



# Cat® Abbruch- und Sortiergreifer

für Mobilbagger

## Technische Daten

Nicht alle Zubehörteile sind in allen Regionen lieferbar. Wenden Sie sich wegen der Verfügbarkeit spezifischer Ausführungen in Ihrer Region bitte an Ihren Cat®-Händler.

### Inhaltsverzeichnis

<b>Daten</b> .....	<b>2</b>
<b>Abmessungen</b> .....	<b>3</b>
<b>Hydraulikdaten</b> .....	<b>4</b>
<b>Anpassung – Mobilbagger</b> .....	<b>5</b>
M314F .....	5
M314 .....	15
M315D2 .....	20
M315F .....	23
M315 .....	27
M316F .....	29
M316 .....	42
M317D2 .....	44
M317F .....	46
M318F .....	48
M318 .....	64
M320F .....	85
M320 .....	90
M322D2 .....	101
M322F .....	106

# Abbruch- und Sortiergreifer für Mobilbagger

## Daten

Modell	Teilenummer	Schalentyp	Empfohlenes Mindesttragegewicht	Empfohlenes Höchsttragegewicht	Kapazität		Gewicht		Schließkraft		Taktzeit, öffnen	Taktzeit, schließen
			Tonnen	Tonnen	l	yd <sup>3</sup>	kg	lb	kN	st	Sekunden	Sekunden
G212 GC	587-8632	Siebartig	10	15	400	0,52	597	1.316	36	580	1,1	2,0
G212 GC	587-8643	Siebartig	10	15	400	0,52	633	1.396	36	580	1,1	2,0
G212 GC	587-8639	Siebartig	10	15	400	0,52	641	1.413	36	580	1,1	2,0
G213 GC	587-8648	Siebartig	12	16	450	0,59	665	1.466	36	580	1,1	2,0
G213 GC	587-8655	Siebartig	12	12	450	0,59	684	1.508	36	580	1,1	2,0
G213 GC	587-8652	Siebartig	12	12	450	0,59	692	1.526	36	580	1,1	2,0
G217 GC	587-8659	Siebartig	15	15	600	0,78	895	1.973	52	837	1,2	2,1
G217 GC	587-8658	Siebartig	15	15	600	0,78	902	1.989	52	837	1,2	2,1
G217 GC	587-8657	Siebartig	15	19	600	0,78	924	2.037	52	837	1,2	2,1
G312 GC	587-8713	Siebartig	11	15	400	0,52	814	1.795	36	580	1,1	2,0
G312 GC	587-8715	Siebartig	11	15	400	0,52	865	1.907	36	580	1,1	2,0
G313 GC	587-8718	Siebartig	12	17	450	0,59	845	1.863	36	580	1,1	2,0
G313 GC	587-8719	Siebartig	12	17	450	0,59	895	1.973	36	580	1,1	2,0
G314	587-8963	Skelett	12	18	375	0,49	1.060	2.337	36	580	1,1	2,1
G317 GC	587-8720	Siebartig	17	25	600	0,78	1.142	2.518	52	837	1,2	2,1
G317 GC	587-8721	Siebartig	17	25	600	0,78	1.200	2.646	52	837	1,2	2,1
G318	587-8965	Skelett	18	25	550	0,72	1.310	2.888	52	837	1,1	2,1
G318	587-8966	Siebartig	18	25	600	0,78	1.308	2.884	52	837	1,2	2,1
G318	595-1393	Geschlossen	18	25	600	0,78	1.323	2.917	52	837	1,2	2,1
G318 WH	587-8970	Geschlossen	20	25	800	1,05	1.447	3.190	47	757	1,2	2,1
G318 WH	587-8975	Siebartig	20	25	800	1,05	1.447	3.190	47	757	1,2	2,1
G318 WH	587-8976	Siebartig	20	25	1.100	1,44	1.619	3.569	47	757	1,2	2,1
G324	587-8977	Skelett	23	30	750	0,98	1.787	3.940	66	1.063	1,3	2,2
G324	587-8978	Siebartig	23	30	800	1,05	1.732	3.818	66	1.063	1,3	2,2
G324 WH	587-8985	Siebartig	23	30	1.500	1,96	2.004	4.418	53	853	1,3	2,2
G324 WH	587-8986	Siebartig	23	30	1.800	2,35	2.104	4.639	53	853	1,3	2,2
G324 WH	587-8988	Siebartig	23	30	2.000	2,62	2.205	4.861	53	853	1,3	2,2
G332	587-8991	Skelett	30	40	850	1,11	2.073	4.570	66	1.063	1,3	2,2
G332	587-8994	Siebartig	30	40	900	1,18	2.038	4.493	66	1.063	1,3	2,2
G345	587-8995	Skelett	30	45	1.000	1,31	2.758	6.080	60	966	1,2	2,1



Skelettschale



Siebschale



Geschlossene Schale

## Abmessungen

Greifer der Serie G200

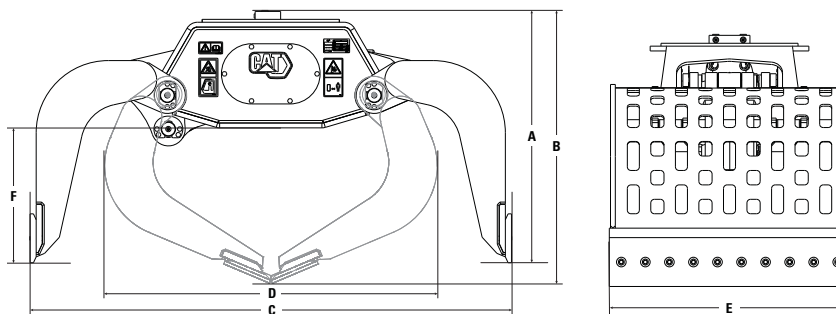

Modell	Teilenummer	(A) Höhe, offen		(B) Höhe, geschlossen		(C) Breite, offen		(D) Breite, geschlossen		(E) Schalenbreite		(F) Höhe	
		mm	in	mm	in	mm	in	mm	in	mm	in	mm	in
G212 GC	587-8632	896	35,3	980	38,6	1.788	70,4	1.228	48,3	850	33,5	514	20,2
G212 GC	587-8643	1.082	42,6	1.171	46,1	1.800	70,9	1.228	48,3	850	33,5	514	20,2
G212 GC	587-8639	1.082	42,6	1.171	46,1	1.800	70,9	1.228	48,3	850	33,5	514	20,2
G213 GC	587-8648	896	35,3	980	38,6	1.800	70,9	1.228	48,3	950	37,4	514	20,2
G213 GC	587-8655	1.082	42,6	1.171	46,1	1.800	70,9	1.228	48,3	950	37,4	514	20,2
G213 GC	587-8652	1.082	42,6	1.171	46,1	1.800	70,9	1.228	48,3	950	37,4	514	20,2
G217 GC	587-8659	1.168	46,0	1.265	49,8	2.000	78,7	1.360	53,5	1.000	39,4	565	22,2
G217 GC	587-8658	1.168	46,0	1.265	49,8	2.000	78,7	1.360	53,5	1.000	39,4	565	22,2
G217 GC	587-8657	1.000	39,4	1.097	43,2	2.000	78,7	1.360	53,5	1.000	39,4	560	22,0

Greifer der Serie G300

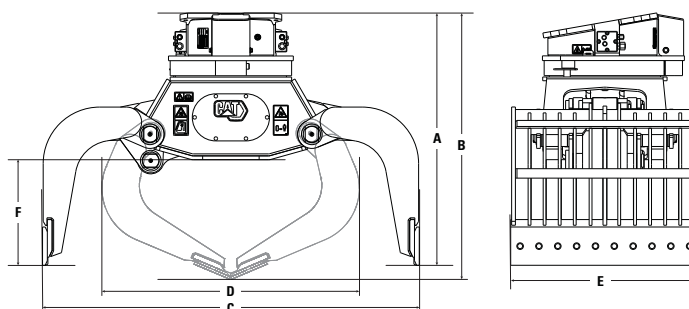

Modell	Teilenummer	(A) Höhe, offen		(B) Höhe, geschlossen		(C) Breite, offen		(D) Breite, geschlossen		(E) Schalenbreite		(F) Höhe	
		mm	in	mm	in	mm	in	mm	in	mm	in	mm	in
G312 GC	587-8713	1.223	48,1	1.315	51,8	1.788	70,4	1.227	48,3	850	33,5	513	20,2
G312 GC	587-8715	1.272	50,1	1.365	53,7	1.788	70,4	1.227	48,3	850	33,5	513	20,2
G313 GC	587-8718	1.223	48,1	1.315	51,8	1.800	70,9	1.227	48,3	950	37,4	513	20,2
G313 GC	587-8719	1.272	50,1	1.365	53,7	1.800	70,9	1.227	48,3	950	37,4	513	20,2
G314	587-8963	1.237	48,7	1.328	52,3	1.800	70,9	1.225	48,2	850	33,5	515	20,3
G317 GC	587-8720	1.321	52,0	1.422	56,0	2.000	78,7	1.360	53,5	1.000	39,4	560	22,0
G317 GC	587-8721	1.376	54,2	1.477	58,1	2.000	78,7	1.360	53,5	1.000	39,4	560	22,0
G318	587-8965	1.340	52,8	1.440	56,7	2.000	78,7	1.375	54,1	1.000	39,4	560	22,0
G318	587-8966	1.340	52,8	1.440	56,7	2.000	78,7	1.360	53,5	1.000	39,4	560	22,0
G318	595-1393	1.340	52,8	1.440	56,7	2.000	78,7	1.360	53,5	1.000	39,4	560	22,0
G318 WH	587-8970	1.386	54,6	1.550	61,0	2.200	86,6	1.408	55,4	1.100	43,3	607	23,9
G318 WH	587-8975	1.386	54,6	1.550	61,0	2.200	86,6	1.408	55,4	1.100	43,3	607	23,9
G318 WH	587-8976	1.386	54,6	1.550	61,0	2.200	86,6	1.408	55,4	1.500	59,1	607	23,9
G324	587-8977	1.484	58,4	1.584	62,4	2.200	86,6	1.540	60,6	1.100	43,3	623	24,5
G324	587-8978	1.484	58,4	1.584	62,4	2.200	86,6	1.509	59,4	1.100	43,3	623	24,5
G324 WH	587-8985	1.574	62,0	1.844	72,6	2.700	106,3	1.690	66,5	1.350	53,1	714	28,1
G324 WH	587-8986	1.574	62,0	1.844	72,6	2.700	106,3	1.690	66,5	1.550	61,0	714	28,1
G324 WH	587-8988	1.574	62,0	1.844	72,6	2.700	106,3	1.690	66,5	1.750	68,9	714	28,1
G332	587-8991	1.484	58,4	1.584	62,4	2.200	86,6	1.540	60,6	1.350	53,1	618	24,3
G332	587-8994	1.484	58,4	1.584	62,4	2.200	86,6	1.540	60,6	1.350	53,1	618	24,3
G345	587-8995	1.594	62,8	1.760	69,3	2.250	88,6	1.495	58,9	1.470	57,9	690	27,2

# Abbruch- und Sortiergreifer für Mobilbagger

## Hydraulikdaten

Modell	Teilenummer	Betriebsöldurchfluss, offen/geschlossen		Maximaler Betriebsdruck, offen/geschlossen		Betriebsöldurchfluss, Rotation		Maximaler Betriebsdruck, Rotation*		Empfohlener Betriebsdruck, Rotation	
		l/min	gpm	kPa	psi	l/min	gpm	kPa	psi	kPa	psi
G212 GC	587-8632	60	16	35.000	5.075						
G212 GC	587-8643	60	16	35.000	5.075						
G212 GC	587-8639	60	16	35.000	5.075						
G213 GC	587-8648	60	16	35.000	5.075						
G213 GC	587-8655	60	16	35.000	5.075						
G213 GC	587-8652	60	16	35.000	5.075						
G217 GC	587-8659	90	24	35.000	5.075						
G217 GC	587-8658	90	24	35.000	5.075						
G217 GC	587-8657	90	24	35.000	5.075						
G312 GC	587-8713	60	16	35.000	5.075	40	10,4	22.000	3.190	14.000	2.030
G312 GC	587-8715	60	16	35.000	5.075	40	10,4	22.000	3.190	14.000	2.030
G313 GC	587-8718	60	16	35.000	5.075	40	10,4	22.000	3.190	14.000	2.030
G313 GC	587-8719	60	16	35.000	5.075	40	10,4	22.000	3.190	14.000	2.030
G314	587-8963	60	16	35.000	5.075	40	10,4	22.000	3.190	14.000	2.030
G317 GC	587-8720	90	24	35.000	5.075	40	10,4	22.000	3.190	14.000	2.030
G317 GC	587-8721	90	24	35.000	5.075	40	10,4	22.000	3.190	14.000	2.030
G318	587-8965	90	24	35.000	5.075	40	10,4	22.000	3.190	14.000	2.030
G318	587-8966	90	24	35.000	5.075	40	10,4	22.000	3.190	14.000	2.030
G318	595-1393	90	24	35.000	5.075	40	10,4	22.000	3.190	14.000	2.030
G318 WH	587-8970	90	24	35.000	5.075	40	10,4	22.000	3.190	14.000	2.030
G318 WH	587-8975	90	24	35.000	5.075	40	10,4	22.000	3.190	14.000	2.030
G318 WH	587-8976	90	24	35.000	5.075	40	10,4	22.000	3.190	14.000	2.030
G324	587-8977	120	32	35.000	5.075	40	10,4	22.000	3.190	14.000	2.030
G324	587-8978	120	32	35.000	5.075	40	10,4	22.000	3.190	14.000	2.030
G324 WH	587-8985	120	32	35.000	5.075	40	10,4	22.000	3.190	14.000	2.030
G324 WH	587-8986	120	32	35.000	5.075	40	10,4	22.000	3.190	14.000	2.030
G324 WH	587-8988	120	32	35.000	5.075	40	10,4	22.000	3.190	14.000	2.030
G332	587-8991	120	32	35.000	5.075	40	10,4	22.000	3.190	14.000	2.030
G332	587-8994	120	32	35.000	5.075	40	10,4	22.000	3.190	14.000	2.030
G345	587-8995	100	26	35.000	5.075	40	10,4	22.000	3.190	14.000	2.030

\* Diese Einstellung kann bei vorhandener Kabinenerhöhung verwendet werden.

## Anpassung – Mobilbagger

 Anpassung

 \* Arbeitsbereich nur vorne

 Ohne Anpassung

### M314F Zum Anstecken

Fahrwerk	Abstützprätzen vorn und hinten							
Kontergewicht	2,8 t							
Auslegertyp	1 PC (kurz)			1 PC			VA	
Stiellänge	2,00 m (6'7")	2,30 m (7'7")	2,60 m (8'6")	2,00 m (6'7")	2,30 m (7'7")	2,60 m (8'6")	2,00 m (6'7")	2,30 m (7'7")
G312 GC	✓	✓	✓	✓	✓	✓	✓	✓
G313 GC	✓	✓	✓	✓	✓	✓	✓	✓
G314	✓	✓	✓	✓	✓	✓	✓	✓

### Zum Anstecken, Fortsetzung

Fahrwerk	Abstützprätzen vorn und hinten							
Kontergewicht	2,8 t	3,3 t						
Auslegertyp	VA	1 PC (kurz)			1 PC			VA
Stiellänge	2,60 m (8'6")	2,00 m (6'7")	2,30 m (7'7")	2,60 m (8'6")	2,00 m (6'7")	2,30 m (7'7")	2,60 m (8'6")	2,00 m (6'7")
G312 GC	✓	✓	✓	✓	✓	✓	✓	✓
G313 GC	✓	✓	✓	✓	✓	✓	✓	✓
G314	✓	✓	✓	✓	✓	✓	✓	✓

### Zum Anstecken, Fortsetzung

Fahrwerk	Abstützprätzen vorn und hinten		Vordere Schar; Hintere Abstützprätzen					
Kontergewicht	3,3 t		2,8 t					
Auslegertyp	VA		1 PC (kurz)			1 PC		
Stiellänge	2,30 m (7'7")	2,60 m (8'6")	2,00 m (6'7")	2,30 m (7'7")	2,60 m (8'6")	2,00 m (6'7")	2,30 m (7'7")	2,60 m (8'6")
G312 GC	✓	✓	✓	✓	✓	✓	✓	✓
G313 GC	✓	✓	✓	✓	✓	✓	✓	✓
G314	✓	✓	✓	✓	✓	✓	✓	✓

### Zum Anstecken, Fortsetzung

Fahrwerk	Vordere Schar; Hintere Abstützprätzen							
Kontergewicht	2,8 t				3,3 t			
Auslegertyp	VA			1 PC (kurz)			1 PC	
Stiellänge	2,00 m (6'7")	2,30 m (7'7")	2,60 m (8'6")	2,00 m (6'7")	2,30 m (7'7")	2,60 m (8'6")	2,00 m (6'7")	2,30 m (7'7")
G312 GC	✓	✓	✓	✓	✓	✓	✓	✓
G313 GC	✓	✓	✓	✓	✓	✓	✓	✓
G314	✓	✓	✓	✓	✓	✓	✓	✓

### Zum Anstecken, Fortsetzung

Fahrwerk	Vordere Schar; Hintere Abstützprätzen				Hintere Schar			
Kontergewicht	3,3 t				2,8 t			
Auslegertyp	1 PC	VA			1 PC (kurz)			1 PC
Stiellänge	2,60 m (8'6")	2,00 m (6'7")	2,30 m (7'7")	2,60 m (8'6")	2,00 m (6'7")	2,30 m (7'7")	2,60 m (8'6")	2,00 m (6'7")
G312 GC	✓	✓	✓	✓	✓	✓	✓	✓
G313 GC	✓	✓	✓	✓	✓	✓	✓	✓
G314	✓	✓	✓	✓	✓	✓	✓	✓

(Fortsetzung auf nächster Seite)

# Abbruch- und Sortiergreifer für Mobilbagger

## Anpassung – Mobilbagger (Fortsetzung)

Anpassung       \* Arbeitsbereich nur vorne       Ohne Anpassung

### M314F, Fortsetzung Zum Anstecken, Fortsetzung

Fahrwerk	Hintere Schar								
	2,8 t				3,3 t				
Kontergewicht	1 PC		VA		VA		1 PC (kurz)		1 PC
Stiellänge	2,30 m (7'7")	2,60 m (8'6")	2,00 m (6'7")	2,30 m (7'7")	2,60 m (8'6")	2,00 m (6'7")	2,30 m (7'7")	2,00 m (6'7")	
G312 GC	✓	✓	✓	✓*	✓	✓	✓	✓	
G313 GC	✓	✓*	✓*		✓	✓	✓	✓	
G314	✓*				✓	✓	✓	✓	

### Zum Anstecken, Fortsetzung

Fahrwerk	Hintere Schar				
	3,3 t				
Kontergewicht	1 PC		VA		
Stiellänge	2,30 m (7'7")	2,60 m (8'6")	2,00 m (6'7")	2,30 m (7'7")	2,60 m (8'6")
G312 GC	✓	✓	✓	✓	✓
G313 GC	✓	✓	✓	✓	✓*
G314	✓	✓	✓	✓*	

### Schnellwechsler mit Bolzengreifer

Fahrwerk	Abstützprätzen vorn und hinten							
	2,8 t							
Kontergewicht	1 PC (kurz)			1 PC			VA	
Stiellänge	2,00 m (6'7")	2,30 m (7'7")	2,60 m (8'6")	2,00 m (6'7")	2,30 m (7'7")	2,60 m (8'6")	2,30 m (7'7")	2,60 m (8'6")
G312 GC	✓	✓	✓	✓	✓	✓	✓	✓
G313 GC	✓	✓		✓	✓			
G314	✓	✓		✓	✓			

### Schnellwechsler mit Bolzengreifer, Fortsetzung

Fahrwerk	Abstützprätzen vorn und hinten							
	3,3 t							
Kontergewicht	1 PC (kurz)			1 PC			VA	
Stiellänge	2,00 m (6'7")	2,30 m (7'7")	2,60 m (8'6")	2,00 m (6'7")	2,30 m (7'7")	2,60 m (8'6")	2,30 m (7'7")	2,60 m (8'6")
G312 GC	✓	✓	✓	✓	✓	✓	✓	✓
G313 GC	✓	✓		✓	✓			
G314	✓	✓		✓	✓			

### Schnellwechsler mit Bolzengreifer, Fortsetzung

Fahrwerk	Vordere Schar; Hintere Abstützprätzen							
	2,8 t							
Kontergewicht	1 PC (kurz)			1 PC			VA	
Stiellänge	2,00 m (6'7")	2,30 m (7'7")	2,60 m (8'6")	2,00 m (6'7")	2,30 m (7'7")	2,60 m (8'6")	2,30 m (7'7")	2,60 m (8'6")
G312 GC	✓	✓	✓	✓	✓	✓	✓	✓
G313 GC	✓	✓		✓	✓			
G314	✓	✓		✓	✓			

(Fortsetzung auf nächster Seite)

## Anpassung – Mobilbagger (Fortsetzung)

 Anpassung

 \* Arbeitsbereich nur vorne

 Ohne Anpassung

### M314F, Fortsetzung

#### Schnellwechsler mit Bolzengreifer, Fortsetzung

Fahrwerk	Vordere Schar; Hintere Abstützprätzen							
Kontergewicht	3,3 t							
Auslegertyp	1 PC (kurz)			1 PC			VA	
Stiellänge	2,00 m (6'7")	2,30 m (7'7")	2,60 m (8'6")	2,00 m (6'7")	2,30 m (7'7")	2,60 m (8'6")	2,30 m (7'7")	2,60 m (8'6")
G312 GC	✓	✓	✓	✓	✓	✓	✓	✓
G313 GC	✓	✓		✓	✓			
G314	✓	✓		✓	✓			

#### Schnellwechsler mit Bolzengreifer, Fortsetzung

Fahrwerk	Hintere Schar							
Kontergewicht	2,8 t			3,3 t				
Auslegertyp	1 PC (kurz)		1 PC	1 PC (kurz)			1 PC	
Stiellänge	2,00 m (6'7")	2,30 m (7'7")	2,00 m (6'7")	2,00 m (6'7")	2,30 m (7'7")	2,60 m (8'6")	2,00 m (6'7")	2,30 m (7'7")
G312 GC	✓	✓*	✓*	✓	✓	✓	✓	✓
G313 GC	✓*			✓	✓		✓*	
G314				✓	✓*			

#### CW-20s-Spezialkupplung

Fahrwerk	Abstützprätzen vorn und hinten							
Kontergewicht	2,8 t							
Auslegertyp	1 PC (kurz)			1 PC			VA	
Stiellänge	2,00 m (6'7")	2,30 m (7'7")	2,60 m (8'6")	2,00 m (6'7")	2,30 m (7'7")	2,60 m (8'6")	2,30 m (7'7")	2,60 m (8'6")
G312 GC	✓	✓	✓	✓	✓	✓	✓	✓
G313 GC	✓	✓	✓	✓	✓	✓		
G314	✓	✓	✓	✓	✓			

#### CW-20s-Spezialkupplung, Fortsetzung

Fahrwerk	Abstützprätzen vorn und hinten							
Kontergewicht	3,3 t							
Auslegertyp	1 PC (kurz)			1 PC			VA	
Stiellänge	2,00 m (6'7")	2,30 m (7'7")	2,60 m (8'6")	2,00 m (6'7")	2,30 m (7'7")	2,60 m (8'6")	2,30 m (7'7")	2,60 m (8'6")
G312 GC	✓	✓	✓	✓	✓	✓	✓	✓
G313 GC	✓	✓	✓	✓	✓	✓		
G314	✓	✓	✓	✓	✓			

#### CW-20s-Spezialkupplung, Fortsetzung

Fahrwerk	Vordere Schar; Hintere Abstützprätzen							
Kontergewicht	2,8 t							
Auslegertyp	1 PC (kurz)			1 PC			VA	
Stiellänge	2,00 m (6'7")	2,30 m (7'7")	2,60 m (8'6")	2,00 m (6'7")	2,30 m (7'7")	2,60 m (8'6")	2,30 m (7'7")	2,60 m (8'6")
G312 GC	✓	✓	✓	✓	✓	✓	✓	✓
G313 GC	✓	✓	✓	✓	✓	✓		
G314	✓	✓	✓	✓	✓			

(Fortsetzung auf nächster Seite)

# Abbruch- und Sortiergreifer für Mobilbagger

## Anpassung – Mobilbagger (Fortsetzung)

 Anpassung

 \* Arbeitsbereich nur vorne

 Ohne Anpassung

### M314F, Fortsetzung CW-20s-Spezialkupplung, Fortsetzung

Fahrwerk	Vordere Schar; Hintere Abstützpratten							
Kontergewicht	3,3 t							
Auslegertyp	1 PC (kurz)			1 PC			VA	
Stiellänge	2,00 m (6'7")	2,30 m (7'7")	2,60 m (8'6")	2,00 m (6'7")	2,30 m (7'7")	2,60 m (8'6")	2,30 m (7'7")	2,60 m (8'6")
G312 GC	✓	✓	✓	✓	✓	✓	✓	✓
G313 GC	✓	✓	✓	✓	✓	✓		
G314	✓	✓	✓	✓	✓			

### CW-20s-Spezialkupplung, Fortsetzung

Fahrwerk	Hintere Schar							
Kontergewicht	2,8 t				3,3 t			
Auslegertyp	1 PC (kurz)			1 PC		1 PC (kurz)		
Stiellänge	2,00 m (6'7")	2,30 m (7'7")	2,60 m (8'6")	2,00 m (6'7")	2,30 m (7'7")	2,00 m (6'7")	2,30 m (7'7")	2,60 m (8'6")
G312 GC	✓	✓	✓	✓	✓*	✓	✓	✓
G313 GC	✓	✓	✓*	✓*		✓	✓	✓
G314	✓	✓*				✓	✓	✓

### CW-20s-Spezialkupplung, Fortsetzung

Fahrwerk	Hintere Schar			
Kontergewicht	3,3 t			
Auslegertyp	1 PC			VA
Stiellänge	2,00 m (6'7")	2,30 m (7'7")	2,60 m (8'6")	2,30 m (7'7")
G312 GC	✓	✓	✓	✓*
G313 GC	✓	✓	✓*	
G314	✓	✓*		

### CW-20-Spezialkupplung

Fahrwerk	Abstützpratten vorn und hinten							
Kontergewicht	2,8 t							
Auslegertyp	1 PC (kurz)			1 PC			VA	
Stiellänge	2,00 m (6'7")	2,30 m (7'7")	2,60 m (8'6")	2,00 m (6'7")	2,30 m (7'7")	2,60 m (8'6")	2,30 m (7'7")	2,60 m (8'6")
G312 GC	✓	✓	✓	✓	✓	✓	✓	✓
G312 GC-befestigt CAN	✓	✓	✓	✓	✓	✓		
G313 GC	✓	✓	✓	✓	✓	✓		
G313 GC-befestigt CAN	✓	✓	✓	✓	✓	✓		
G314	✓	✓		✓	✓			

### CW-20-Spezialkupplung, Fortsetzung

Fahrwerk	Abstützpratten vorn und hinten							
Kontergewicht	3,3 t							
Auslegertyp	1 PC (kurz)			1 PC			VA	
Stiellänge	2,00 m (6'7")	2,30 m (7'7")	2,60 m (8'6")	2,00 m (6'7")	2,30 m (7'7")	2,60 m (8'6")	2,30 m (7'7")	2,60 m (8'6")
G312 GC	✓	✓	✓	✓	✓	✓	✓	✓
G312 GC-befestigt CAN	✓	✓	✓	✓	✓	✓		
G313 GC	✓	✓	✓	✓	✓	✓		
G313 GC-befestigt CAN	✓	✓	✓	✓	✓	✓		
G314	✓	✓		✓	✓			

(Fortsetzung auf nächster Seite)



## Anpassung – Mobilbagger (Fortsetzung)

Anpassung       \* Arbeitsbereich nur vorne       Ohne Anpassung

### M314F, Fortsetzung CW-20-Spezialkupplung, Fortsetzung

Fahrwerk	Vordere Schar; Hintere Abstützpratten							
Kontergewicht	2,8 t							
Auslegertyp	1 PC (kurz)			1 PC			VA	
Stiellänge	2,00 m (6'7")	2,30 m (7'7")	2,60 m (8'6")	2,00 m (6'7")	2,30 m (7'7")	2,60 m (8'6")	2,30 m (7'7")	2,60 m (8'6")
G312 GC	✓	✓	✓	✓	✓	✓	✓	✓
G312 GC-befestigt CAN	✓	✓	✓	✓	✓	✓		
G313 GC	✓	✓	✓	✓	✓	✓		
G313 GC-befestigt CAN	✓	✓	✓	✓	✓	✓		
G314	✓	✓		✓	✓			

### CW-20-Spezialkupplung, Fortsetzung

Fahrwerk	Vordere Schar; Hintere Abstützpratten							
Kontergewicht	3,3 t							
Auslegertyp	1 PC (kurz)			1 PC			VA	
Stiellänge	2,00 m (6'7")	2,30 m (7'7")	2,60 m (8'6")	2,00 m (6'7")	2,30 m (7'7")	2,60 m (8'6")	2,30 m (7'7")	2,60 m (8'6")
G312 GC	✓	✓	✓	✓	✓	✓	✓	✓
G312 GC-befestigt CAN	✓	✓	✓	✓	✓	✓		
G313 GC	✓	✓	✓	✓	✓	✓		
G313 GC-befestigt CAN	✓	✓	✓	✓	✓	✓		
G314	✓	✓		✓	✓			

### CW-20-Spezialkupplung, Fortsetzung

Fahrwerk	Hintere Schar							
Kontergewicht	2,8 t						3,3 t	
Auslegertyp	1 PC (kurz)			1 PC			1 PC (kurz)	
Stiellänge	2,00 m (6'7")	2,30 m (7'7")	2,60 m (8'6")	2,00 m (6'7")	2,30 m (7'7")	2,60 m (8'6")	2,00 m (6'7")	2,30 m (7'7")
G312 GC	✓	✓	✓*	✓	✓*		✓	✓
G312 GC-befestigt CAN	✓	✓	✓	✓	✓	✓*	✓	✓
G313 GC	✓	✓*		✓*			✓	✓
G313 GC-befestigt CAN	✓	✓	✓*	✓*	✓*		✓	✓
G314	✓*	✓*					✓	✓

### CW-20-Spezialkupplung, Fortsetzung

Fahrwerk	Hintere Schar				
Kontergewicht	3,3 t				
Auslegertyp	1 PC (kurz)	1 PC			VA
Stiellänge	2,60 m (8'6")	2,00 m (6'7")	2,30 m (7'7")	2,60 m (8'6")	2,30 m (7'7")
G312 GC	✓	✓	✓	✓	✓*
G312 GC-befestigt CAN	✓	✓	✓	✓	
G313 GC	✓	✓	✓	✓*	
G313 GC-befestigt CAN	✓	✓	✓	✓*	
G314		✓	✓*		

(Fortsetzung auf nächster Seite)

# Abbruch- und Sortiergreifer für Mobilbagger

## Anpassung – Mobilbagger (Fortsetzung)

 Anpassung

 \* Arbeitsbereich nur vorne

 Ohne Anpassung

### M314F, Fortsetzung S60-Spezialkupplung

Fahrwerk	Abstützpratzen vorn und hinten							
Kontergewicht	2,8 t							
Auslegertyp	1 PC (kurz)			1 PC			VA	
Stiellänge	2,00 m (6'7")	2,30 m (7'7")	2,60 m (8'6")	2,00 m (6'7")	2,30 m (7'7")	2,60 m (8'6")	2,00 m (6'7")	2,30 m (7'7")
G312 GC	✓	✓	✓	✓	✓	✓	✓	✓
G313 GC	✓	✓	✓	✓	✓	✓	✓	✓
G314	✓	✓	✓	✓	✓	✓	✓	✓

### S60-Spezialkupplung, Fortsetzung

Fahrwerk	Abstützpratzen vorn und hinten							
Kontergewicht	2,8 t	3,3 t						
Auslegertyp	VA	1 PC (kurz)			1 PC			VA
Stiellänge	2,60 m (8'6")	2,00 m (6'7")	2,30 m (7'7")	2,60 m (8'6")	2,00 m (6'7")	2,30 m (7'7")	2,60 m (8'6")	2,00 m (6'7")
G312 GC	✓	✓	✓	✓	✓	✓	✓	✓
G313 GC	✓	✓	✓	✓	✓	✓	✓	✓
G314	✓	✓	✓	✓	✓	✓	✓	✓

### S60-Spezialkupplung, Fortsetzung

Fahrwerk	Abstützpratzen vorn und hinten		Vordere Schar; Hintere Abstützpratzen					
Kontergewicht	3,3 t		2,8 t					
Auslegertyp	VA		1 PC (kurz)			1 PC		
Stiellänge	2,30 m (7'7")	2,60 m (8'6")	2,00 m (6'7")	2,30 m (7'7")	2,60 m (8'6")	2,00 m (6'7")	2,30 m (7'7")	2,60 m (8'6")
G312 GC	✓	✓	✓	✓	✓	✓	✓	✓
G313 GC	✓	✓	✓	✓	✓	✓	✓	✓
G314	✓	✓	✓	✓	✓	✓	✓	✓

### S60-Spezialkupplung, Fortsetzung

Fahrwerk	Vordere Schar; Hintere Abstützpratzen							
Kontergewicht	2,8 t				3,3 t			
Auslegertyp	VA				1 PC (kurz)			1 PC
Stiellänge	2,00 m (6'7")	2,30 m (7'7")	2,60 m (8'6")	2,00 m (6'7")	2,30 m (7'7")	2,60 m (8'6")	2,00 m (6'7")	2,30 m (7'7")
G312 GC	✓	✓	✓	✓	✓	✓	✓	✓
G313 GC	✓	✓	✓	✓	✓	✓	✓	✓
G314	✓	✓	✓	✓	✓	✓	✓	✓

### S60-Spezialkupplung, Fortsetzung

Fahrwerk	Vordere Schar; Hintere Abstützpratzen				Hintere Schar			
Kontergewicht	3,3 t				2,8 t			
Auslegertyp	1 PC	VA			1 PC (kurz)			1 PC
Stiellänge	2,60 m (8'6")	2,00 m (6'7")	2,30 m (7'7")	2,60 m (8'6")	2,00 m (6'7")	2,30 m (7'7")	2,60 m (8'6")	2,00 m (6'7")
G312 GC	✓	✓	✓	✓	✓	✓	✓	✓
G313 GC	✓	✓	✓	✓	✓	✓	✓*	✓*
G314	✓	✓	✓	✓	✓	✓*	✓	✓

(Fortsetzung auf nächster Seite)

## Anpassung – Mobilbagger (Fortsetzung)

 Anpassung

 \* Arbeitsbereich nur vorne

 Ohne Anpassung

### M314F, Fortsetzung

#### S60-Spezialkupplung, Fortsetzung

Fahrwerk	Hintere Schar							
Kontergewicht	2,8 t				3,3 t			
Auslegertyp	1 PC		1 PC (kurz)			1 PC		
Stiellänge	2,30 m (7'7")	2,60 m (8'6")	2,00 m (6'7")	2,30 m (7'7")	2,60 m (8'6")	2,00 m (6'7")	2,30 m (7'7")	2,60 m (8'6")
G312 GC	✓	✓*	✓	✓	✓	✓	✓	✓
G313 GC			✓	✓	✓	✓	✓	✓*
G314			✓	✓	✓	✓	✓*	

#### S60-Spezialkupplung, Fortsetzung

Fahrwerk	Hintere Schar	
Kontergewicht	3,3 t	
Auslegertyp	VA	
Stiellänge	2,00 m (6'7")	2,30 m (7'7")
G312 GC	✓	✓*
G313 GC		
G314		

### TRS10-CW-20s

Fahrwerk	Abstützpratzen vorn und hinten							
Kontergewicht	2,8 t							
Auslegertyp	1 PC (kurz)			1 PC			VA	
Stiellänge	2,00 m (6'7")	2,30 m (7'7")	2,60 m (8'6")	2,00 m (6'7")	2,30 m (7'7")	2,60 m (8'6")	2,00 m (6'7")	2,30 m (7'7")
G212 GC	✓	✓		✓	✓			
G212 GC-befestigt CAN	✓	✓	✓	✓	✓	✓	✓	✓
G213 GC	✓			✓				
G213 GC-befestigt CAN	✓	✓		✓	✓			✓

### TRS10-CW-20s, Fortsetzung

Fahrwerk	Abstützpratzen vorn und hinten							
Kontergewicht	2,8 t	3,3 t						
Auslegertyp	VA	1 PC (kurz)			1 PC			VA
Stiellänge	2,60 m (8'6")	2,00 m (6'7")	2,30 m (7'7")	2,60 m (8'6")	2,00 m (6'7")	2,30 m (7'7")	2,60 m (8'6")	2,00 m (6'7")
G212 GC		✓	✓		✓	✓		
G212 GC-befestigt CAN	✓	✓	✓	✓	✓	✓	✓	✓
G213 GC		✓			✓			
G213 GC-befestigt CAN	✓	✓	✓		✓	✓		

### TRS10-CW-20s, Fortsetzung

Fahrwerk	Abstützpratzen vorn und hinten		Vordere Schar; Hintere Abstützpratzen					
Kontergewicht	3,3 t		2,8 t					
Auslegertyp	VA		1 PC (kurz)			1 PC		
Stiellänge	2,30 m (7'7")	2,60 m (8'6")	2,00 m (6'7")	2,30 m (7'7")	2,60 m (8'6")	2,00 m (6'7")	2,30 m (7'7")	2,60 m (8'6")
G212 GC			✓	✓		✓	✓	
G212 GC-befestigt CAN	✓	✓	✓	✓	✓	✓	✓	✓
G213 GC			✓			✓		
G213 GC-befestigt CAN	✓	✓	✓	✓		✓	✓	

(Fortsetzung auf nächster Seite)

# Abbruch- und Sortiergreifer für Mobilbagger

## Anpassung – Mobilbagger (Fortsetzung)

Anpassung       \* Arbeitsbereich nur vorne       Ohne Anpassung

### M314F, Fortsetzung TRS10-CW-20s, Fortsetzung

Fahrwerk	Vordere Schar; Hintere Abstützprätzen							
Kontergewicht	2,8 t				3,3 t			
Auslegertyp	VA				1 PC (kurz)			1 PC
Stiellänge	2,00 m (6'7")	2,30 m (7'7")	2,60 m (8'6")	2,00 m (6'7")	2,30 m (7'7")	2,60 m (8'6")	2,00 m (6'7")	2,30 m (7'7")
G212 GC				✓	✓		✓	✓
G212 GC-befestigt CAN	✓	✓	✓	✓	✓	✓	✓	✓
G213 GC				✓			✓	
G213 GC-befestigt CAN		✓	✓	✓	✓		✓	✓

### TRS10-CW-20s, Fortsetzung

Fahrwerk	Vordere Schar; Hintere Abstützprätzen				Hintere Schar			
Kontergewicht	3,3 t				2,8 t			
Auslegertyp	1 PC	VA			1 PC (kurz)			1 PC
Stiellänge	2,60 m (8'6")	2,00 m (6'7")	2,30 m (7'7")	2,60 m (8'6")	2,00 m (6'7")	2,30 m (7'7")	2,60 m (8'6")	2,00 m (6'7")
G212 GC					✓*			
G212 GC-befestigt CAN	✓	✓	✓	✓	✓	✓	✓*	✓*
G213 GC								
G213 GC-befestigt CAN			✓	✓	✓*	✓*		

### TRS10-CW-20s, Fortsetzung

Fahrwerk	Hintere Schar						
Kontergewicht	3,3 t						
Auslegertyp	1 PC (kurz)			1 PC			VA
Stiellänge	2,00 m (6'7")	2,30 m (7'7")	2,60 m (8'6")	2,00 m (6'7")	2,30 m (7'7")	2,60 m (8'6")	2,00 m (6'7")
G212 GC	✓	✓		✓*	✓*		
G212 GC-befestigt CAN	✓	✓	✓	✓	✓	✓*	✓*
G213 GC	✓*						
G213 GC-befestigt CAN	✓	✓		✓	✓*		

### TRS10-CW-20

Fahrwerk	Abstützprätzen vorn und hinten							
Kontergewicht	2,8 t							
Auslegertyp	1 PC (kurz)			1 PC			VA	
Stiellänge	2,00 m (6'7")	2,30 m (7'7")	2,60 m (8'6")	2,00 m (6'7")	2,30 m (7'7")	2,60 m (8'6")	2,00 m (6'7")	2,30 m (7'7")
G212 GC	✓	✓		✓	✓			
G212 GC-befestigt CAN	✓	✓	✓	✓	✓	✓	✓	✓
G213 GC	✓			✓				
G213 GC-befestigt CAN	✓	✓		✓	✓			✓

### TRS10-CW-20, Fortsetzung

Fahrwerk	Abstützprätzen vorn und hinten							
Kontergewicht	2,8 t	3,3 t						
Auslegertyp	VA	1 PC (kurz)			1 PC			VA
Stiellänge	2,60 m (8'6")	2,00 m (6'7")	2,30 m (7'7")	2,60 m (8'6")	2,00 m (6'7")	2,30 m (7'7")	2,60 m (8'6")	2,00 m (6'7")
G212 GC		✓	✓		✓	✓		
G212 GC-befestigt CAN	✓	✓	✓	✓	✓	✓	✓	✓
G213 GC		✓			✓			
G213 GC-befestigt CAN	✓	✓	✓		✓	✓		

(Fortsetzung auf nächster Seite)

## Anpassung – Mobilbagger (Fortsetzung)

Anpassung
  \* Arbeitsbereich nur vorne
  Ohne Anpassung

### M314F, Fortsetzung TRS10-CW-20, Fortsetzung

Fahrwerk	Abstützprätzen vorn und hinten		Vordere Schar; Hintere Abstützprätzen					
Kontergewicht	3,3 t		2,8 t					
Auslegertyp	VA		1 PC (kurz)			1 PC		
Stiellänge	2,30 m (7'7")	2,60 m (8'6")	2,00 m (6'7")	2,30 m (7'7")	2,60 m (8'6")	2,00 m (6'7")	2,30 m (7'7")	2,60 m (8'6")
G212 GC			✓	✓		✓	✓	
G212 GC-befestigt CAN	✓	✓	✓	✓	✓	✓	✓	✓
G213 GC			✓			✓		
G213 GC-befestigt CAN	✓	✓	✓	✓		✓	✓	

### TRS10-CW-20, Fortsetzung

Fahrwerk	Vordere Schar; Hintere Abstützprätzen							
Kontergewicht	2,8 t				3,3 t			
Auslegertyp	VA			1 PC (kurz)			1 PC	
Stiellänge	2,00 m (6'7")	2,30 m (7'7")	2,60 m (8'6")	2,00 m (6'7")	2,30 m (7'7")	2,60 m (8'6")	2,00 m (6'7")	2,30 m (7'7")
G212 GC				✓	✓		✓	✓
G212 GC-befestigt CAN	✓	✓	✓	✓	✓	✓	✓	✓
G213 GC				✓			✓	
G213 GC-befestigt CAN		✓	✓	✓	✓		✓	✓

### TRS10-CW-20, Fortsetzung

Fahrwerk	Vordere Schar; Hintere Abstützprätzen				Hintere Schar			
Kontergewicht	3,3 t				2,8 t			
Auslegertyp	1 PC	VA			1 PC (kurz)			1 PC
Stiellänge	2,60 m (8'6")	2,00 m (6'7")	2,30 m (7'7")	2,60 m (8'6")	2,00 m (6'7")	2,30 m (7'7")	2,60 m (8'6")	2,00 m (6'7")
G212 GC					✓*			
G212 GC-befestigt CAN	✓	✓	✓	✓	✓	✓	✓*	✓*
G213 GC								
G213 GC-befestigt CAN			✓	✓	✓	✓*		

### TRS10-CW-20, Fortsetzung

Fahrwerk	Hintere Schar						
Kontergewicht	3,3 t						
Auslegertyp	1 PC (kurz)			1 PC			VA
Stiellänge	2,00 m (6'7")	2,30 m (7'7")	2,60 m (8'6")	2,00 m (6'7")	2,30 m (7'7")	2,60 m (8'6")	2,00 m (6'7")
G212 GC	✓	✓		✓*	✓*		
G212 GC-befestigt CAN	✓	✓	✓	✓	✓	✓*	✓*
G213 GC	✓						
G213 GC-befestigt CAN	✓	✓		✓	✓*		

(Fortsetzung auf nächster Seite)

# Abbruch- und Sortiergreifer für Mobilbagger

## Anpassung – Mobilbagger (Fortsetzung)

 Anpassung

 \* Arbeitsbereich nur vorne

 Ohne Anpassung

### M314F, Fortsetzung TRS10-S60

Fahrwerk	Abstützpratzen vorn und hinten							
Kontergewicht	2,8 t							
Auslegertyp	1 PC (kurz)			1 PC			VA	
Stiellänge	2,00 m (6'7")	2,30 m (7'7")	2,60 m (8'6")	2,00 m (6'7")	2,30 m (7'7")	2,60 m (8'6")	2,00 m (6'7")	2,30 m (7'7")
G212 GC	✓	✓	✓	✓	✓	✓	✓	✓
G213 GC	✓	✓	✓	✓	✓	✓	✓	✓

### TRS10-S60, Fortsetzung

Fahrwerk	Abstützpratzen vorn und hinten							
Kontergewicht	2,8 t	3,3 t						
Auslegertyp	VA	1 PC (kurz)			1 PC			VA
Stiellänge	2,60 m (8'6")	2,00 m (6'7")	2,30 m (7'7")	2,60 m (8'6")	2,00 m (6'7")	2,30 m (7'7")	2,60 m (8'6")	2,00 m (6'7")
G212 GC	✓	✓	✓	✓	✓	✓	✓	✓
G213 GC	✓	✓	✓	✓	✓	✓	✓	✓

### TRS10-S60, Fortsetzung

Fahrwerk	Abstützpratzen vorn und hinten			Vordere Schar; Hintere Abstützpratzen				
Kontergewicht	3,3 t			2,8 t				
Auslegertyp	VA		1 PC (kurz)		1 PC			
Stiellänge	2,30 m (7'7")	2,60 m (8'6")	2,00 m (6'7")	2,30 m (7'7")	2,60 m (8'6")	2,00 m (6'7")	2,30 m (7'7")	2,60 m (8'6")
G212 GC	✓	✓	✓	✓	✓	✓	✓	✓
G213 GC	✓	✓	✓	✓	✓	✓	✓	✓

### TRS10-S60, Fortsetzung

Fahrwerk	Vordere Schar; Hintere Abstützpratzen							
Kontergewicht	2,8 t				3,3 t			
Auslegertyp	VA			1 PC (kurz)			1 PC	
Stiellänge	2,00 m (6'7")	2,30 m (7'7")	2,60 m (8'6")	2,00 m (6'7")	2,30 m (7'7")	2,60 m (8'6")	2,00 m (6'7")	2,30 m (7'7")
G212 GC	✓	✓	✓	✓	✓	✓	✓	✓
G213 GC	✓	✓	✓	✓	✓	✓	✓	✓

### TRS10-S60, Fortsetzung

Fahrwerk	Vordere Schar; Hintere Abstützpratzen				Hintere Schar			
Kontergewicht	3,3 t				2,8 t			
Auslegertyp	1 PC	VA			1 PC (kurz)			1 PC
Stiellänge	2,60 m (8'6")	2,00 m (6'7")	2,30 m (7'7")	2,60 m (8'6")	2,00 m (6'7")	2,30 m (7'7")	2,60 m (8'6")	2,00 m (6'7")
G212 GC	✓	✓	✓	✓	✓	✓	✓*	✓
G213 GC	✓	✓	✓	✓	✓	✓*		

### TRS10-S60, Fortsetzung

Fahrwerk	Hintere Schar							
Kontergewicht	2,8 t	3,3 t						
Auslegertyp	1 PC	1 PC (kurz)			1 PC			VA
Stiellänge	2,30 m (7'7")	2,00 m (6'7")	2,30 m (7'7")	2,60 m (8'6")	2,00 m (6'7")	2,30 m (7'7")	2,60 m (8'6")	2,00 m (6'7")
G212 GC	✓*	✓	✓	✓	✓	✓	✓*	✓*
G213 GC		✓	✓	✓	✓	✓*		

(Fortsetzung auf nächster Seite)

## Anpassung – Mobilbagger (Fortsetzung)

 Anpassung

 \* Arbeitsbereich nur vorne

 Ohne Anpassung

### M314F, Fortsetzung TRS10-S60, Fortsetzung

Fahrwerk	Hintere Schar
Kontergewicht	3,3 t
Auslegertyp	VA
Stiellänge	2,30 m (7'7")
G212 GC	✓*
G213 GC	

### M314 Zum Anstecken

Fahrwerk	Abstützprätzen vorn und hinten						Vordere Schar; Hintere Abstützprätzen	
	2,6 t			3,1 t			2,6 t	
Kontergewicht	2,6 t			3,1 t			2,6 t	
Auslegertyp	1 PC		VA	1 PC		VA	1 PC	
Stiellänge	2,20 m (7'3")	2,50 m (8'2")	2,20 m (7'3")	2,20 m (7'3")	2,50 m (8'2")	2,20 m (7'3")	2,20 m (7'3")	2,50 m (8'2")
G312 GC	✓	✓	✓	✓	✓	✓	✓	✓
G313 GC	✓	✓		✓	✓		✓	✓
G314	✓	✓		✓	✓		✓	✓

### Zum Anstecken, Fortsetzung

Fahrwerk	Vordere Schar; Hintere Abstützprätzen				Vordere Abstützprätzen; Hintere Schar			
	2,6 t	3,1 t		2,6 t		3,1 t		
Kontergewicht	2,6 t	3,1 t		2,6 t		3,1 t		
Auslegertyp	VA	1 PC		VA	1 PC		1 PC	
Stiellänge	2,20 m (7'3")	2,20 m (7'3")	2,50 m (8'2")	2,20 m (7'3")	2,20 m (7'3")	2,50 m (8'2")	2,20 m (7'3")	
G312 GC	✓	✓	✓	✓	✓	✓	✓	
G313 GC		✓	✓		✓	✓	✓	
G314		✓	✓		✓	✓	✓	

### Zum Anstecken, Fortsetzung

Fahrwerk	Vordere Abstützprätzen; Hintere Schar		Hintere Schar					
	3,1 t		2,6 t			3,1 t		
Kontergewicht	3,1 t		2,6 t			3,1 t		
Auslegertyp	1 PC	VA	1 PC		VA	1 PC		VA
Stiellänge	2,50 m (8'2")	2,20 m (7'3")	2,20 m (7'3")	2,50 m (8'2")	2,20 m (7'3")	2,20 m (7'3")	2,50 m (8'2")	2,20 m (7'3")
G312 GC	✓	✓	✓	✓	✓*	✓	✓	✓
G313 GC	✓		✓	✓		✓	✓	
G314	✓		✓	✓*		✓	✓	

### Schnellwechsler mit Bolzengreifer

Fahrwerk	Abstützprätzen vorn und hinten				Vordere Schar; Hintere Abstützprätzen			
	2,6 t		3,1 t		2,6 t		3,1 t	
Kontergewicht	2,6 t		3,1 t		2,6 t		3,1 t	
Auslegertyp	1 PC		1 PC		1 PC		1 PC	
Stiellänge	2,20 m (7'3")	2,50 m (8'2")	2,20 m (7'3")	2,50 m (8'2")	2,20 m (7'3")	2,50 m (8'2")	2,20 m (7'3")	2,50 m (8'2")
G312 GC	✓	✓	✓	✓	✓	✓	✓	✓
G313 GC	✓	✓	✓	✓	✓	✓	✓	✓
G314	✓	✓	✓	✓	✓	✓	✓	✓

(Fortsetzung auf nächster Seite)

# Abbruch- und Sortiergreifer für Mobilbagger

## Anpassung – Mobilbagger (Fortsetzung)

 Anpassung

 \* Arbeitsbereich nur vorne

 Ohne Anpassung

### M314, Fortsetzung

#### Schnellwechsler mit Bolzengreifer, Fortsetzung

Fahrwerk	Vordere Abstützpratten; Hintere Schar				Hintere Schar			
	2,6 t		3,1 t		2,6 t		3,1 t	
Auslegertyp	1 PC		1 PC		1 PC		1 PC	
Stiellänge	2,20 m (7'3")	2,50 m (8'2")	2,20 m (7'3")	2,50 m (8'2")	2,20 m (7'3")	2,50 m (8'2")	2,20 m (7'3")	2,50 m (8'2")
G312 GC	✓	✓	✓	✓	✓*	✓*	✓	✓
G313 GC	✓	✓	✓	✓			✓	✓*
G314	✓	✓	✓	✓			✓*	

### CW-20s-Spezialkupplung

Fahrwerk	Abstützpratten vorn und hinten							
	2,6 t				3,1 t			
Auslegertyp	1 PC		VA		1 PC		VA	
Stiellänge	2,20 m (7'3")	2,50 m (8'2")	2,20 m (7'3")	2,50 m (8'2")	2,20 m (7'3")	2,50 m (8'2")	2,20 m (7'3")	2,50 m (8'2")
G312 GC	✓	✓	✓	✓	✓	✓	✓	✓
G313 GC	✓	✓	✓	✓	✓	✓	✓	✓
G314	✓	✓	✓	✓	✓	✓	✓	✓

### CW-20s-Spezialkupplung, Fortsetzung

Fahrwerk	Vordere Schar; Hintere Abstützpratten							
	2,6 t				3,1 t			
Auslegertyp	1 PC		VA		1 PC		VA	
Stiellänge	2,20 m (7'3")	2,50 m (8'2")	2,20 m (7'3")	2,50 m (8'2")	2,20 m (7'3")	2,50 m (8'2")	2,20 m (7'3")	2,50 m (8'2")
G312 GC	✓	✓	✓	✓	✓	✓	✓	✓
G313 GC	✓	✓	✓	✓	✓	✓	✓	✓
G314	✓	✓	✓	✓	✓	✓	✓	✓

### CW-20s-Spezialkupplung, Fortsetzung

Fahrwerk	Vordere Abstützpratten; Hintere Schar							
	2,6 t				3,1 t			
Auslegertyp	1 PC		VA		1 PC		VA	
Stiellänge	2,20 m (7'3")	2,50 m (8'2")	2,20 m (7'3")	2,50 m (8'2")	2,20 m (7'3")	2,50 m (8'2")	2,20 m (7'3")	2,50 m (8'2")
G312 GC	✓	✓	✓	✓	✓	✓	✓	✓
G313 GC	✓	✓	✓	✓	✓	✓	✓	✓
G314	✓	✓	✓	✓	✓	✓	✓	✓

### CW-20s-Spezialkupplung, Fortsetzung

Fahrwerk	Hintere Schar					
	2,6 t			3,1 t		
Auslegertyp	1 PC		1 PC		VA	
Stiellänge	2,20 m (7'3")	2,50 m (8'2")	2,20 m (7'3")	2,50 m (8'2")	2,20 m (7'3")	2,50 m (8'2")
G312 GC	✓	✓*	✓	✓	✓	✓*
G313 GC	✓*		✓	✓		
G314			✓	✓*		

(Fortsetzung auf nächster Seite)



## Anpassung – Mobilbagger (Fortsetzung)

 Anpassung

 \* Arbeitsbereich nur vorne

 Ohne Anpassung

### M314, Fortsetzung

#### CW-20-Spezialkupplung

Fahrwerk	Abstützprätzen vorn und hinten							
Kontergewicht	2,6 t				3,1 t			
Auslegertyp	1 PC		VA		1 PC		VA	
Stiellänge	2,20 m (7'3")	2,50 m (8'2")	2,20 m (7'3")	2,50 m (8'2")	2,20 m (7'3")	2,50 m (8'2")	2,20 m (7'3")	2,50 m (8'2")
G312 GC	✓	✓	✓	✓	✓	✓	✓	✓
G312 GC-befestigt CAN	✓	✓	✓		✓	✓	✓	
G313 GC	✓	✓	✓	✓	✓	✓	✓	✓
G313 GC-befestigt CAN	✓	✓			✓	✓		
G314	✓	✓	✓		✓	✓	✓	

#### CW-20-Spezialkupplung, Fortsetzung

Fahrwerk	Vordere Schar; Hintere Abstützprätzen							
Kontergewicht	2,6 t				3,1 t			
Auslegertyp	1 PC		VA		1 PC		VA	
Stiellänge	2,20 m (7'3")	2,50 m (8'2")	2,20 m (7'3")	2,50 m (8'2")	2,20 m (7'3")	2,50 m (8'2")	2,20 m (7'3")	2,50 m (8'2")
G312 GC	✓	✓	✓	✓	✓	✓	✓	✓
G312 GC-befestigt CAN	✓	✓	✓		✓	✓	✓	
G313 GC	✓	✓	✓	✓	✓	✓	✓	✓
G313 GC-befestigt CAN	✓	✓			✓	✓		
G314	✓	✓	✓		✓	✓	✓	

#### CW-20-Spezialkupplung, Fortsetzung

Fahrwerk	Vordere Abstützprätzen; Hintere Schar							
Kontergewicht	2,6 t				3,1 t			
Auslegertyp	1 PC		VA		1 PC		VA	
Stiellänge	2,20 m (7'3")	2,50 m (8'2")	2,20 m (7'3")	2,50 m (8'2")	2,20 m (7'3")	2,50 m (8'2")	2,20 m (7'3")	2,50 m (8'2")
G312 GC	✓	✓	✓	✓	✓	✓	✓	✓
G312 GC-befestigt CAN	✓	✓	✓		✓	✓	✓	
G313 GC	✓	✓	✓	✓	✓	✓	✓	✓
G313 GC-befestigt CAN	✓	✓			✓	✓		
G314	✓	✓	✓		✓	✓	✓	

#### CW-20-Spezialkupplung, Fortsetzung

Fahrwerk	Hintere Schar					
Kontergewicht	2,6 t			3,1 t		
Auslegertyp	1 PC		1 PC		VA	
Stiellänge	2,20 m (7'3")	2,50 m (8'2")	2,20 m (7'3")	2,50 m (8'2")	2,20 m (7'3")	2,50 m (8'2")
G312 GC	✓	✓*	✓	✓	✓*	✓*
G312 GC-befestigt CAN	✓	✓	✓	✓	✓	
G313 GC			✓	✓		
G313 GC-befestigt CAN	✓*		✓	✓		
G314			✓	✓*		

(Fortsetzung auf nächster Seite)

# Abbruch- und Sortiergreifer für Mobilbagger

## Anpassung – Mobilbagger (Fortsetzung)

Anpassung       \* Arbeitsbereich nur vorne       Ohne Anpassung

### M314, Fortsetzung S60-Spezialkupplung

Fahrwerk	Abstützprätzen vorn und hinten							
Kontergewicht	2,6 t				3,1 t			
Auslegertyp	1 PC		VA		1 PC		VA	
Stiellänge	2,20 m (7'3")	2,50 m (8'2")	2,20 m (7'3")	2,50 m (8'2")	2,20 m (7'3")	2,50 m (8'2")	2,20 m (7'3")	2,50 m (8'2")
G312 GC	✓	✓	✓	✓	✓	✓	✓	✓
G313 GC	✓	✓	✓		✓	✓	✓	
G314	✓	✓			✓	✓		

### S60-Spezialkupplung, Fortsetzung

Fahrwerk	Vordere Schar; Hintere Abstützprätzen							
Kontergewicht	2,6 t				3,1 t			
Auslegertyp	1 PC		VA		1 PC		VA	
Stiellänge	2,20 m (7'3")	2,50 m (8'2")	2,20 m (7'3")	2,50 m (8'2")	2,20 m (7'3")	2,50 m (8'2")	2,20 m (7'3")	2,50 m (8'2")
G312 GC	✓	✓	✓	✓	✓	✓	✓	✓
G313 GC	✓	✓	✓		✓	✓	✓	
G314	✓	✓			✓	✓		

### S60-Spezialkupplung, Fortsetzung

Fahrwerk	Vordere Abstützprätzen; Hintere Schar							
Kontergewicht	2,6 t				3,1 t			
Auslegertyp	1 PC		VA		1 PC		VA	
Stiellänge	2,20 m (7'3")	2,50 m (8'2")	2,20 m (7'3")	2,50 m (8'2")	2,20 m (7'3")	2,50 m (8'2")	2,20 m (7'3")	2,50 m (8'2")
G312 GC	✓	✓	✓	✓	✓	✓	✓	✓
G313 GC	✓	✓	✓		✓	✓	✓	
G314	✓	✓			✓	✓		

### S60-Spezialkupplung, Fortsetzung

Fahrwerk	Hintere Schar					
Kontergewicht	2,6 t			3,1 t		
Auslegertyp	1 PC		1 PC		VA	
Stiellänge	2,20 m (7'3")	2,50 m (8'2")	2,20 m (7'3")	2,50 m (8'2")	2,20 m (7'3")	2,50 m (8'2")
G312 GC	✓	✓*	✓	✓	✓	✓*
G313 GC	✓*		✓	✓		
G314			✓	✓*		

### TRS10-CW-20s

Fahrwerk	Abstützprätzen vorn und hinten				Vordere Schar; Hintere Abstützprätzen			
Kontergewicht	2,6 t		3,1 t		2,6 t		3,1 t	
Auslegertyp	1 PC		1 PC		1 PC		1 PC	
Stiellänge	2,20 m (7'3")	2,50 m (8'2")	2,20 m (7'3")	2,50 m (8'2")	2,20 m (7'3")	2,50 m (8'2")	2,20 m (7'3")	2,50 m (8'2")
G212 GC	✓	✓	✓	✓	✓	✓	✓	✓
G212 GC-befestigt CAN	✓	✓	✓	✓	✓	✓	✓	✓
G213 GC	✓	✓	✓	✓	✓	✓	✓	✓
G213 GC-befestigt CAN	✓	✓	✓	✓	✓	✓	✓	✓

(Fortsetzung auf nächster Seite)

## Anpassung – Mobilbagger (Fortsetzung)

 Anpassung

 \* Arbeitsbereich nur vorne

 Ohne Anpassung

### M314, Fortsetzung

#### TRS10-CW-20s, Fortsetzung

Fahrwerk	Vordere Abstüßprätzen; Hintere Schar				Hintere Schar		
Kontergewicht	2,6 t		3,1 t		2,6 t	3,1 t	
Auslegertyp	1 PC		1 PC		1 PC	1 PC	
Stiellänge	2,20 m (7'3")	2,50 m (8'2")	2,20 m (7'3")	2,50 m (8'2")	2,20 m (7'3")	2,20 m (7'3")	2,50 m (8'2")
G212 GC	✓	✓	✓	✓		✓	✓*
G212 GC-befestigt CAN	✓	✓	✓	✓	✓*	✓	✓
G213 GC	✓	✓	✓	✓			
G213 GC-befestigt CAN	✓	✓	✓	✓		✓*	✓*

#### TRS10-CW-20

Fahrwerk	Abstüßprätzen vorn und hinten				Vordere Schar; Hintere Abstüßprätzen			
Kontergewicht	2,6 t		3,1 t		2,6 t		3,1 t	
Auslegertyp	1 PC		1 PC		1 PC		1 PC	
Stiellänge	2,20 m (7'3")	2,50 m (8'2")	2,20 m (7'3")	2,50 m (8'2")	2,20 m (7'3")	2,50 m (8'2")	2,20 m (7'3")	2,50 m (8'2")
G212 GC	✓	✓	✓	✓	✓	✓	✓	✓
G212 GC-befestigt CAN	✓	✓	✓	✓	✓	✓	✓	✓
G213 GC	✓	✓	✓	✓	✓	✓	✓	✓
G213 GC-befestigt CAN	✓	✓	✓	✓	✓	✓	✓	✓

#### TRS10-CW-20, Fortsetzung

Fahrwerk	Vordere Abstüßprätzen; Hintere Schar				Hintere Schar		
Kontergewicht	2,6 t		3,1 t		2,6 t	3,1 t	
Auslegertyp	1 PC		1 PC		1 PC	1 PC	
Stiellänge	2,20 m (7'3")	2,50 m (8'2")	2,20 m (7'3")	2,50 m (8'2")	2,20 m (7'3")	2,20 m (7'3")	2,50 m (8'2")
G212 GC	✓	✓	✓	✓		✓	✓*
G212 GC-befestigt CAN	✓	✓	✓	✓	✓*	✓	✓
G213 GC	✓	✓	✓	✓			
G213 GC-befestigt CAN	✓	✓	✓	✓		✓	✓*

#### TRS10-S60

Fahrwerk	Abstüßprätzen vorn und hinten							
Kontergewicht	2,6 t				3,1 t			
Auslegertyp	1 PC		VA		1 PC		VA	
Stiellänge	2,20 m (7'3")	2,50 m (8'2")	2,20 m (7'3")	2,50 m (8'2")	2,20 m (7'3")	2,50 m (8'2")	2,20 m (7'3")	2,50 m (8'2")
G212 GC	✓	✓	✓	✓	✓	✓	✓	✓
G213 GC	✓	✓			✓	✓		

#### TRS10-S60, Fortsetzung

Fahrwerk	Vordere Schar; Hintere Abstüßprätzen							
Kontergewicht	2,6 t				3,1 t			
Auslegertyp	1 PC		VA		1 PC		VA	
Stiellänge	2,20 m (7'3")	2,50 m (8'2")	2,20 m (7'3")	2,50 m (8'2")	2,20 m (7'3")	2,50 m (8'2")	2,20 m (7'3")	2,50 m (8'2")
G212 GC	✓	✓	✓	✓	✓	✓	✓	✓
G213 GC	✓	✓			✓	✓		

(Fortsetzung auf nächster Seite)

# Abbruch- und Sortiergreifer für Mobilbagger

## Anpassung – Mobilbagger (Fortsetzung)

 Anpassung

 \* Arbeitsbereich nur vorne

 Ohne Anpassung

### M314, Fortsetzung

#### TRS10-S60, Fortsetzung

Fahrwerk	Vordere Abstützpratzen; Hintere Schar							
Kontergewicht	2,6 t				3,1 t			
Auslegertyp	1 PC		VA		1 PC		VA	
Stiellänge	2,20 m (7'3")	2,50 m (8'2")	2,20 m (7'3")	2,50 m (8'2")	2,20 m (7'3")	2,50 m (8'2")	2,20 m (7'3")	2,50 m (8'2")
G212 GC	✓	✓	✓	✓	✓	✓	✓	✓
G213 GC	✓	✓			✓	✓		

### TRS10-S60, Fortsetzung

Fahrwerk	Hintere Schar				
Kontergewicht	2,6 t		3,1 t		
Auslegertyp	1 PC		1 PC		VA
Stiellänge	2,20 m (7'3")	2,50 m (8'2")	2,20 m (7'3")	2,50 m (8'2")	2,20 m (7'3")
G212 GC	✓*	✓*	✓	✓	✓*
G213 GC			✓	✓*	

### M315D2

#### Zum Anstecken

Fahrwerk	Vordere Abstützpratzen; Hintere Schar							
Kontergewicht	2,9 t						3,3 t	
Auslegertyp	1 PC (kurz)		1 PC		VA		1 PC (kurz)	
Stiellänge	2,00 m (6'7")	2,30 m (7'7")	2,00 m (6'7")	2,30 m (7'7")	2,00 m (6'7")	2,30 m (7'7")	2,00 m (6'7")	2,30 m (7'7")
G312 GC	✓	✓	✓	✓	✓	✓	✓	✓
G313 GC	✓	✓	✓	✓	✓	✓	✓	✓
G314	✓	✓	✓	✓	✓	✓	✓	✓

#### Zum Anstecken, Fortsetzung

Fahrwerk	Vordere Abstützpratzen; Hintere Schar				Hintere Schar			
Kontergewicht	3,3 t				2,9 t			
Auslegertyp	1 PC		VA		1 PC (kurz)		1 PC	
Stiellänge	2,00 m (6'7")	2,30 m (7'7")	2,00 m (6'7")	2,30 m (7'7")	2,00 m (6'7")	2,30 m (7'7")	2,00 m (6'7")	2,30 m (7'7")
G312 GC	✓	✓	✓	✓	✓	✓	✓	✓
G313 GC	✓	✓	✓	✓	✓	✓	✓	✓
G314	✓	✓	✓	✓	✓	✓	✓	✓*

#### Zum Anstecken, Fortsetzung

Fahrwerk	Hintere Schar							
Kontergewicht	2,9 t				3,3 t			
Auslegertyp	VA		1 PC (kurz)		1 PC		VA	
Stiellänge	2,00 m (6'7")	2,30 m (7'7")	2,00 m (6'7")	2,30 m (7'7")	2,00 m (6'7")	2,30 m (7'7")	2,00 m (6'7")	2,30 m (7'7")
G312 GC	✓	✓	✓	✓	✓	✓	✓	✓
G313 GC	✓	✓*	✓	✓	✓	✓	✓	✓
G314	✓*		✓	✓	✓	✓	✓	✓*

(Fortsetzung auf nächster Seite)

## Anpassung – Mobilbagger (Fortsetzung)

Anpassung
  \* Arbeitsbereich nur vorne
  Ohne Anpassung

### M315D2, Fortsetzung

#### Schnellwechsler mit Bolzengreifer

Fahrwerk	Vordere Abstützpratten; Hintere Schar							
Kontergewicht	2,9 t					3,3 t		
Auslegertyp	1 PC (kurz)		1 PC		VA	1 PC (kurz)		1 PC
Stiellänge	2,00 m (6'7")	2,30 m (7'7")	2,00 m (6'7")	2,30 m (7'7")	2,30 m (7'7")	2,00 m (6'7")	2,30 m (7'7")	2,00 m (6'7")
G312 GC	✓	✓	✓	✓	✓	✓	✓	✓
G313 GC	✓	✓	✓	✓		✓	✓	✓
G314	✓	✓	✓	✓		✓	✓	✓

#### Schnellwechsler mit Bolzengreifer, Fortsetzung

Fahrwerk	Vordere Abstützpratten; Hintere Schar		Hintere Schar					
Kontergewicht	3,3 t		2,9 t			3,3 t		
Auslegertyp	1 PC	VA	1 PC (kurz)		1 PC	1 PC (kurz)		1 PC
Stiellänge	2,30 m (7'7")	2,30 m (7'7")	2,00 m (6'7")	2,30 m (7'7")	2,00 m (6'7")	2,00 m (6'7")	2,30 m (7'7")	2,00 m (6'7")
G312 GC	✓	✓	✓	✓*	✓*	✓	✓	✓
G313 GC	✓		✓*			✓	✓*	✓*
G314	✓					✓	✓*	

#### Schnellwechsler mit Bolzengreifer, Fortsetzung

Fahrwerk	Hintere Schar
Kontergewicht	3,3 t
Auslegertyp	1 PC
Stiellänge	2,30 m (7'7")
G312 GC	✓*
G313 GC	
G314	

#### CW-20s-Spezialkupplung

Fahrwerk	Vordere Abstützpratten; Hintere Schar							
Kontergewicht	2,9 t					3,3 t		
Auslegertyp	1 PC (kurz)		1 PC		VA	1 PC (kurz)		1 PC
Stiellänge	2,00 m (6'7")	2,30 m (7'7")	2,00 m (6'7")	2,30 m (7'7")	2,30 m (7'7")	2,00 m (6'7")	2,30 m (7'7")	2,00 m (6'7")
G312 GC	✓	✓	✓	✓	✓	✓	✓	✓
G313 GC	✓	✓	✓	✓		✓	✓	✓
G314	✓	✓	✓	✓		✓	✓	✓

#### CW-20s-Spezialkupplung, Fortsetzung

Fahrwerk	Vordere Abstützpratten; Hintere Schar		Hintere Schar					
Kontergewicht	3,3 t		2,9 t			3,3 t		
Auslegertyp	1 PC	VA	1 PC (kurz)		1 PC	1 PC (kurz)		1 PC
Stiellänge	2,30 m (7'7")	2,30 m (7'7")	2,00 m (6'7")	2,30 m (7'7")	2,00 m (6'7")	2,30 m (7'7")	2,00 m (6'7")	2,30 m (7'7")
G312 GC	✓	✓	✓	✓	✓	✓	✓	✓
G313 GC	✓		✓	✓	✓*		✓	✓
G314	✓		✓	✓*			✓	✓

(Fortsetzung auf nächster Seite)

# Abbruch- und Sortiergreifer für Mobilbagger

## Anpassung – Mobilbagger (Fortsetzung)

 Anpassung

 \* Arbeitsbereich nur vorne

 Ohne Anpassung

### M315D2, Fortsetzung

#### CW-20s-Spezialkupplung, Fortsetzung

Fahrwerk	Hintere Schar		
Kontergewicht	3,3 t		
Auslegertyp	1 PC		VA
Stiellänge	2,00 m (6'7")	2,30 m (7'7")	2,30 m (7'7")
G312 GC	✓	✓	✓
G313 GC	✓	✓	
G314	✓	✓*	

#### CW-20-Spezialkupplung

Fahrwerk	Vordere Abstützpratzen; Hintere Schar							
Kontergewicht	2,9 t				3,3 t			
Auslegertyp	1 PC (kurz)		1 PC		VA	1 PC (kurz)		1 PC
Stiellänge	2,00 m (6'7")	2,30 m (7'7")	2,00 m (6'7")	2,30 m (7'7")	2,30 m (7'7")	2,00 m (6'7")	2,30 m (7'7")	2,00 m (6'7")
G312 GC	✓	✓	✓	✓	✓	✓	✓	✓
G312 GC-befestigt CAN	✓	✓	✓	✓		✓	✓	✓
G313 GC	✓	✓	✓	✓		✓	✓	✓
G313 GC-befestigt CAN	✓	✓	✓	✓		✓	✓	✓
G314	✓		✓			✓		✓

#### CW-20-Spezialkupplung, Fortsetzung

Fahrwerk	Vordere Abstützpratzen; Hintere Schar		Hintere Schar					
Kontergewicht	3,3 t		2,9 t				3,3 t	
Auslegertyp	1 PC	VA	1 PC (kurz)		1 PC		1 PC (kurz)	
Stiellänge	2,30 m (7'7")	2,30 m (7'7")	2,00 m (6'7")	2,30 m (7'7")	2,00 m (6'7")	2,30 m (7'7")	2,00 m (6'7")	2,30 m (7'7")
G312 GC	✓	✓	✓	✓	✓	✓*	✓	✓
G312 GC-befestigt CAN	✓		✓	✓	✓	✓	✓	✓
G313 GC	✓		✓	✓*	✓*		✓	✓
G313 GC-befestigt CAN	✓		✓	✓	✓	✓*	✓	✓
G314			✓				✓	

#### CW-20-Spezialkupplung, Fortsetzung

Fahrwerk	Hintere Schar		
Kontergewicht	3,3 t		
Auslegertyp	1 PC		VA
Stiellänge	2,00 m (6'7")	2,30 m (7'7")	2,30 m (7'7")
G312 GC	✓	✓	✓*
G312 GC-befestigt CAN	✓	✓	
G313 GC	✓	✓*	
G313 GC-befestigt CAN	✓	✓	
G314	✓		

(Fortsetzung auf nächster Seite)

## Anpassung – Mobilbagger (Fortsetzung)

Anpassung       \* Arbeitsbereich nur vorne       Ohne Anpassung

### M315F Zum Anstecken

Fahrwerk	Vordere (parallele) Schar; Hintere Abstützpratzen				Vordere Abstützpratzen; Hintere (parallele) Schar			
Kontergewicht	3,75 t				3,75 t			
Auslegertyp	Versatz		VA		Versatz		VA	
Stiellänge	2,30 m (7'7")	2,45 m (8'0")	2,30 m (7'7")	2,45 m (8'0")	2,30 m (7'7")	2,45 m (8'0")	2,30 m (7'7")	2,45 m (8'0")
G312 GC	✓	✓	✓	✓	✓	✓	✓	✓
G313 GC	✓	✓	✓	✓	✓	✓	✓	✓
G314	✓	✓	✓	✓	✓	✓	✓	✓

### Zum Anstecken, Fortsetzung

Fahrwerk	Vordere Abstützpratzen; Hintere (radiale) Schar				Hintere (parallele) Schar			
Kontergewicht	3,75 t				3,75 t			
Auslegertyp	Versatz		VA		Versatz		VA	
Stiellänge	2,30 m (7'7")	2,45 m (8'0")	2,30 m (7'7")	2,45 m (8'0")	2,30 m (7'7")	2,45 m (8'0")	2,30 m (7'7")	2,45 m (8'0")
G312 GC	✓	✓	✓	✓	✓	✓	✓	✓
G313 GC	✓	✓	✓	✓	✓	✓*	✓	✓
G314	✓	✓	✓	✓	✓*	✓*	✓	✓

### Zum Anstecken, Fortsetzung

Fahrwerk	Hintere (radiale) Schar			
Kontergewicht	3,75 t			
Auslegertyp	Versatz		VA	
Stiellänge	2,30 m (7'7")	2,45 m (8'0")	2,30 m (7'7")	2,45 m (8'0")
G312 GC	✓	✓	✓	✓
G313 GC	✓*	✓*	✓	✓
G314	✓*		✓	✓

### Schnellwechsler mit Bolzengreifer

Fahrwerk	Vordere (parallele) Schar; Hintere Abstützpratzen				Vordere Abstützpratzen; Hintere (parallele) Schar			
Kontergewicht	3,75 t				3,75 t			
Auslegertyp	Versatz		VA		Versatz		VA	
Stiellänge	2,30 m (7'7")	2,45 m (8'0")	2,30 m (7'7")	2,45 m (8'0")	2,30 m (7'7")	2,45 m (8'0")	2,30 m (7'7")	2,45 m (8'0")
G312 GC	✓	✓	✓	✓	✓	✓	✓	✓
G313 GC		✓		✓		✓		✓
G314		✓		✓		✓		✓

### Schnellwechsler mit Bolzengreifer, Fortsetzung

Fahrwerk	Vordere Abstützpratzen; Hintere (radiale) Schar				Hintere (parallele) Schar		Hintere (radiale) Schar	
Kontergewicht	3,75 t				3,75 t		3,75 t	
Auslegertyp	Versatz		VA		VA		VA	
Stiellänge	2,30 m (7'7")	2,45 m (8'0")	2,30 m (7'7")	2,45 m (8'0")	2,30 m (7'7")	2,45 m (8'0")	2,30 m (7'7")	2,45 m (8'0")
G312 GC	✓	✓	✓	✓	✓*	✓*	✓*	✓*
G313 GC		✓		✓				
G314		✓		✓				

(Fortsetzung auf nächster Seite)

# Abbruch- und Sortiergreifer für Mobilbagger

## Anpassung – Mobilbagger (Fortsetzung)

 Anpassung

 \* Arbeitsbereich nur vorne

 Ohne Anpassung

### M315F, Fortsetzung CW-20s-Spezialkupplung

Fahrwerk	Vordere (parallele) Schar; Hintere Abstützpratzen				Vordere Abstützpratzen; Hintere (parallele) Schar			
Kontergewicht	3,75 t				3,75 t			
Auslegertyp	Versatz		VA		Versatz		VA	
Stiellänge	2,30 m (7'7")	2,45 m (8'0")	2,30 m (7'7")	2,45 m (8'0")	2,30 m (7'7")	2,45 m (8'0")	2,30 m (7'7")	2,45 m (8'0")
G312 GC	✓	✓	✓	✓	✓	✓	✓	✓
G313 GC		✓		✓		✓		✓
G314		✓		✓		✓		✓

### CW-20s-Spezialkupplung, Fortsetzung

Fahrwerk	Vordere Abstützpratzen; Hintere (radiale) Schar				Hintere (parallele) Schar			
Kontergewicht	3,75 t				3,75 t			
Auslegertyp	Versatz		VA		Versatz		VA	
Stiellänge	2,30 m (7'7")	2,45 m (8'0")	2,30 m (7'7")	2,45 m (8'0")	2,30 m (7'7")	2,45 m (8'0")	2,30 m (7'7")	2,45 m (8'0")
G312 GC	✓	✓	✓	✓	✓*	✓*	✓	✓
G313 GC		✓		✓				✓*
G314		✓		✓				✓*

### CW-20s-Spezialkupplung, Fortsetzung

Fahrwerk	Hintere (radiale) Schar			
Kontergewicht	3,75 t			
Auslegertyp	Versatz		VA	
Stiellänge	2,30 m (7'7")	2,45 m (8'0")	2,30 m (7'7")	2,45 m (8'0")
G312 GC	✓*	✓*	✓	✓
G313 GC				✓*
G314				

### CW-20-Spezialkupplung

Fahrwerk	Vordere (parallele) Schar; Hintere Abstützpratzen				Vordere Abstützpratzen; Hintere (parallele) Schar			
Kontergewicht	3,75 t				3,75 t			
Auslegertyp	Versatz		VA		Versatz		VA	
Stiellänge	2,30 m (7'7")	2,45 m (8'0")	2,30 m (7'7")	2,45 m (8'0")	2,30 m (7'7")	2,45 m (8'0")	2,30 m (7'7")	2,45 m (8'0")
G312 GC	✓	✓	✓	✓	✓	✓	✓	✓
G312 GC-befestigt CAN		✓		✓		✓		✓
G313 GC		✓		✓		✓		✓
G313 GC-befestigt CAN		✓		✓		✓		✓
G314		✓		✓		✓		✓

(Fortsetzung auf nächster Seite)



## Anpassung – Mobilbagger (Fortsetzung)

Anpassung
  \* Arbeitsbereich nur vorne
  Ohne Anpassung

### M315F, Fortsetzung CW-20-Spezialkupplung

Fahrwerk	Vordere Abstützprätzen; Hintere (radiale) Schar				Hintere (parallele) Schar			
Kontergewicht	3,75 t				3,75 t			
Auslegertyp	Versatz		VA		Versatz		VA	
Stiellänge	2,30 m (7'7")	2,45 m (8'0")	2,30 m (7'7")	2,45 m (8'0")	2,30 m (7'7")	2,45 m (8'0")	2,30 m (7'7")	2,45 m (8'0")
G312 GC	✓	✓	✓	✓	✓*	✓*	✓	✓
G312 GC-befestigt CAN		✓		✓		✓*		✓
G313 GC		✓		✓				✓*
G313 GC-befestigt CAN		✓		✓				✓
G314		✓		✓				

### CW-20-Spezialkupplung, Fortsetzung

Fahrwerk	Hintere (radiale) Schar			
Kontergewicht	3,75 t			
Auslegertyp	Versatz		VA	
Stiellänge	2,30 m (7'7")	2,45 m (8'0")	2,30 m (7'7")	2,45 m (8'0")
G312 GC	✓*		✓	✓
G312 GC-befestigt CAN		✓*		✓
G313 GC				✓*
G313 GC-befestigt CAN				✓*
G314				

### S60-Spezialkupplung

Fahrwerk	Vordere (parallele) Schar; Hintere Abstützprätzen				Vordere Abstützprätzen; Hintere (parallele) Schar			
Kontergewicht	3,75 t				3,75 t			
Auslegertyp	Versatz		VA		Versatz		VA	
Stiellänge	2,30 m (7'7")	2,45 m (8'0")	2,30 m (7'7")	2,45 m (8'0")	2,30 m (7'7")	2,45 m (8'0")	2,30 m (7'7")	2,45 m (8'0")
G312 GC	✓	✓	✓	✓	✓	✓	✓	✓
G313 GC	✓	✓	✓	✓	✓	✓	✓	✓
G314	✓	✓	✓	✓	✓	✓	✓	✓

### S60-Spezialkupplung, Fortsetzung

Fahrwerk	Vordere Abstützprätzen; Hintere (radiale) Schar				Hintere (parallele) Schar			
Kontergewicht	3,75 t				3,75 t			
Auslegertyp	Versatz		VA		Versatz		VA	
Stiellänge	2,30 m (7'7")	2,45 m (8'0")	2,30 m (7'7")	2,45 m (8'0")	2,30 m (7'7")	2,45 m (8'0")	2,30 m (7'7")	2,45 m (8'0")
G312 GC	✓	✓	✓	✓	✓*	✓*	✓	✓
G313 GC	✓	✓	✓	✓			✓	✓
G314	✓	✓	✓	✓			✓*	✓*

### S60-Spezialkupplung, Fortsetzung

Fahrwerk	Hintere (radiale) Schar			
Kontergewicht	3,75 t			
Auslegertyp	Versatz		VA	
Stiellänge	2,30 m (7'7")	2,45 m (8'0")	2,30 m (7'7")	2,45 m (8'0")
G312 GC	✓*	✓*	✓	✓
G313 GC			✓*	✓*
G314			✓*	

(Fortsetzung auf nächster Seite)

# Abbruch- und Sortiergreifer für Mobilbagger

## Anpassung – Mobilbagger (Fortsetzung)

 Anpassung

 \* Arbeitsbereich nur vorne

 Ohne Anpassung

### M315F, Fortsetzung

#### TRS10-CW-20s

Fahrwerk	Vordere (parallele) Schar; Hintere Abstützpratzen				Vordere Abstützpratzen; Hintere (parallele) Schar			
Kontergewicht	3,75 t				3,75 t			
Auslegertyp	Versatz		VA		Versatz		VA	
Stiellänge	2,30 m (7'7")	2,45 m (8'0")	2,30 m (7'7")	2,45 m (8'0")	2,30 m (7'7")	2,45 m (8'0")	2,30 m (7'7")	2,45 m (8'0")
G212 GC		✓		✓		✓		✓
G212 GC-befestigt CAN	✓	✓	✓	✓	✓	✓	✓	✓
G213 GC-befestigt CAN	✓	✓	✓	✓	✓	✓	✓	✓

### TRS10-CW-20s, Fortsetzung

Fahrwerk	Vordere Abstützpratzen; Hintere (radiale) Schar				Hintere (parallele) Schar		Hintere (radiale) Schar	
Kontergewicht	3,75 t				3,75 t		3,75 t	
Auslegertyp	Versatz		VA		VA		VA	
Stiellänge	2,30 m (7'7")	2,45 m (8'0")	2,30 m (7'7")	2,45 m (8'0")	2,30 m (7'7")	2,45 m (8'0")	2,30 m (7'7")	2,45 m (8'0")
G212 GC		✓		✓				
G212 GC-befestigt CAN	✓	✓	✓	✓	✓	✓*	✓*	✓*
G213 GC-befestigt CAN	✓	✓	✓	✓	✓*			

### TRS10-CW-20

Fahrwerk	Vordere (parallele) Schar; Hintere Abstützpratzen				Vordere Abstützpratzen; Hintere (parallele) Schar			
Kontergewicht	3,75 t				3,75 t			
Auslegertyp	Versatz		VA		Versatz		VA	
Stiellänge	2,30 m (7'7")	2,45 m (8'0")	2,30 m (7'7")	2,45 m (8'0")	2,30 m (7'7")	2,45 m (8'0")	2,30 m (7'7")	2,45 m (8'0")
G212 GC		✓		✓		✓		✓
G212 GC-befestigt CAN	✓	✓	✓	✓	✓	✓	✓	✓
G213 GC-befestigt CAN	✓	✓	✓	✓	✓	✓	✓	✓

### TRS10-CW-20, Fortsetzung

Fahrwerk	Vordere Abstützpratzen; Hintere (radiale) Schar				Hintere (parallele) Schar		Hintere (radiale) Schar	
Kontergewicht	3,75 t				3,75 t		3,75 t	
Auslegertyp	Versatz		VA		VA		VA	
Stiellänge	2,30 m (7'7")	2,45 m (8'0")	2,30 m (7'7")	2,45 m (8'0")	2,30 m (7'7")	2,45 m (8'0")	2,30 m (7'7")	2,45 m (8'0")
G212 GC		✓		✓				
G212 GC-befestigt CAN	✓	✓	✓	✓	✓	✓	✓*	✓*
G213 GC-befestigt CAN	✓	✓	✓	✓	✓*	✓*		

### TRS10-S60

Fahrwerk	Vordere (parallele) Schar; Hintere Abstützpratzen				Vordere Abstützpratzen; Hintere (parallele) Schar			
Kontergewicht	3,75 t				3,75 t			
Auslegertyp	Versatz		VA		Versatz		VA	
Stiellänge	2,30 m (7'7")	2,45 m (8'0")	2,30 m (7'7")	2,45 m (8'0")	2,30 m (7'7")	2,45 m (8'0")	2,30 m (7'7")	2,45 m (8'0")
G212 GC	✓	✓	✓	✓	✓	✓	✓	✓
G213 GC	✓	✓	✓	✓	✓	✓	✓	✓

(Fortsetzung auf nächster Seite)

## Anpassung – Mobilbagger (Fortsetzung)

Anpassung       \* Arbeitsbereich nur vorne       Ohne Anpassung

### M315F, Fortsetzung TRS10-S60, Fortsetzung

Fahrwerk	Vordere Abstützprätzen; Hintere (radiale) Schar				Hintere (parallele) Schar			Hintere (radiale) Schar
Kontergewicht	3,75 t				3,75 t			3,75 t
Auslegertyp	Versatz		VA		Versatz	VA		VA
Stiellänge	2,30 m (7'7")	2,45 m (8'0")	2,30 m (7'7")	2,45 m (8'0")	2,30 m (7'7")	2,30 m (7'7")	2,45 m (8'0")	2,30 m (7'7")
G212 GC	✓	✓	✓	✓	✓*	✓	✓	✓
G213 GC	✓	✓	✓	✓		✓*	✓*	✓*

### TRS10-S60, Fortsetzung

Fahrwerk	Hintere (radiale) Schar
Kontergewicht	3,75 t
Auslegertyp	VA
Stiellänge	2,45 m (8'0")
G212 GC	✓
G213 GC	

### M315 Zum Anstecken

Fahrwerk	Abstützprätzen vorn und hinten				Vordere Schar; Hintere Abstützprätzen			
Kontergewicht	2,6 t		3,1 t		2,6 t		3,1 t	
Auslegertyp	1 PC		1 PC		1 PC		1 PC	
Stiellänge	2,20 m (7'3")	2,50 m (8'2")	2,20 m (7'3")	2,50 m (8'2")	2,20 m (7'3")	2,50 m (8'2")	2,20 m (7'3")	2,50 m (8'2")
G312 GC	✓	✓	✓	✓	✓	✓	✓	✓
G313 GC	✓	✓	✓	✓	✓	✓	✓	✓
G314	✓	✓	✓	✓	✓	✓	✓	✓

### Zum Anstecken, Fortsetzung

Fahrwerk	Vordere Abstützprätzen; Hintere Schar				Hintere Schar			
Kontergewicht	2,6 t		3,1 t		2,6 t		3,1 t	
Auslegertyp	1 PC		1 PC		1 PC			
Stiellänge	2,20 m (7'3")	2,50 m (8'2")	2,20 m (7'3")	2,50 m (8'2")	2,20 m (7'3")	2,50 m (8'2")	2,20 m (7'3")	2,50 m (8'2")
G312 GC	✓	✓	✓	✓	✓	✓	✓	✓
G313 GC	✓	✓	✓	✓	✓	✓*	✓	✓
G314	✓	✓	✓	✓	✓*		✓	✓

### Schnellwechsler mit Bolzengreifer

Fahrwerk	Abstützprätzen vorn und hinten				Vordere Schar; Hintere Abstützprätzen			
Kontergewicht	2,6 t		3,1 t		2,6 t		3,1 t	
Auslegertyp	1 PC		1 PC		1 PC		1 PC	
Stiellänge	2,20 m (7'3")	2,50 m (8'2")	2,20 m (7'3")	2,50 m (8'2")	2,20 m (7'3")	2,50 m (8'2")	2,20 m (7'3")	2,50 m (8'2")
G312 GC	✓	✓	✓	✓	✓	✓	✓	✓
G313 GC	✓	✓	✓	✓	✓	✓	✓	✓
G314	✓	✓	✓	✓	✓	✓	✓	✓

(Fortsetzung auf nächster Seite)

# Abbruch- und Sortiergreifer für Mobilbagger

## Anpassung – Mobilbagger (Fortsetzung)

 Anpassung

 \* Arbeitsbereich nur vorne

 Ohne Anpassung

### M315, Fortsetzung

#### Schnellwechsler mit Bolzengreifer, Fortsetzung

Fahrwerk	Vordere Abstützpätze; Hintere Schar				Hintere Schar		
	2,6 t		3,1 t		2,6 t		3,1 t
Auslegertyp	1 PC		1 PC		1 PC		1 PC
Stiellänge	2,20 m (7'3")	2,50 m (8'2")	2,20 m (7'3")	2,50 m (8'2")	2,20 m (7'3")	2,20 m (7'3")	2,50 m (8'2")
G312 GC	✓	✓	✓	✓	✓*	✓	✓
G313 GC	✓	✓	✓	✓		✓*	✓*
G314	✓	✓	✓	✓		✓*	

#### CW-20s-Spezialkupplung

Fahrwerk	Abstützpätze vorn und hinten				Vordere Schar; Hintere Abstützpätze			
	2,6 t		3,1 t		2,6 t		3,1 t	
Auslegertyp	1 PC		1 PC		1 PC		1 PC	
Stiellänge	2,20 m (7'3")	2,50 m (8'2")	2,20 m (7'3")	2,50 m (8'2")	2,20 m (7'3")	2,50 m (8'2")	2,20 m (7'3")	2,50 m (8'2")
G312 GC	✓	✓	✓	✓	✓	✓	✓	✓
G313 GC	✓	✓	✓	✓	✓	✓	✓	✓
G314	✓	✓	✓	✓	✓	✓	✓	✓

#### CW-20s-Spezialkupplung, Fortsetzung

Fahrwerk	Vordere Abstützpätze; Hintere Schar				Hintere Schar			
	2,6 t		3,1 t		2,6 t		3,1 t	
Auslegertyp	1 PC		1 PC		1 PC		1 PC	
Stiellänge	2,20 m (7'3")	2,50 m (8'2")	2,20 m (7'3")	2,50 m (8'2")	2,20 m (7'3")	2,50 m (8'2")	2,20 m (7'3")	2,50 m (8'2")
G312 GC	✓	✓	✓	✓	✓*	✓*	✓	✓
G313 GC	✓	✓	✓	✓			✓	✓*
G314	✓	✓	✓	✓			✓*	✓*

#### CW-20-Spezialkupplung

Fahrwerk	Abstützpätze vorn und hinten				Vordere Schar; Hintere Abstützpätze			
	2,6 t		3,1 t		2,6 t		3,1 t	
Auslegertyp	1 PC		1 PC		1 PC		1 PC	
Stiellänge	2,20 m (7'3")	2,50 m (8'2")	2,20 m (7'3")	2,50 m (8'2")	2,20 m (7'3")	2,50 m (8'2")	2,20 m (7'3")	2,50 m (8'2")
G312 GC	✓	✓	✓	✓	✓	✓	✓	✓
G312 GC-befestigt CAN	✓	✓	✓	✓	✓	✓	✓	✓
G313 GC	✓	✓	✓	✓	✓	✓	✓	✓
G313 GC-befestigt CAN	✓	✓	✓	✓	✓	✓	✓	✓
G314	✓	✓	✓	✓	✓	✓	✓	✓

#### CW-20-Spezialkupplung, Fortsetzung

Fahrwerk	Vordere Abstützpätze; Hintere Schar				Hintere Schar			
	2,6 t		3,1 t		2,6 t		3,1 t	
Auslegertyp	1 PC		1 PC		1 PC		1 PC	
Stiellänge	2,20 m (7'3")	2,50 m (8'2")	2,20 m (7'3")	2,50 m (8'2")	2,20 m (7'3")	2,50 m (8'2")	2,20 m (7'3")	2,50 m (8'2")
G312 GC	✓	✓	✓	✓	✓*	✓*	✓	✓
G312 GC-befestigt CAN	✓	✓	✓	✓	✓	✓*	✓	✓
G313 GC	✓	✓	✓	✓			✓	✓*
G313 GC-befestigt CAN	✓	✓	✓	✓	✓*		✓	✓
G314	✓	✓	✓	✓			✓*	

(Fortsetzung auf nächster Seite)

## Anpassung – Mobilbagger (Fortsetzung)

 Anpassung

 \* Arbeitsbereich nur vorne

 Ohne Anpassung

### M316F

#### Zum Anstecken

Fahrwerk	Vordere (parallele) Schar; Hintere Abstützpratzen							
Kontergewicht	3,2 t			3,2 t			3,7 t	
Auslegertyp	1 PC			VA			1 PC	
Stiellänge	2,10 m (6'11")	2,40 m (7'10")	2,60 m (8'6")	2,10 m (6'11")	2,40 m (7'10")	2,60 m (8'6")	2,10 m (6'11")	2,40 m (7'10")
G313 GC	✓	✓	✓	✓	✓	✓	✓	✓
G314	✓	✓	✓	✓	✓	✓	✓	✓
G317 GC	✓	✓	✓	✓	✓	✓	✓	✓
G318	✓	✓	✓	✓	✓	✓	✓	✓
G318 WH-800	✓	✓	✓	✓	✓	✓	✓	✓
G318 WH-1100	✓	✓					✓	✓

#### Zum Anstecken, Fortsetzung

Fahrwerk	Vordere (parallele) Schar; Hintere Abstützpratzen				Abstützpratzen vorn und hinten			
Kontergewicht	3,7 t				3,2 t			
Auslegertyp	1 PC		VA		1 PC		VA	
Stiellänge	2,60 m (8'6")	2,10 m (6'11")	2,40 m (7'10")	2,60 m (8'6")	2,10 m (6'11")	2,40 m (7'10")	2,60 m (8'6")	2,10 m (6'11")
G313 GC	✓	✓	✓	✓	✓	✓	✓	✓
G314	✓	✓	✓	✓	✓	✓	✓	✓
G317 GC	✓	✓	✓	✓	✓	✓	✓	✓
G318	✓	✓	✓	✓	✓	✓	✓	✓
G318 WH-800	✓	✓	✓	✓	✓	✓	✓	✓
G318 WH-1100					✓	✓		

#### Zum Anstecken, Fortsetzung

Fahrwerk	Abstützpratzen vorn und hinten							
Kontergewicht	3,2 t			3,7 t				
Auslegertyp	VA		1 PC			VA		
Stiellänge	2,40 m (7'10")	2,60 m (8'6")	2,10 m (6'11")	2,40 m (7'10")	2,60 m (8'6")	2,10 m (6'11")	2,40 m (7'10")	2,60 m (8'6")
G313 GC	✓	✓	✓	✓	✓	✓	✓	✓
G314	✓	✓	✓	✓	✓	✓	✓	✓
G317 GC	✓	✓	✓	✓	✓	✓	✓	✓
G318	✓	✓	✓	✓	✓	✓	✓	✓
G318 WH-800	✓	✓	✓	✓	✓	✓	✓	✓
G318 WH-1100			✓	✓				

#### Zum Anstecken, Fortsetzung

Fahrwerk	Vordere Schar; Hintere Abstützpratzen							
Kontergewicht	3,2 t						3,7 t	
Auslegertyp	1 PC			VA			1 PC	
Stiellänge	2,10 m (6'11")	2,40 m (7'10")	2,60 m (8'6")	2,10 m (6'11")	2,40 m (7'10")	2,60 m (8'6")	2,10 m (6'11")	2,40 m (7'10")
G313 GC	✓	✓	✓	✓	✓	✓	✓	✓
G314	✓	✓	✓	✓	✓	✓	✓	✓
G317 GC	✓	✓	✓	✓	✓	✓	✓	✓
G318	✓	✓	✓	✓	✓	✓	✓	✓
G318 WH-800	✓	✓	✓	✓	✓	✓	✓	✓
G318 WH-1100	✓	✓					✓	✓

(Fortsetzung auf nächster Seite)

# Abbruch- und Sortiergreifer für Mobilbagger

## Anpassung – Mobilbagger (Fortsetzung)

 Anpassung

 \* Arbeitsbereich nur vorne

 Ohne Anpassung

### M316F, Fortsetzung

#### Zum Anstecken, Fortsetzung

Fahrwerk	Vordere Schar; Hintere Abstützpratzen				Hintere (parallele) Schar			
Kontergewicht	3,7 t				3,2 t			
Auslegertyp	1 PC	VA			1 PC			VA
Stiellänge	2,60 m (8'6")	2,10 m (6'11")	2,40 m (7'10")	2,60 m (8'6")	2,10 m (6'11")	2,40 m (7'10")	2,60 m (8'6")	2,10 m (6'11")
G313 GC	✓	✓	✓	✓	✓	✓	✓	✓
G314	✓	✓	✓	✓	✓	✓	✓	✓
G317 GC	✓	✓	✓	✓				
G318	✓	✓	✓	✓				
G318 WH-800	✓	✓	✓	✓				
G318 WH-1100								

#### Zum Anstecken, Fortsetzung

Fahrwerk	Hintere (parallele) Schar							
Kontergewicht	3,2 t				3,7 t			
Auslegertyp	VA		1 PC			VA		
Stiellänge	2,40 m (7'10")	2,60 m (8'6")	2,10 m (6'11")	2,40 m (7'10")	2,60 m (8'6")	2,10 m (6'11")	2,40 m (7'10")	2,60 m (8'6")
G313 GC	✓	✓*	✓	✓	✓	✓	✓	✓
G314	✓*		✓	✓	✓	✓	✓	✓
G317 GC			✓	✓*				
G318								
G318 WH-800								
G318 WH-1100								

#### Zum Anstecken, Fortsetzung

Fahrwerk	Hintere Schar							
Kontergewicht	3,2 t						3,7 t	
Auslegertyp	1 PC			VA			1 PC	
Stiellänge	2,10 m (6'11")	2,40 m (7'10")	2,60 m (8'6")	2,10 m (6'11")	2,40 m (7'10")	2,60 m (8'6")	2,10 m (6'11")	2,40 m (7'10")
G313 GC	✓	✓	✓	✓	✓*	✓*	✓	✓
G314	✓	✓	✓	✓	✓*		✓	✓
G317 GC							✓*	✓*
G318								
G318 WH-800								
G318 WH-1100								

#### Zum Anstecken, Fortsetzung

Fahrwerk	Hintere Schar			
Kontergewicht	3,7 t			
Auslegertyp	1 PC	VA		
Stiellänge	2,60 m (8'6")	2,10 m (6'11")	2,40 m (7'10")	2,60 m (8'6")
G313 GC	✓	✓	✓	✓
G314	✓	✓	✓	✓
G317 GC				
G318				
G318 WH-800				
G318 WH-1100				

(Fortsetzung auf nächster Seite)

## Anpassung – Mobilbagger (Fortsetzung)

 Anpassung

 \* Arbeitsbereich nur vorne

 Ohne Anpassung

### M316F, Fortsetzung

#### Schnellwechsler mit Bolzengreifer

Fahrwerk	Vordere (parallele) Schar; Hintere Abstützprätzen							
Kontergewicht	3,2 t						3,7 t	
Auslegertyp	1 PC			VA			1 PC	
Stiellänge	2,10 m (6'11")	2,40 m (7'10")	2,60 m (8'6")	2,10 m (6'11")	2,40 m (7'10")	2,60 m (8'6")	2,10 m (6'11")	2,40 m (7'10")
G313 GC	✓	✓	✓	✓	✓	✓	✓	✓
G314	✓	✓	✓	✓	✓	✓	✓	✓
G317 GC	✓	✓			✓		✓	✓
G318 WH-800	✓						✓	

#### Schnellwechsler mit Bolzengreifer, Fortsetzung

Fahrwerk	Vordere (parallele) Schar; Hintere Abstützprätzen				Abstützprätzen vorn und hinten			
Kontergewicht	3,7 t				3,2 t			
Auslegertyp	1 PC		VA		1 PC		VA	
Stiellänge	2,60 m (8'6")	2,10 m (6'11")	2,40 m (7'10")	2,60 m (8'6")	2,10 m (6'11")	2,40 m (7'10")	2,60 m (8'6")	2,10 m (6'11")
G313 GC	✓	✓	✓	✓	✓	✓	✓	✓
G314	✓	✓	✓	✓	✓	✓	✓	✓
G317 GC			✓		✓	✓		
G318 WH-800					✓			

#### Schnellwechsler mit Bolzengreifer, Fortsetzung

Fahrwerk	Abstützprätzen vorn und hinten							
Kontergewicht	3,2 t				3,7 t			
Auslegertyp	VA		1 PC		VA		1 PC	
Stiellänge	2,40 m (7'10")	2,60 m (8'6")	2,10 m (6'11")	2,40 m (7'10")	2,60 m (8'6")	2,10 m (6'11")	2,40 m (7'10")	2,60 m (8'6")
G313 GC	✓	✓	✓	✓	✓	✓	✓	✓
G314	✓	✓	✓	✓	✓	✓	✓	✓
G317 GC	✓		✓	✓			✓	
G318 WH-800			✓					

#### Schnellwechsler mit Bolzengreifer, Fortsetzung

Fahrwerk	Vordere Schar; Hintere Abstützprätzen							
Kontergewicht	3,2 t						3,7 t	
Auslegertyp	1 PC			VA			1 PC	
Stiellänge	2,10 m (6'11")	2,40 m (7'10")	2,60 m (8'6")	2,10 m (6'11")	2,40 m (7'10")	2,60 m (8'6")	2,10 m (6'11")	2,40 m (7'10")
G313 GC	✓	✓	✓	✓	✓	✓	✓	✓
G314	✓	✓	✓	✓	✓	✓	✓	✓
G317 GC	✓	✓			✓		✓	✓
G318 WH-800	✓						✓	

(Fortsetzung auf nächster Seite)

# Abbruch- und Sortiergreifer für Mobilbagger

## Anpassung – Mobilbagger (Fortsetzung)

 Anpassung

 \* Arbeitsbereich nur vorne

 Ohne Anpassung

### M316F, Fortsetzung

#### Schnellwechsler mit Bolzengreifer, Fortsetzung

Fahrwerk	Vordere Schar; Hintere Abstützpratten				Hintere (parallele) Schar			
Kontergewicht	3,7 t				3,2 t	3,7 t		
Auslegertyp	1 PC	VA			1 PC	1 PC		
Stiellänge	2,60 m (8'6")	2,10 m (6'11")	2,40 m (7'10")	2,60 m (8'6")	2,10 m (6'11")	2,10 m (6'11")	2,40 m (7'10")	2,60 m (8'6")
G313 GC	✓	✓	✓	✓	✓*	✓	✓*	✓*
G314	✓	✓	✓	✓		✓	✓*	
G317 GC			✓					
G318 WH-800								

#### Schnellwechsler mit Bolzengreifer, Fortsetzung

Fahrwerk	Hintere (parallele) Schar	Hintere Schar			
Kontergewicht	3,7 t	3,7 t			
Auslegertyp	VA	1 PC			VA
Stiellänge	2,10 m (6'11")	2,10 m (6'11")	2,40 m (7'10")	2,60 m (8'6")	2,10 m (6'11")
G313 GC	✓*	✓	✓*	✓*	✓*
G314		✓*			
G317 GC					
G318 WH-800					

#### CW-20s-Spezialkupplung

Fahrwerk	Vordere (parallele) Schar; Hintere Abstützpratten							
Kontergewicht	3,2 t						3,7 t	
Auslegertyp	1 PC			VA			1 PC	
Stiellänge	2,10 m (6'11")	2,40 m (7'10")	2,60 m (8'6")	2,10 m (6'11")	2,40 m (7'10")	2,60 m (8'6")	2,10 m (6'11")	2,40 m (7'10")
G313 GC	✓	✓	✓	✓	✓	✓	✓	✓
G314	✓	✓	✓	✓	✓	✓	✓	✓
G317 GC	✓	✓	✓				✓	✓
G318	✓	✓					✓	✓
G318 WH-800	✓	✓					✓	✓

#### CW-20s-Spezialkupplung, Fortsetzung

Fahrwerk	Vordere (parallele) Schar; Hintere Abstützpratten				Abstützpratten vorn und hinten			
Kontergewicht	3,7 t				3,2 t			
Auslegertyp	1 PC	VA			1 PC			VA
Stiellänge	2,60 m (8'6")	2,10 m (6'11")	2,40 m (7'10")	2,60 m (8'6")	2,10 m (6'11")	2,40 m (7'10")	2,60 m (8'6")	2,10 m (6'11")
G313 GC	✓	✓	✓	✓	✓	✓	✓	✓
G314	✓	✓	✓	✓	✓	✓	✓	✓
G317 GC	✓				✓	✓	✓	
G318					✓	✓		
G318 WH-800					✓	✓		

(Fortsetzung auf nächster Seite)



## Anpassung – Mobilbagger (Fortsetzung)

 Anpassung

 \* Arbeitsbereich nur vorne

 Ohne Anpassung

### M316F, Fortsetzung

#### CW-20s-Spezialkupplung, Fortsetzung

Fahrwerk	Abstützpratzen vorn und hinten							
Kontergewicht	3,2 t				3,7 t			
Auslegertyp	VA		1 PC			VA		
Stiellänge	2,40 m (7'10")	2,60 m (8'6")	2,10 m (6'11")	2,40 m (7'10")	2,60 m (8'6")	2,10 m (6'11")	2,40 m (7'10")	2,60 m (8'6")
G313 GC	✓	✓	✓	✓	✓	✓	✓	✓
G314	✓	✓	✓	✓	✓	✓	✓	✓
G317 GC			✓	✓	✓			
G318			✓	✓				
G318 WH-800			✓	✓				

#### CW-20s-Spezialkupplung, Fortsetzung

Fahrwerk	Vordere Schar; Hintere Abstützpratzen							
Kontergewicht	3,2 t						3,7 t	
Auslegertyp	1 PC			VA			1 PC	
Stiellänge	2,10 m (6'11")	2,40 m (7'10")	2,60 m (8'6")	2,10 m (6'11")	2,40 m (7'10")	2,60 m (8'6")	2,10 m (6'11")	2,40 m (7'10")
G313 GC	✓	✓	✓	✓	✓	✓	✓	✓
G314	✓	✓	✓	✓	✓	✓	✓	✓
G317 GC	✓	✓	✓				✓	✓
G318	✓	✓					✓	✓
G318 WH-800	✓	✓					✓	✓

#### CW-20s-Spezialkupplung, Fortsetzung

Fahrwerk	Vordere Schar; Hintere Abstützpratzen				Hintere (parallele) Schar			
Kontergewicht	3,7 t				3,2 t			
Auslegertyp	1 PC		VA		1 PC		VA	
Stiellänge	2,60 m (8'6")	2,10 m (6'11")	2,40 m (7'10")	2,60 m (8'6")	2,10 m (6'11")	2,40 m (7'10")	2,60 m (8'6")	2,10 m (6'11")
G313 GC	✓	✓	✓	✓	✓	✓*	✓*	✓*
G314	✓	✓	✓	✓	✓	✓*		
G317 GC	✓							
G318								
G318 WH-800								

#### CW-20s-Spezialkupplung, Fortsetzung

Fahrwerk	Hintere (parallele) Schar						Hintere Schar	
Kontergewicht	3,7 t						3,2 t	
Auslegertyp	1 PC			VA			1 PC	
Stiellänge	2,10 m (6'11")	2,40 m (7'10")	2,60 m (8'6")	2,10 m (6'11")	2,40 m (7'10")	2,60 m (8'6")	2,10 m (6'11")	2,40 m (7'10")
G313 GC	✓	✓	✓	✓	✓	✓*	✓	✓*
G314	✓	✓	✓	✓	✓*		✓*	✓*
G317 GC								
G318								
G318 WH-800								

(Fortsetzung auf nächster Seite)

# Abbruch- und Sortiergreifer für Mobilbagger

## Anpassung – Mobilbagger (Fortsetzung)

 Anpassung

 \* Arbeitsbereich nur vorne

 Ohne Anpassung

### M316F, Fortsetzung

#### CW-20s-Spezialkupplung, Fortsetzung

Fahrwerk	Hintere Schar							
Kontergewicht	3,2 t			3,7 t				
Auslegertyp	1 PC	VA	1 PC			VA		
Stiellänge	2,60 m (8'6")	2,10 m (6'11")	2,10 m (6'11")	2,40 m (7'10")	2,60 m (8'6")	2,10 m (6'11")	2,40 m (7'10")	2,60 m (8'6")
G313 GC	✓*	✓*	✓	✓	✓	✓	✓*	✓*
G314			✓	✓	✓	✓	✓*	
G317 GC								
G318								
G318 WH-800								

#### CW-20-Spezialkupplung

Fahrwerk	Vordere (parallele) Schar; Hintere Abstützpratten							
Kontergewicht	3,2 t						3,7 t	
Auslegertyp	1 PC			VA			1 PC	
Stiellänge	2,10 m (6'11")	2,40 m (7'10")	2,60 m (8'6")	2,10 m (6'11")	2,40 m (7'10")	2,60 m (8'6")	2,10 m (6'11")	2,40 m (7'10")
G313 GC	✓	✓	✓	✓	✓	✓	✓	✓
G313 GC-befestigt CAN	✓	✓	✓	✓	✓	✓	✓	✓
G314	✓	✓	✓	✓	✓	✓	✓	✓
G317 GC	✓	✓	✓				✓	✓
G317 GC-befestigt CAN	✓	✓	✓				✓	✓
G318	✓	✓					✓	✓
G318-befestigt CAN	✓	✓					✓	✓
G318 WH-800	✓	✓					✓	✓

#### CW-20-Spezialkupplung, Fortsetzung

Fahrwerk	Vordere (parallele) Schar; Hintere Abstützpratten				Abstützpratten vorn und hinten			
Kontergewicht	3,7 t				3,2 t			
Auslegertyp	1 PC	VA			1 PC			VA
Stiellänge	2,60 m (8'6")	2,10 m (6'11")	2,40 m (7'10")	2,60 m (8'6")	2,10 m (6'11")	2,40 m (7'10")	2,60 m (8'6")	2,10 m (6'11")
G313 GC	✓	✓	✓	✓	✓	✓	✓	✓
G313 GC-befestigt CAN	✓	✓	✓	✓	✓	✓	✓	✓
G314	✓	✓	✓	✓	✓	✓	✓	✓
G317 GC	✓				✓	✓	✓	
G317 GC-befestigt CAN	✓				✓	✓	✓	
G318					✓	✓		
G318-befestigt CAN					✓	✓		
G318 WH-800					✓	✓		

(Fortsetzung auf nächster Seite)

## Anpassung – Mobilbagger (Fortsetzung)

 Anpassung

 \* Arbeitsbereich nur vorne

 Ohne Anpassung

### M316F, Fortsetzung

#### CW-20-Spezialkupplung, Fortsetzung

Fahrwerk	Abstützprätzen vorn und hinten							
	3,2 t			3,7 t				
Auslegertyp	VA		1 PC			VA		
Stiellänge	2,40 m (7'10")	2,60 m (8'6")	2,10 m (6'11")	2,40 m (7'10")	2,60 m (8'6")	2,10 m (6'11")	2,40 m (7'10")	2,60 m (8'6")
G313 GC	✓	✓	✓	✓	✓	✓	✓	✓
G313 GC-befestigt CAN	✓	✓	✓	✓	✓	✓	✓	✓
G314	✓	✓	✓	✓	✓	✓	✓	✓
G317 GC			✓	✓	✓			
G317 GC-befestigt CAN			✓	✓	✓			
G318			✓	✓				
G318-befestigt CAN			✓	✓				
G318 WH-800			✓	✓				

#### CW-20-Spezialkupplung, Fortsetzung

Fahrwerk	Vordere Schar; Hintere Abstützprätzen							
	3,2 t					3,7 t		
Auslegertyp	1 PC			VA			1 PC	
Stiellänge	2,10 m (6'11")	2,40 m (7'10")	2,60 m (8'6")	2,10 m (6'11")	2,40 m (7'10")	2,60 m (8'6")	2,10 m (6'11")	2,40 m (7'10")
G313 GC	✓	✓	✓	✓	✓	✓	✓	✓
G313 GC-befestigt CAN	✓	✓	✓	✓	✓	✓	✓	✓
G314	✓	✓	✓	✓	✓	✓	✓	✓
G317 GC	✓	✓	✓				✓	✓
G317 GC-befestigt CAN	✓	✓	✓				✓	✓
G318	✓	✓					✓	✓
G318-befestigt CAN	✓	✓					✓	✓
G318 WH-800	✓	✓					✓	✓

#### CW-20-Spezialkupplung, Fortsetzung

Fahrwerk	Vordere Schar; Hintere Abstützprätzen				Hintere (parallele) Schar			
	3,7 t				3,2 t			
Auslegertyp	1 PC		VA		1 PC		VA	
Stiellänge	2,60 m (8'6")	2,10 m (6'11")	2,40 m (7'10")	2,60 m (8'6")	2,10 m (6'11")	2,40 m (7'10")	2,60 m (8'6")	2,10 m (6'11")
G313 GC	✓	✓	✓	✓	✓	✓*	✓*	✓*
G313 GC-befestigt CAN	✓	✓	✓	✓	✓	✓	✓*	✓*
G314	✓	✓	✓	✓	✓*	✓*		
G317 GC	✓							
G317 GC-befestigt CAN	✓							
G318								
G318-befestigt CAN								
G318 WH-800								

(Fortsetzung auf nächster Seite)

# Abbruch- und Sortiergreifer für Mobilbagger

## Anpassung – Mobilbagger (Fortsetzung)

 Anpassung

 \* Arbeitsbereich nur vorne

 Ohne Anpassung

### M316F, Fortsetzung

#### CW-20-Spezialkupplung, Fortsetzung

Fahrwerk	Hintere (parallele) Schar						Hintere Schar	
Kontergewicht	3,7 t						3,2 t	
Auslegertyp	1 PC			VA			1 PC	
Stiellänge	2,10 m (6'11")	2,40 m (7'10")	2,60 m (8'6")	2,10 m (6'11")	2,40 m (7'10")	2,60 m (8'6")	2,10 m (6'11")	2,40 m (7'10")
G313 GC	✓	✓	✓	✓	✓*	✓*	✓	✓*
G313 GC-befestigt CAN	✓	✓	✓	✓	✓	✓*	✓	✓
G314	✓	✓	✓*	✓*	✓*		✓*	
G317 GC								
G317 GC-befestigt CAN								
G318								
G318-befestigt CAN								
G318 WH-800								

#### CW-20-Spezialkupplung, Fortsetzung

Fahrwerk	Hintere Schar							
Kontergewicht	3,2 t				3,7 t			
Auslegertyp	1 PC		VA		1 PC		VA	
Stiellänge	2,60 m (8'6")	2,10 m (6'11")	2,10 m (6'11")	2,40 m (7'10")	2,60 m (8'6")	2,10 m (6'11")	2,40 m (7'10")	2,60 m (8'6")
G313 GC			✓	✓	✓	✓	✓*	✓*
G313 GC-befestigt CAN	✓*	✓*	✓	✓	✓	✓	✓	✓*
G314			✓	✓	✓*	✓*	✓*	
G317 GC								
G317 GC-befestigt CAN								
G318								
G318-befestigt CAN								
G318 WH-800								

#### S60-Spezialkupplung

Fahrwerk	Vordere (parallele) Schar; Hintere Abstützprätzen							
Kontergewicht	3,2 t						3,7 t	
Auslegertyp	1 PC			VA			1 PC	
Stiellänge	2,10 m (6'11")	2,40 m (7'10")	2,60 m (8'6")	2,10 m (6'11")	2,40 m (7'10")	2,60 m (8'6")	2,10 m (6'11")	2,40 m (7'10")
G313 GC	✓	✓	✓	✓	✓	✓	✓	✓
G314	✓	✓	✓	✓	✓	✓	✓	✓
G317 GC	✓	✓	✓	✓	✓	✓	✓	✓
G318	✓	✓					✓	✓
G318 WH-800	✓	✓	✓				✓	✓
G318 WH-1100	✓						✓	

(Fortsetzung auf nächster Seite)

## Anpassung – Mobilbagger (Fortsetzung)

 Anpassung

 \* Arbeitsbereich nur vorne

 Ohne Anpassung

### M316F, Fortsetzung

#### S60-Spezialkupplung, Fortsetzung

Fahrwerk	Vordere (parallele) Schar; Hintere Abstützpratten				Abstützpratten vorn und hinten			
Kontergewicht	3,7 t				3,2 t			
Auslegertyp	1 PC	VA			1 PC			VA
Stiellänge	2,60 m (8'6")	2,10 m (6'11")	2,40 m (7'10")	2,60 m (8'6")	2,10 m (6'11")	2,40 m (7'10")	2,60 m (8'6")	2,10 m (6'11")
G313 GC	✓	✓	✓	✓	✓	✓	✓	✓
G314	✓	✓	✓	✓	✓	✓	✓	✓
G317 GC	✓	✓	✓	✓	✓	✓	✓	✓
G318					✓	✓		
G318 WH-800	✓				✓	✓	✓	
G318 WH-1100					✓			

#### S60-Spezialkupplung, Fortsetzung

Fahrwerk	Abstützpratten vorn und hinten							
Kontergewicht	3,2 t				3,7 t			
Auslegertyp	VA		1 PC			VA		
Stiellänge	2,40 m (7'10")	2,60 m (8'6")	2,10 m (6'11")	2,40 m (7'10")	2,60 m (8'6")	2,10 m (6'11")	2,40 m (7'10")	2,60 m (8'6")
G313 GC	✓	✓	✓	✓	✓	✓	✓	✓
G314	✓	✓	✓	✓	✓	✓	✓	✓
G317 GC	✓	✓	✓	✓	✓	✓	✓	✓
G318			✓	✓				
G318 WH-800			✓	✓	✓			
G318 WH-1100			✓					

#### S60-Spezialkupplung, Fortsetzung

Fahrwerk	Vordere Schar; Hintere Abstützpratten							
Kontergewicht	3,2 t						3,7 t	
Auslegertyp	1 PC			VA			1 PC	
Stiellänge	2,10 m (6'11")	2,40 m (7'10")	2,60 m (8'6")	2,10 m (6'11")	2,40 m (7'10")	2,60 m (8'6")	2,10 m (6'11")	2,40 m (7'10")
G313 GC	✓	✓	✓	✓	✓	✓	✓	✓
G314	✓	✓	✓	✓	✓	✓	✓	✓
G317 GC	✓	✓	✓	✓	✓	✓	✓	✓
G318	✓	✓					✓	✓
G318 WH-800	✓	✓	✓				✓	✓
G318 WH-1100	✓						✓	

#### S60-Spezialkupplung, Fortsetzung

Fahrwerk	Vordere Schar; Hintere Abstützpratten				Hintere (parallele) Schar			
Kontergewicht	3,7 t				3,2 t			
Auslegertyp	1 PC	VA			1 PC			VA
Stiellänge	2,60 m (8'6")	2,10 m (6'11")	2,40 m (7'10")	2,60 m (8'6")	2,10 m (6'11")	2,40 m (7'10")	2,60 m (8'6")	2,10 m (6'11")
G313 GC	✓	✓	✓	✓	✓	✓	✓*	✓*
G314	✓	✓	✓	✓	✓	✓*		
G317 GC	✓	✓	✓	✓				
G318								
G318 WH-800	✓							
G318 WH-1100								

(Fortsetzung auf nächster Seite)

# Abbruch- und Sortiergreifer für Mobilbagger

## Anpassung – Mobilbagger (Fortsetzung)

 Anpassung

 \* Arbeitsbereich nur vorne

 Ohne Anpassung

### M316F, Fortsetzung

#### S60-Spezialkupplung, Fortsetzung

Fahrwerk	Hintere (parallele) Schar						Hintere Schar	
Kontergewicht	3,7 t						3,2 t	
Auslegertyp	1 PC			VA			1 PC	
Stiellänge	2,10 m (6'11")	2,40 m (7'10")	2,60 m (8'6")	2,10 m (6'11")	2,40 m (7'10")	2,60 m (8'6")	2,10 m (6'11")	2,40 m (7'10")
G313 GC	✓	✓	✓	✓	✓	✓*	✓	✓*
G314	✓	✓	✓	✓	✓*		✓*	✓*
G317 GC								
G318								
G318 WH-800								
G318 WH-1100								

#### S60-Spezialkupplung, Fortsetzung

Fahrwerk	Hintere Schar							
Kontergewicht	3,2 t				3,7 t			
Auslegertyp	1 PC		VA		1 PC		VA	
Stiellänge	2,60 m (8'6")	2,10 m (6'11")	2,10 m (6'11")	2,40 m (7'10")	2,60 m (8'6")	2,10 m (6'11")	2,40 m (7'10")	2,60 m (8'6")
G313 GC	✓*	✓*	✓	✓	✓	✓	✓*	✓*
G314			✓	✓	✓	✓	✓*	
G317 GC								
G318								
G318 WH-800								
G318 WH-1100								

### TRS14-CW-30s

Fahrwerk	Vordere (parallele) Schar; Hintere Abstützprätzen							
Kontergewicht	3,2 t						3,7 t	
Auslegertyp	1 PC			VA			1 PC	
Stiellänge	2,10 m (6'11")	2,40 m (7'10")	2,60 m (8'6")	2,10 m (6'11")	2,40 m (7'10")	2,60 m (8'6")	2,10 m (6'11")	2,40 m (7'10")
G212 GC	✓	✓	✓	✓	✓	✓	✓	✓
G212 GC-befestigt CAN	✓	✓	✓	✓	✓	✓	✓	✓
G213 GC	✓	✓	✓	✓	✓	✓	✓	✓
G213 GC-befestigt CAN	✓	✓	✓	✓	✓	✓	✓	✓

### TRS14-CW-30s, Fortsetzung

Fahrwerk	Vordere (parallele) Schar; Hintere Abstützprätzen				Abstützprätzen vorn und hinten			
Kontergewicht	3,7 t				3,2 t			
Auslegertyp	1 PC		VA		1 PC		VA	
Stiellänge	2,60 m (8'6")	2,10 m (6'11")	2,40 m (7'10")	2,60 m (8'6")	2,10 m (6'11")	2,40 m (7'10")	2,60 m (8'6")	2,10 m (6'11")
G212 GC	✓	✓	✓	✓	✓	✓	✓	✓
G212 GC-befestigt CAN	✓	✓	✓	✓	✓	✓	✓	✓
G213 GC	✓	✓	✓	✓	✓	✓	✓	✓
G213 GC-befestigt CAN	✓	✓	✓	✓	✓	✓	✓	✓

(Fortsetzung auf nächster Seite)

## Anpassung – Mobilbagger (Fortsetzung)

 Anpassung

 \* Arbeitsbereich nur vorne

 Ohne Anpassung

### M316F, Fortsetzung

#### TRS14-CW-30s, Fortsetzung

Fahrwerk	Abstützpratzen vorn und hinten							
Kontergewicht	3,2 t				3,7 t			
Auslegertyp	VA		1 PC			VA		
Stiellänge	2,40 m (7'10")	2,60 m (8'6")	2,10 m (6'11")	2,40 m (7'10")	2,60 m (8'6")	2,10 m (6'11")	2,40 m (7'10")	2,60 m (8'6")
G212 GC	✓	✓	✓	✓	✓	✓	✓	✓
G212 GC-befestigt CAN	✓	✓	✓	✓	✓	✓	✓	✓
G213 GC	✓	✓	✓	✓	✓	✓	✓	✓
G213 GC-befestigt CAN	✓	✓	✓	✓	✓	✓	✓	✓

#### TRS14-CW-30s, Fortsetzung

Fahrwerk	Vordere Schar; Hintere Abstützpratzen							
Kontergewicht	3,2 t						3,7 t	
Auslegertyp	1 PC			VA				
Stiellänge	2,10 m (6'11")	2,40 m (7'10")	2,60 m (8'6")	2,10 m (6'11")	2,40 m (7'10")	2,60 m (8'6")	2,10 m (6'11")	2,40 m (7'10")
G212 GC	✓	✓	✓	✓	✓	✓	✓	✓
G212 GC-befestigt CAN	✓	✓	✓	✓	✓	✓	✓	✓
G213 GC	✓	✓	✓	✓	✓	✓	✓	✓
G213 GC-befestigt CAN	✓	✓	✓	✓	✓	✓	✓	✓

#### TRS14-CW-30s, Fortsetzung

Fahrwerk	Vordere Schar; Hintere Abstützpratzen				Hintere (parallele) Schar			
Kontergewicht	3,7 t				3,2 t		3,7 t	
Auslegertyp	1 PC	VA			1 PC		1 PC	
Stiellänge	2,60 m (8'6")	2,10 m (6'11")	2,40 m (7'10")	2,60 m (8'6")	2,10 m (6'11")	2,40 m (7'10")	2,10 m (6'11")	2,40 m (7'10")
G212 GC	✓	✓	✓	✓	✓*		✓	✓*
G212 GC-befestigt CAN	✓	✓	✓	✓	✓*	✓*	✓	✓
G213 GC	✓	✓	✓	✓			✓*	
G213 GC-befestigt CAN	✓	✓	✓	✓			✓	✓*

#### TRS14-CW-30s, Fortsetzung

Fahrwerk	Hintere (parallele) Schar			Hintere Schar				
Kontergewicht	3,7 t			3,2 t	3,7 t			
Auslegertyp	1 PC	VA		1 PC	1 PC		VA	
Stiellänge	2,60 m (8'6")	2,10 m (6'11")	2,40 m (7'10")	2,10 m (6'11")	2,10 m (6'11")	2,40 m (7'10")	2,60 m (8'6")	2,10 m (6'11")
G212 GC	✓*	✓*			✓	✓*		
G212 GC-befestigt CAN	✓	✓	✓*	✓*	✓	✓	✓*	✓*
G213 GC								
G213 GC-befestigt CAN	✓*	✓*			✓	✓*		

#### TRS14-CW-30

Fahrwerk	Vordere (parallele) Schar; Hintere Abstützpratzen							
Kontergewicht	3,2 t						3,7 t	
Auslegertyp	1 PC			VA			1 PC	
Stiellänge	2,10 m (6'11")	2,40 m (7'10")	2,60 m (8'6")	2,10 m (6'11")	2,40 m (7'10")	2,60 m (8'6")	2,10 m (6'11")	2,40 m (7'10")
G212 GC	✓	✓	✓	✓	✓	✓	✓	✓
G212 GC-befestigt CAN	✓	✓	✓	✓	✓	✓	✓	✓
G213 GC	✓	✓	✓	✓	✓	✓	✓	✓
G213 GC-befestigt CAN	✓	✓	✓	✓	✓	✓	✓	✓

(Fortsetzung auf nächster Seite)

# Abbruch- und Sortiergreifer für Mobilbagger

## Anpassung – Mobilbagger (Fortsetzung)

 Anpassung

 \* Arbeitsbereich nur vorne

 Ohne Anpassung

### M316F, Fortsetzung

#### TRS14-CW-30, Fortsetzung

Fahrwerk	Vordere (parallele) Schar; Hintere Abstützpratzen				Abstützpratzen vorn und hinten			
Kontergewicht	3,7 t				3,2 t			
Auslegertyp	1 PC	VA			1 PC			VA
Stiellänge	2,60 m (8'6")	2,10 m (6'11")	2,40 m (7'10")	2,60 m (8'6")	2,10 m (6'11")	2,40 m (7'10")	2,60 m (8'6")	2,10 m (6'11")
G212 GC	✓	✓	✓	✓	✓	✓	✓	✓
G212 GC-befestigt CAN	✓	✓	✓	✓	✓	✓	✓	✓
G213 GC	✓	✓	✓	✓	✓	✓	✓	✓
G213 GC-befestigt CAN	✓	✓	✓	✓	✓	✓	✓	✓

#### TRS14-CW-30, Fortsetzung

Fahrwerk	Abstützpratzen vorn und hinten							
Kontergewicht	3,2 t				3,7 t			
Auslegertyp	VA		1 PC			VA		
Stiellänge	2,40 m (7'10")	2,60 m (8'6")	2,10 m (6'11")	2,40 m (7'10")	2,60 m (8'6")	2,10 m (6'11")	2,40 m (7'10")	2,60 m (8'6")
G212 GC	✓	✓	✓	✓	✓	✓	✓	✓
G212 GC-befestigt CAN	✓	✓	✓	✓	✓	✓	✓	✓
G213 GC	✓	✓	✓	✓	✓	✓	✓	✓
G213 GC-befestigt CAN	✓	✓	✓	✓	✓	✓	✓	✓

#### TRS14-CW-30, Fortsetzung

Fahrwerk	Vordere Schar; Hintere Abstützpratzen							
Kontergewicht	3,2 t						3,7 t	
Auslegertyp	1 PC			VA			1 PC	
Stiellänge	2,10 m (6'11")	2,40 m (7'10")	2,60 m (8'6")	2,10 m (6'11")	2,40 m (7'10")	2,60 m (8'6")	2,10 m (6'11")	2,40 m (7'10")
G212 GC	✓	✓	✓	✓	✓	✓	✓	✓
G212 GC-befestigt CAN	✓	✓	✓	✓	✓	✓	✓	✓
G213 GC	✓	✓	✓	✓	✓	✓	✓	✓
G213 GC-befestigt CAN	✓	✓	✓	✓	✓	✓	✓	✓

#### TRS14-CW-30, Fortsetzung

Fahrwerk	Vordere Schar; Hintere Abstützpratzen				Hintere (parallele) Schar			
Kontergewicht	3,7 t				3,2 t	3,7 t		
Auslegertyp	1 PC	VA			1 PC	1 PC		
Stiellänge	2,60 m (8'6")	2,10 m (6'11")	2,40 m (7'10")	2,60 m (8'6")	2,10 m (6'11")	2,10 m (6'11")	2,40 m (7'10")	2,60 m (8'6")
G212 GC	✓	✓	✓	✓		✓	✓*	
G212 GC-befestigt CAN	✓	✓	✓	✓	✓*	✓	✓	✓*
G213 GC	✓	✓	✓	✓				
G213 GC-befestigt CAN	✓	✓	✓	✓		✓	✓*	

(Fortsetzung auf nächster Seite)



## Anpassung – Mobilbagger (Fortsetzung)

 Anpassung

 \* Arbeitsbereich nur vorne

 Ohne Anpassung

### M316F, Fortsetzung

#### TRS14-CW-30, Fortsetzung

Fahrwerk	Hintere (parallele) Schar	Hintere Schar				
Kontergewicht	3,7 t	3,2 t	3,7 t			
Auslegertyp	VA	1 PC	1 PC			VA
Stiellänge	2,10 m (6'11")	2,10 m (6'11")	2,10 m (6'11")	2,40 m (7'10")	2,60 m (8'6")	2,10 m (6'11")
G212 GC			✓*			
G212 GC-befestigt CAN	✓*	✓*	✓	✓*	✓*	✓*
G213 GC						
G213 GC-befestigt CAN			✓*			

#### TRS14-S60

Fahrwerk	Vordere (parallele) Schar; Hintere Abstützprätzen							
Kontergewicht	3,2 t						3,7 t	
Auslegertyp	1 PC			VA			1 PC	
Stiellänge	2,10 m (6'11")	2,40 m (7'10")	2,60 m (8'6")	2,10 m (6'11")	2,40 m (7'10")	2,60 m (8'6")	2,10 m (6'11")	2,40 m (7'10")
G212 GC	✓	✓	✓	✓	✓	✓	✓	✓
G213 GC	✓	✓	✓	✓	✓	✓	✓	✓

#### TRS14-S60, Fortsetzung

Fahrwerk	Vordere (parallele) Schar; Hintere Abstützprätzen				Abstützprätzen vorn und hinten			
Kontergewicht	3,7 t				3,2 t			
Auslegertyp	1 PC	VA			1 PC		VA	
Stiellänge	2,60 m (8'6")	2,10 m (6'11")	2,40 m (7'10")	2,60 m (8'6")	2,10 m (6'11")	2,40 m (7'10")	2,60 m (8'6")	2,10 m (6'11")
G212 GC	✓	✓	✓	✓	✓	✓	✓	✓
G213 GC	✓	✓	✓	✓	✓	✓	✓	✓

#### TRS14-S60, Fortsetzung

Fahrwerk	Abstützprätzen vorn und hinten							
Kontergewicht	3,2 t			3,7 t				
Auslegertyp	VA		1 PC			VA		
Stiellänge	2,40 m (7'10")	2,60 m (8'6")	2,10 m (6'11")	2,40 m (7'10")	2,60 m (8'6")	2,10 m (6'11")	2,40 m (7'10")	2,60 m (8'6")
G212 GC	✓	✓	✓	✓	✓	✓	✓	✓
G213 GC	✓	✓	✓	✓	✓	✓	✓	✓

#### TRS14-S60, Fortsetzung

Fahrwerk	Vordere Schar; Hintere Abstützprätzen							
Kontergewicht	3,2 t						3,7 t	
Auslegertyp	1 PC			VA			1 PC	
Stiellänge	2,10 m (6'11")	2,40 m (7'10")	2,60 m (8'6")	2,10 m (6'11")	2,40 m (7'10")	2,60 m (8'6")	2,10 m (6'11")	2,40 m (7'10")
G212 GC	✓	✓	✓	✓	✓	✓	✓	✓
G213 GC	✓	✓	✓	✓	✓	✓	✓	✓

#### TRS14-S60, Fortsetzung

Fahrwerk	Vordere Schar; Hintere Abstützprätzen				Hintere (parallele) Schar			
Kontergewicht	3,7 t				3,2 t		3,7 t	
Auslegertyp	1 PC	VA			1 PC		1 PC	
Stiellänge	2,60 m (8'6")	2,10 m (6'11")	2,40 m (7'10")	2,60 m (8'6")	2,10 m (6'11")	2,40 m (7'10")	2,10 m (6'11")	2,40 m (7'10")
G212 GC	✓	✓	✓	✓	✓	✓*	✓	✓
G213 GC	✓	✓	✓	✓	✓*		✓	✓*

(Fortsetzung auf nächster Seite)

# Abbruch- und Sortiergreifer für Mobilbagger

## Anpassung – Mobilbagger (Fortsetzung)

Anpassung       \* Arbeitsbereich nur vorne       Ohne Anpassung

### M316F, Fortsetzung TRS14-S60, Fortsetzung

Fahrwerk	Hintere (parallele) Schar				Hintere Schar			
Kontergewicht	3,7 t				3,2 t		3,7 t	
Auslegertyp	1 PC	VA			1 PC		1 PC	
Stiellänge	2,60 m (8'6")	2,10 m (6'11")	2,40 m (7'10")	2,60 m (8'6")	2,10 m (6'11")	2,40 m (7'10")	2,10 m (6'11")	2,40 m (7'10")
G212 GC	✓	✓	✓*	✓*	✓	✓*	✓	✓
G213 GC	✓*	✓*					✓	✓*

### TRS14-S60, Fortsetzung

Fahrwerk	Hintere Schar		
Kontergewicht	3,7 t		
Auslegertyp	1 PC	VA	
Stiellänge	2,60 m (8'6")	2,10 m (6'11")	2,40 m (7'10")
G212 GC	✓	✓	✓*
G213 GC		✓*	

### M316 Zum Anstecken

Fahrwerk	Vordere Schar; Hintere Abstützpratzen			Vordere Abstützpratzen; Hintere Schar			Abstützpratzen vorn und hinten	
Kontergewicht	2,6 t	3,3 t		2,6 t	3,3 t		2,6 t	3,3 t
Auslegertyp	VA	VA		VA	VA		VA	VA
Stiellänge	2,50 m (8'2")	2,20 m (7'3")	2,50 m (8'2")	2,50 m (8'2")	2,20 m (7'3")	2,50 m (8'2")	2,50 m (8'2")	2,20 m (7'3")
G313 GC		✓	✓		✓	✓		✓
G314	✓	✓	✓	✓	✓	✓	✓	✓
G317 GC		✓	✓		✓	✓		✓

### Zum Anstecken, Fortsetzung

Fahrwerk	Abstützpratzen vorn und hinten	Hintere Schar	
Kontergewicht	3,3 t	3,3 t	
Auslegertyp	VA	VA	
Stiellänge	2,50 m (8'2")	2,20 m (7'3")	2,50 m (8'2")
G313 GC	✓	✓	✓
G314	✓	✓	✓*
G317 GC	✓		

### Schnellwechsler mit Bolzengreifer

Fahrwerk	Vordere Schar; Hintere Abstützpratzen			Vordere Abstützpratzen; Hintere Schar			Abstützpratzen vorn und hinten	
Kontergewicht	2,6 t	3,3 t		2,6 t	3,3 t		2,6 t	3,3 t
Auslegertyp	VA	VA		VA	VA		VA	VA
Stiellänge	2,50 m (8'2")	2,20 m (7'3")	2,50 m (8'2")	2,50 m (8'2")	2,20 m (7'3")	2,50 m (8'2")	2,50 m (8'2")	2,20 m (7'3")
G313 GC		✓	✓		✓	✓		✓
G314	✓	✓	✓	✓	✓	✓	✓	✓
G317 GC			✓			✓		

(Fortsetzung auf nächster Seite)

## Anpassung – Mobilbagger (Fortsetzung)

 Anpassung

 \* Arbeitsbereich nur vorne

 Ohne Anpassung

### M316, Fortsetzung

#### Schnellwechsler mit Bolzengreifer, Fortsetzung

Fahrwerk	Abstützpratzen vorn und hinten
Kontergewicht	3,3 t
Auslegertyp	VA
Stiellänge	2,50 m (8'2")
G313 GC	✓
G314	✓
G317 GC	✓

### CW-30s-Spezialkupplung

Fahrwerk	Vordere Schar; Hintere Abstützpratzen			Vordere Abstützpratzen; Hintere Schar			Hintere Schar	
Kontergewicht	2,6 t		3,3 t	2,6 t		3,3 t	3,3 t	
Auslegertyp	VA			VA			VA	
Stiellänge	2,20 m (7'3")	2,20 m (7'3")	2,50 m (8'2")	2,50 m (8'2")	2,20 m (7'3")	2,50 m (8'2")	2,20 m (7'3")	2,50 m (8'2")
G313 GC	✓	✓	✓	✓	✓	✓	✓*	✓*
G314	✓	✓	✓	✓	✓	✓	✓*	
G317 GC	✓	✓	✓	✓	✓	✓		

### CW-30-Spezialkupplung

Fahrwerk	Vordere Schar; Hintere Abstützpratzen		Vordere Abstützpratzen; Hintere Schar		Abstützpratzen vorn und hinten		Hintere Schar		
Kontergewicht	3,3 t		3,3 t		3,3 t		3,3 t		
Auslegertyp	VA			VA		VA		VA	
Stiellänge	2,20 m (7'3")	2,50 m (8'2")	2,20 m (7'3")	2,50 m (8'2")	2,20 m (7'3")	2,50 m (8'2")	2,20 m (7'3")	2,50 m (8'2")	
G313 GC	✓	✓	✓	✓	✓	✓	✓*		
G313 GC-befestigt CAN	✓	✓	✓	✓	✓	✓	✓	✓*	
G314	✓	✓	✓	✓	✓	✓	✓*		
G317 GC	✓	✓	✓	✓	✓	✓			
G317 GC-befestigt CAN		✓		✓		✓			

### S60-Spezialkupplung

Fahrwerk	Vordere Schar; Hintere Abstützpratzen		Vordere Abstützpratzen; Hintere Schar		Abstützpratzen vorn und hinten		Hintere Schar		
Kontergewicht	3,3 t		3,3 t		3,3 t		3,3 t		
Auslegertyp	VA			VA		VA		VA	
Stiellänge	2,20 m (7'3")	2,50 m (8'2")	2,20 m (7'3")	2,50 m (8'2")	2,20 m (7'3")	2,50 m (8'2")	2,20 m (7'3")	2,50 m (8'2")	
G313 GC	✓	✓	✓	✓	✓	✓	✓*	✓*	
G314	✓	✓	✓	✓	✓	✓	✓*		
G317 GC		✓		✓		✓			

### TRS14-CW-30s

Fahrwerk	Vordere Schar; Hintere Abstützpratzen		Vordere Abstützpratzen; Hintere Schar		Abstützpratzen vorn und hinten		
Kontergewicht	3,3 t		3,3 t		3,3 t		
Auslegertyp	VA			VA		VA	
Stiellänge	2,20 m (7'3")	2,50 m (8'2")	2,20 m (7'3")	2,50 m (8'2")	2,20 m (7'3")	2,50 m (8'2")	
G212 GC	✓	✓	✓	✓	✓	✓	
G212 GC-befestigt CAN	✓	✓	✓	✓	✓	✓	
G213 GC	✓	✓	✓	✓	✓	✓	
G213 GC-befestigt CAN	✓	✓	✓	✓	✓	✓	

(Fortsetzung auf nächster Seite)

# Abbruch- und Sortiergreifer für Mobilbagger

## Anpassung – Mobilbagger (Fortsetzung)

 Anpassung

 \* Arbeitsbereich nur vorne

 Ohne Anpassung

### M316, Fortsetzung

#### TRS14-CW-30

Fahrwerk	Vordere Schar; Hintere Abstützpratzen		Vordere Abstützpratzen; Hintere Schar		Abstützpratzen vorn und hinten	
Kontergewicht	3,3 t		3,3 t		3,3 t	
Auslegertyp	VA		VA		VA	
Stiellänge	2,20 m (7'3")	2,50 m (8'2")	2,20 m (7'3")	2,50 m (8'2")	2,20 m (7'3")	2,50 m (8'2")
G212 GC	✓	✓	✓	✓	✓	✓
G212 GC-befestigt CAN	✓	✓	✓	✓	✓	✓
G213 GC	✓	✓	✓	✓	✓	✓
G213 GC-befestigt CAN	✓	✓	✓	✓	✓	✓

### TRS14-S60

Fahrwerk	Vordere Schar; Hintere Abstützpratzen		Vordere Abstützpratzen; Hintere Schar		Abstützpratzen vorn und hinten		Hintere Schar
Kontergewicht	3,3 t		3,3 t		3,3 t		3,3 t
Auslegertyp	VA		VA		VA		VA
Stiellänge	2,20 m (7'3")	2,50 m (8'2")	2,20 m (7'3")	2,50 m (8'2")	2,20 m (7'3")	2,50 m (8'2")	2,20 m (7'3")
G212 GC	✓	✓	✓	✓	✓	✓	✓*
G213 GC	✓	✓	✓	✓	✓	✓	

### M317D2

#### Zum Anstecken

Fahrwerk	Vordere Abstützpratzen; Hintere Schar						
Kontergewicht	3,5 t				3,9 t		
Auslegertyp	1 PC		VA		1 PC	VA	
Stiellänge	2,40 m (7'10")	2,60 m (8'6")	2,40 m (7'10")	2,60 m (8'6")	2,60 m (8'6")	2,40 m (7'10")	2,60 m (8'6")
G313 GC	✓	✓	✓	✓	✓	✓	✓
G314	✓	✓	✓	✓	✓	✓	✓
G317 GC	✓	✓	✓	✓	✓	✓	✓
G318	✓		✓			✓	

#### Zum Anstecken, Fortsetzung

Fahrwerk	Hintere Schar							
Kontergewicht	3,5 t				3,9 t			
Auslegertyp	1 PC		VA		1 PC		VA	
Stiellänge	2,40 m (7'10")	2,60 m (8'6")	2,40 m (7'10")	2,60 m (8'6")	2,40 m (7'10")	2,60 m (8'6")	2,40 m (7'10")	2,60 m (8'6")
G313 GC	✓	✓	✓	✓	✓	✓	✓	✓
G314	✓	✓	✓*	✓*	✓	✓	✓	✓
G317 GC					✓*			
G318								

#### Schnellwechsler mit Bolzengreifer

Fahrwerk	Vordere Abstützpratzen; Hintere Schar							
Kontergewicht	3,5 t				3,9 t			
Auslegertyp	1 PC		VA		1 PC		VA	
Stiellänge	2,40 m (7'10")	2,60 m (8'6")	2,40 m (7'10")	2,60 m (8'6")	2,40 m (7'10")	2,60 m (8'6")	2,40 m (7'10")	2,60 m (8'6")
G313 GC	✓	✓	✓	✓	✓	✓	✓	✓
G314	✓	✓	✓	✓	✓	✓	✓	✓
G317 GC	✓		✓		✓		✓	

(Fortsetzung auf nächster Seite)

## Anpassung – Mobilbagger (Fortsetzung)

Anpassung
  \* Arbeitsbereich nur vorne
  Ohne Anpassung

### M317D2, Fortsetzung

#### Schnellwechsler mit Bolzengreifer, Fortsetzung

Fahrwerk	Hintere Schar	
Kontergewicht	3,9 t	
Auslegertyp	1 PC	
Stiellänge	2,40 m (7'10")	2,60 m (8'6")
G313 GC	✓*	✓*
G314	✓*	
G317 GC		

### CW-20s-Spezialkupplung

Fahrwerk	Vordere Abstützpratzen; Hintere Schar							
Kontergewicht	3,5 t				3,9 t			
Auslegertyp	1 PC		VA		1 PC		VA	
Stiellänge	2,40 m (7'10")	2,60 m (8'6")	2,40 m (7'10")	2,60 m (8'6")	2,40 m (7'10")	2,60 m (8'6")	2,40 m (7'10")	2,60 m (8'6")
G313 GC	✓	✓	✓	✓	✓	✓	✓	✓
G314	✓	✓	✓	✓	✓	✓	✓	✓
G317 GC	✓				✓			

### CW-20s-Spezialkupplung, Fortsetzung

Fahrwerk	Hintere Schar							
Kontergewicht	3,5 t				3,9 t			
Auslegertyp	1 PC		VA		1 PC		VA	
Stiellänge	2,40 m (7'10")	2,60 m (8'6")	2,40 m (7'10")	2,40 m (7'10")	2,60 m (8'6")	2,40 m (7'10")	2,60 m (8'6")	
G313 GC	✓	✓*	✓*	✓	✓	✓	✓*	
G314	✓*			✓	✓	✓*	✓*	
G317 GC								

### CW-20-Spezialkupplung

Fahrwerk	Vordere Abstützpratzen; Hintere Schar							
Kontergewicht	3,5 t				3,9 t			
Auslegertyp	1 PC		VA		1 PC		VA	
Stiellänge	2,40 m (7'10")	2,60 m (8'6")	2,40 m (7'10")	2,60 m (8'6")	2,40 m (7'10")	2,60 m (8'6")	2,40 m (7'10")	2,60 m (8'6")
G313 GC	✓	✓	✓	✓	✓	✓	✓	✓
G313 GC-befestigt CAN	✓	✓	✓	✓	✓	✓	✓	✓
G314	✓	✓	✓	✓	✓	✓	✓	✓
G317 GC	✓				✓			
G317 GC-befestigt CAN	✓				✓			

### CW-20-Spezialkupplung, Fortsetzung

Fahrwerk	Hintere Schar							
Kontergewicht	3,5 t				3,9 t			
Auslegertyp	1 PC		VA		1 PC		VA	
Stiellänge	2,40 m (7'10")	2,60 m (8'6")	2,40 m (7'10")	2,40 m (7'10")	2,60 m (8'6")	2,40 m (7'10")	2,60 m (8'6")	
G313 GC	✓*	✓*		✓	✓	✓	✓*	
G313 GC-befestigt CAN	✓	✓*	✓*	✓	✓	✓	✓	
G314	✓*			✓	✓*	✓*		
G317 GC								
G317 GC-befestigt CAN								

(Fortsetzung auf nächster Seite)

# Abbruch- und Sortiergreifer für Mobilbagger

## Anpassung – Mobilbagger (Fortsetzung)

 Anpassung

 \* Arbeitsbereich nur vorne

 Ohne Anpassung

### M317F

#### Zum Anstecken

Fahrwerk	Vordere (parallele) Schar; Hintere Abstützpratzen			Vordere Abstützpratzen; Hintere (parallele) Schar			Hintere (parallele) Schar	
Kontergewicht	4,3 t			4,3 t			4,3 t	
Auslegertyp	Versatz	VA		Versatz	VA		Versatz	VA
Stiellänge	2,45 m (8'0")	2,45 m (8'0")	2,60 m (8'6")	2,45 m (8'0")	2,45 m (8'0")	2,60 m (8'6")	2,45 m (8'0")	2,45 m (8'0")
G313 GC	✓	✓	✓	✓	✓	✓	✓	✓
G314	✓	✓	✓	✓	✓	✓	✓	✓
G317 GC		✓			✓			✓*

#### Zum Anstecken, Fortsetzung

Fahrwerk	Hintere (parallele) Schar	Breite Achse - Hintere (parallele) Schar		
Kontergewicht	4,3 t	4,3 t		
Auslegertyp	VA	Versatz	VA	
Stiellänge	2,60 m (8'6")	2,45 m (8'0")	2,45 m (8'0")	2,60 m (8'6")
G313 GC	✓	✓	✓	✓
G314	✓	✓	✓	✓
G317 GC			✓	

#### Schnellwechsler mit Bolzengreifer

Fahrwerk	Vordere (parallele) Schar; Hintere Abstützpratzen		Vordere Abstützpratzen; Hintere (parallele) Schar		Hintere (parallele) Schar	Breite Achse - Hintere (parallele) Schar	
Kontergewicht	4,3 t		4,3 t		4,3 t	4,3 t	
Auslegertyp	Versatz	VA	Versatz	VA	VA	Versatz	VA
Stiellänge	2,45 m (8'0")	2,45 m (8'0")	2,45 m (8'0")	2,45 m (8'0")	2,45 m (8'0")	2,45 m (8'0")	2,45 m (8'0")
G313 GC	✓	✓	✓	✓	✓*	✓	✓
G314	✓	✓	✓	✓	✓*	✓*	✓

#### CW-20s-Spezialkupplung

Fahrwerk	Vordere (parallele) Schar; Hintere Abstützpratzen			Vordere Abstützpratzen; Hintere (parallele) Schar			Hintere (parallele) Schar	
Kontergewicht	4,3 t			4,3 t			4,3 t	
Auslegertyp	Versatz	VA		Versatz	VA		Versatz	VA
Stiellänge	2,45 m (8'0")	2,45 m (8'0")	2,60 m (8'6")	2,45 m (8'0")	2,45 m (8'0")	2,60 m (8'6")	2,45 m (8'0")	2,45 m (8'0")
G313 GC	✓	✓	✓	✓	✓	✓	✓*	✓
G314	✓	✓		✓	✓		✓*	✓

#### CW-20s-Spezialkupplung, Fortsetzung

Fahrwerk	Hintere (parallele) Schar	Breite Achse - Hintere (parallele) Schar		
Kontergewicht	4,3 t	4,3 t		
Auslegertyp	VA	Versatz	VA	
Stiellänge	2,60 m (8'6")	2,45 m (8'0")	2,45 m (8'0")	2,60 m (8'6")
G313 GC	✓	✓	✓	✓
G314		✓	✓	

(Fortsetzung auf nächster Seite)

## Anpassung – Mobilbagger (Fortsetzung)

Anpassung       \* Arbeitsbereich nur vorne       Ohne Anpassung

### M317F, Fortsetzung CW-20-Spezialkupplung

Fahrwerk	Vordere (parallele) Schar; Hintere Abstützpratzen		Vordere Abstützpratzen; Hintere (parallele) Schar		Hintere (parallele) Schar		Breite Achse - Hintere (parallele) Schar	
Kontergewicht	4,3 t		4,3 t		4,3 t		4,3 t	
Auslegertyp	Versatz	VA	Versatz	VA	Versatz	VA	Versatz	VA
Stiellänge	2,45 m (8'0")	2,45 m (8'0")	2,45 m (8'0")	2,45 m (8'0")	2,45 m (8'0")	2,45 m (8'0")	2,45 m (8'0")	2,45 m (8'0")
G313 GC	✓	✓	✓	✓	✓*	✓	✓	✓
G313 GC-befestigt CAN	✓	✓	✓	✓	✓	✓	✓	✓
G314	✓	✓	✓	✓	✓*	✓	✓	✓

### S60-Spezialkupplung

Fahrwerk	Vordere (parallele) Schar; Hintere Abstützpratzen			Vordere Abstützpratzen; Hintere (parallele) Schar			Hintere (parallele) Schar	
Kontergewicht	4,3 t			4,3 t			4,3 t	
Auslegertyp	Versatz	VA		Versatz	VA		Versatz	VA
Stiellänge	2,45 m (8'0")	2,45 m (8'0")	2,60 m (8'6")	2,45 m (8'0")	2,45 m (8'0")	2,60 m (8'6")	2,45 m (8'0")	2,45 m (8'0")
G313 GC	✓	✓	✓	✓	✓	✓	✓	✓
G314	✓	✓	✓	✓	✓	✓	✓*	✓

### S60-Spezialkupplung, Fortsetzung

Fahrwerk	Hintere (parallele) Schar	Breite Achse - Hintere (parallele) Schar		
Kontergewicht	4,3 t	4,3 t		
Auslegertyp	VA	Versatz	VA	
Stiellänge	2,60 m (8'6")	2,45 m (8'0")	2,45 m (8'0")	2,60 m (8'6")
G313 GC	✓	✓	✓	✓
G314	✓	✓	✓	✓

### TRS14-CW-30s

Fahrwerk	Vordere (parallele) Schar; Hintere Abstützpratzen			Vordere Abstützpratzen; Hintere (parallele) Schar			Hintere (parallele) Schar	
Kontergewicht	4,3 t			4,3 t			4,3 t	
Auslegertyp	Versatz	VA		Versatz	VA		Versatz	VA
Stiellänge	2,45 m (8'0")	2,45 m (8'0")	2,60 m (8'6")	2,45 m (8'0")	2,45 m (8'0")	2,60 m (8'6")	2,45 m (8'0")	2,45 m (8'0")
G212 GC	✓	✓	✓	✓	✓	✓		✓*
G212 GC-befestigt CAN	✓	✓	✓	✓	✓	✓	✓*	✓
G213 GC-befestigt CAN	✓	✓		✓	✓			✓*

### TRS14-CW-30s, Fortsetzung

Fahrwerk	Hintere (parallele) Schar	Breite Achse - Hintere (parallele) Schar		
Kontergewicht	4,3 t	4,3 t		
Auslegertyp	VA	Versatz	VA	
Stiellänge	2,60 m (8'6")	2,45 m (8'0")	2,45 m (8'0")	2,60 m (8'6")
G212 GC		✓	✓	✓
G212 GC-befestigt CAN	✓*	✓	✓	✓
G213 GC-befestigt CAN		✓	✓	

(Fortsetzung auf nächster Seite)

# Abbruch- und Sortiergreifer für Mobilbagger

## Anpassung – Mobilbagger (Fortsetzung)

 Anpassung

 \* Arbeitsbereich nur vorne

 Ohne Anpassung

### M317F, Fortsetzung

#### TRS14-CW-30

Fahrwerk	Vordere (parallele) Schar; Hintere Abstützpratzen			Vordere Abstützpratzen; Hintere (parallele) Schar			Hintere (parallele) Schar	
Kontergewicht	4,3 t			4,3 t			4,3 t	
Auslegertyp	Versatz	VA		Versatz	VA		VA	
Stiellänge	2,45 m (8'0")	2,45 m (8'0")	2,60 m (8'6")	2,45 m (8'0")	2,45 m (8'0")	2,60 m (8'6")	2,45 m (8'0")	2,60 m (8'6")
G212 GC	✓	✓		✓	✓		✓*	
G212 GC-befestigt CAN	✓	✓	✓	✓	✓	✓	✓	✓*
G213 GC-befestigt CAN	✓	✓		✓	✓		✓*	

### TRS14-CW-30, Fortsetzung

Fahrwerk	Breite Achse - Hintere (parallele) Schar		
Kontergewicht	4,3 t		
Auslegertyp	Versatz	VA	
Stiellänge	2,45 m (8'0")	2,45 m (8'0")	2,60 m (8'6")
G212 GC	✓*	✓	
G212 GC-befestigt CAN	✓	✓	✓
G213 GC-befestigt CAN	✓*	✓	

### TRS14-S60

Fahrwerk	Vordere (parallele) Schar; Hintere Abstützpratzen			Vordere Abstützpratzen; Hintere (parallele) Schar			Hintere (parallele) Schar	
Kontergewicht	4,3 t			4,3 t			4,3 t	
Auslegertyp	Versatz	VA		Versatz	VA		Versatz	VA
Stiellänge	2,45 m (8'0")	2,45 m (8'0")	2,60 m (8'6")	2,45 m (8'0")	2,45 m (8'0")	2,60 m (8'6")	2,45 m (8'0")	2,45 m (8'0")
G212 GC	✓	✓	✓	✓	✓	✓	✓*	✓
G213 GC	✓	✓	✓	✓	✓	✓		✓*

### TRS14-S60, Fortsetzung

Fahrwerk	Hintere (parallele) Schar	Breite Achse - Hintere (parallele) Schar		
Kontergewicht	4,3 t	4,3 t		
Auslegertyp	VA	Versatz	VA	
Stiellänge	2,60 m (8'6")	2,45 m (8'0")	2,45 m (8'0")	2,60 m (8'6")
G212 GC	✓	✓	✓	✓
G213 GC		✓	✓	✓

### M318F

#### Zum Anstecken

Fahrwerk	Abstützpratzen vorn und hinten							
Kontergewicht	3,4 t						3,9 t	
Auslegertyp	1 PC			VA			1 PC	
Stiellänge	2,10 m (6'11")	2,40 m (7'10")	2,60 m (8'6")	2,10 m (6'11")	2,40 m (7'10")	2,60 m (8'6")	2,10 m (6'11")	2,40 m (7'10")
G313 GC	✓	✓	✓	✓	✓	✓	✓	✓
G314	✓	✓	✓	✓	✓	✓	✓	✓
G317 GC	✓	✓	✓	✓	✓	✓	✓	✓
G318	✓	✓	✓	✓	✓	✓	✓	✓
G318 WH-800	✓	✓	✓	✓	✓	✓	✓	✓
G318 WH-1100	✓	✓					✓	✓

(Fortsetzung auf nächster Seite)



## Anpassung – Mobilbagger (Fortsetzung)

 Anpassung

 \* Arbeitsbereich nur vorne

 Ohne Anpassung

### M318F, Fortsetzung

#### Zum Anstecken, Fortsetzung

Fahrwerk	Abstützpratzen vorn und hinten				Vordere Abstützpratzen; Hintere Schar (Breit U/C)			
Kontergewicht	3,9 t				3,9 t			
Auslegertyp	1 PC	VA			1 PC			VA
Stiellänge	2,60 m (8'6")	2,10 m (6'11")	2,40 m (7'10")	2,60 m (8'6")	2,10 m (6'11")	2,40 m (7'10")	2,60 m (8'6")	2,10 m (6'11")
G313 GC	✓	✓	✓	✓	✓	✓	✓	✓
G314	✓	✓	✓	✓	✓	✓	✓	✓
G317 GC	✓	✓	✓	✓	✓	✓	✓	✓
G318	✓	✓	✓	✓	✓	✓	✓	✓
G318 WH-800	✓	✓	✓	✓	✓	✓	✓	✓
G318 WH-1100					✓	✓		

#### Zum Anstecken, Fortsetzung

Fahrwerk	Vordere Abstützpratzen; Hintere Schar (Breit U/C)							
Kontergewicht	3,4 t				3,9 t			
Auslegertyp	VA		1 PC			VA		
Stiellänge	2,40 m (7'10")	2,60 m (8'6")	2,10 m (6'11")	2,40 m (7'10")	2,60 m (8'6")	2,10 m (6'11")	2,40 m (7'10")	2,60 m (8'6")
G313 GC	✓	✓	✓	✓	✓	✓	✓	✓
G314	✓	✓	✓	✓	✓	✓	✓	✓
G317 GC	✓	✓	✓	✓	✓	✓	✓	✓
G318	✓	✓	✓	✓	✓	✓	✓	✓
G318 WH-800	✓	✓	✓	✓	✓	✓	✓	✓
G318 WH-1100			✓	✓				

#### Zum Anstecken, Fortsetzung

Fahrwerk	Vordere Abstützpratzen; Hintere Schar							
Kontergewicht	3,4 t				3,9 t			
Auslegertyp	1 PC		VA			1 PC		
Stiellänge	2,10 m (6'11")	2,40 m (7'10")	2,60 m (8'6")	2,10 m (6'11")	2,40 m (7'10")	2,60 m (8'6")	2,10 m (6'11")	2,40 m (7'10")
G313 GC	✓	✓	✓	✓	✓	✓	✓	✓
G314	✓	✓	✓	✓	✓	✓	✓	✓
G317 GC	✓	✓	✓	✓	✓	✓	✓	✓
G318	✓	✓	✓	✓	✓	✓	✓	✓
G318 WH-800	✓	✓	✓	✓	✓	✓	✓	✓
G318 WH-1100	✓	✓					✓	✓

#### Zum Anstecken, Fortsetzung

Fahrwerk	Vordere Abstützpratzen; Hintere Schar				Hintere Schar			
Kontergewicht	3,9 t				3,4 t			
Auslegertyp	1 PC	VA			1 PC			VA
Stiellänge	2,60 m (8'6")	2,10 m (6'11")	2,40 m (7'10")	2,60 m (8'6")	2,10 m (6'11")	2,40 m (7'10")	2,60 m (8'6")	2,10 m (6'11")
G313 GC	✓	✓	✓	✓	✓	✓	✓	✓
G314	✓	✓	✓	✓	✓	✓	✓	✓
G317 GC	✓	✓	✓	✓	✓	✓*		
G318	✓	✓	✓	✓				
G318 WH-800	✓	✓	✓	✓	✓*			
G318 WH-1100								

(Fortsetzung auf nächster Seite)

# Abbruch- und Sortiergreifer für Mobilbagger

## Anpassung – Mobilbagger (Fortsetzung)

 Anpassung

 \* Arbeitsbereich nur vorne

 Ohne Anpassung

### M318F, Fortsetzung

#### Zum Anstecken, Fortsetzung

Fahrwerk	Hintere Schar							
	3,4 t				3,9 t			
Auslegertyp	VA		1 PC			VA		
Stiellänge	2,40 m (7'10")	2,60 m (8'6")	2,10 m (6'11")	2,40 m (7'10")	2,60 m (8'6")	2,10 m (6'11")	2,40 m (7'10")	2,60 m (8'6")
G313 GC	✓	✓	✓	✓	✓	✓	✓	✓
G314	✓	✓	✓	✓	✓	✓	✓	✓
G317 GC			✓	✓	✓	✓	✓*	
G318			✓*					
G318 WH-800			✓	✓*	✓*	✓*		
G318 WH-1100								

#### Zum Anstecken, Fortsetzung

Fahrwerk	Hintere Schar (Breit U/C)							
	3,4 t						3,9 t	
Auslegertyp	1 PC			VA			1 PC	
Stiellänge	2,10 m (6'11")	2,40 m (7'10")	2,60 m (8'6")	2,10 m (6'11")	2,40 m (7'10")	2,60 m (8'6")	2,10 m (6'11")	2,40 m (7'10")
G313 GC	✓	✓	✓	✓	✓	✓	✓	✓
G314	✓	✓	✓	✓	✓	✓	✓	✓
G317 GC	✓	✓	✓	✓	✓*	✓*	✓	✓
G318	✓	✓*					✓	✓
G318 WH-800	✓	✓	✓*	✓*			✓	✓
G318 WH-1100							✓*	

#### Zum Anstecken, Fortsetzung

Fahrwerk	Hintere Schar (Breit U/C)			
	3,9 t			
Auslegertyp	1 PC	VA		
Stiellänge	2,60 m (8'6")	2,10 m (6'11")	2,40 m (7'10")	2,60 m (8'6")
G313 GC	✓	✓	✓	✓
G314	✓	✓	✓	✓
G317 GC	✓	✓	✓	✓
G318	✓	✓	✓*	
G318 WH-800	✓	✓	✓	✓*
G318 WH-1100				

#### Schnellwechsler mit Bolzengreifer

Fahrwerk	Abstützpratzen vorn und hinten							
	3,4 t						3,9 t	
Auslegertyp	1 PC			VA			1 PC	
Stiellänge	2,10 m (6'11")	2,40 m (7'10")	2,60 m (8'6")	2,10 m (6'11")	2,40 m (7'10")	2,60 m (8'6")	2,10 m (6'11")	2,40 m (7'10")
G313 GC	✓	✓	✓	✓	✓	✓	✓	✓
G314	✓	✓	✓	✓	✓	✓	✓	✓
G317 GC	✓	✓			✓		✓	✓
G318	✓						✓	
G318 WH-800	✓						✓	

(Fortsetzung auf nächster Seite)

## Anpassung – Mobilbagger (Fortsetzung)

 Anpassung

 \* Arbeitsbereich nur vorne

 Ohne Anpassung

### M318F, Fortsetzung

#### Schnellwechsler mit Bolzengreifer, Fortsetzung

Fahrwerk	Abstützpratzen vorn und hinten				Vordere Abstützpratzen; Hintere Schar (Breit U/C)			
Kontergewicht	3,9 t				3,4 t			
Auslegertyp	1 PC	VA			1 PC			VA
Stiellänge	2,60 m (8'6")	2,10 m (6'11")	2,40 m (7'10")	2,60 m (8'6")	2,10 m (6'11")	2,40 m (7'10")	2,60 m (8'6")	2,10 m (6'11")
G313 GC	✓	✓	✓	✓	✓	✓	✓	✓
G314	✓	✓	✓	✓	✓	✓	✓	✓
G317 GC			✓		✓	✓		
G318					✓			
G318 WH-800					✓			

#### Schnellwechsler mit Bolzengreifer, Fortsetzung

Fahrwerk	Vordere Abstützpratzen; Hintere Schar (Breit U/C)							
Kontergewicht	3,4 t				3,9 t			
Auslegertyp	VA		1 PC			VA		
Stiellänge	2,40 m (7'10")	2,60 m (8'6")	2,10 m (6'11")	2,40 m (7'10")	2,60 m (8'6")	2,10 m (6'11")	2,40 m (7'10")	2,60 m (8'6")
G313 GC	✓	✓	✓	✓	✓	✓	✓	✓
G314	✓	✓	✓	✓	✓	✓	✓	✓
G317 GC	✓		✓	✓			✓	
G318			✓					
G318 WH-800			✓					

#### Schnellwechsler mit Bolzengreifer, Fortsetzung

Fahrwerk	Vordere Abstützpratzen; Hintere Schar							
Kontergewicht	3,4 t						3,9 t	
Auslegertyp	1 PC			VA			1 PC	
Stiellänge	2,10 m (6'11")	2,40 m (7'10")	2,60 m (8'6")	2,10 m (6'11")	2,40 m (7'10")	2,60 m (8'6")	2,10 m (6'11")	2,40 m (7'10")
G313 GC	✓	✓	✓	✓	✓	✓	✓	✓
G314	✓	✓	✓	✓	✓	✓	✓	✓
G317 GC	✓	✓			✓		✓	✓
G318	✓						✓	
G318 WH-800	✓						✓	

#### Schnellwechsler mit Bolzengreifer, Fortsetzung

Fahrwerk	Vordere Abstützpratzen; Hintere Schar				Hintere Schar			
Kontergewicht	3,9 t				3,4 t			
Auslegertyp	1 PC	VA			1 PC			VA
Stiellänge	2,60 m (8'6")	2,10 m (6'11")	2,40 m (7'10")	2,60 m (8'6")	2,10 m (6'11")	2,40 m (7'10")	2,60 m (8'6")	2,10 m (6'11")
G313 GC	✓	✓	✓	✓	✓	✓	✓*	✓*
G314	✓	✓	✓	✓	✓	✓*		
G317 GC			✓					
G318								
G318 WH-800								

(Fortsetzung auf nächster Seite)

# Abbruch- und Sortiergreifer für Mobilbagger

## Anpassung – Mobilbagger (Fortsetzung)

 Anpassung

 \* Arbeitsbereich nur vorne

 Ohne Anpassung

### M318F, Fortsetzung

#### Schnellwechsler mit Bolzengreifer, Fortsetzung

Fahrwerk	Hintere Schar						Hintere Schar (Breit U/C)	
Kontergewicht	3,9 t						3,4 t	
Auslegertyp	1 PC			VA			1 PC	
Stiellänge	2,10 m (6'11")	2,40 m (7'10")	2,60 m (8'6")	2,10 m (6'11")	2,40 m (7'10")	2,60 m (8'6")	2,10 m (6'11")	2,40 m (7'10")
G313 GC	✓	✓	✓	✓	✓	✓*	✓	✓
G314	✓	✓	✓	✓	✓*		✓	✓
G317 GC							✓*	
G318								
G318 WH-800								

#### Schnellwechsler mit Bolzengreifer, Fortsetzung

Fahrwerk	Hintere Schar (Breit U/C)							
Kontergewicht	3,4 t				3,9 t			
Auslegertyp	1 PC		VA		1 PC		VA	
Stiellänge	2,60 m (8'6")	2,10 m (6'11")	2,40 m (7'10")	2,60 m (8'6")	2,10 m (6'11")	2,40 m (7'10")	2,60 m (8'6")	2,10 m (6'11")
G313 GC	✓	✓	✓	✓*	✓	✓	✓	✓
G314	✓	✓	✓*	✓*	✓	✓	✓	✓
G317 GC					✓	✓*		
G318								
G318 WH-800					✓*			

#### Schnellwechsler mit Bolzengreifer, Fortsetzung

Fahrwerk	Hintere Schar (Breit U/C)	
Kontergewicht	3,9 t	
Auslegertyp	VA	
Stiellänge	2,40 m (7'10")	2,60 m (8'6")
G313 GC	✓	✓
G314	✓	✓
G317 GC		
G318		
G318 WH-800		

#### CW-20s-Spezialkupplung

Fahrwerk	Abstützpratzen vorn und hinten							
Kontergewicht	3,4 t						3,9 t	
Auslegertyp	1 PC			VA			1 PC	
Stiellänge	2,10 m (6'11")	2,40 m (7'10")	2,60 m (8'6")	2,10 m (6'11")	2,40 m (7'10")	2,60 m (8'6")	2,10 m (6'11")	2,40 m (7'10")
G313 GC	✓	✓	✓	✓	✓	✓	✓	✓
G314	✓	✓	✓	✓	✓	✓	✓	✓
G317 GC	✓	✓	✓				✓	✓
G318	✓	✓	✓				✓	✓
G318 WH-800	✓	✓					✓	✓

(Fortsetzung auf nächster Seite)

## Anpassung – Mobilbagger (Fortsetzung)

 Anpassung

 \* Arbeitsbereich nur vorne

 Ohne Anpassung

### M318F, Fortsetzung

#### CW-20s-Spezialkupplung, Fortsetzung

Fahrwerk	Abstützpratzen vorn und hinten				Vordere Abstützpratzen; Hintere Schar (Breit U/C)			
Kontergewicht	3,9 t				3,4 t			
Auslegertyp	1 PC	VA			1 PC			VA
Stiellänge	2,60 m (8'6")	2,10 m (6'11")	2,40 m (7'10")	2,60 m (8'6")	2,10 m (6'11")	2,40 m (7'10")	2,60 m (8'6")	2,10 m (6'11")
G313 GC	✓	✓	✓	✓	✓	✓	✓	✓
G314	✓	✓	✓	✓	✓	✓	✓	✓
G317 GC	✓				✓	✓	✓	
G318	✓				✓	✓		
G318 WH-800					✓	✓		

#### CW-20s-Spezialkupplung, Fortsetzung

Fahrwerk	Vordere Abstützpratzen; Hintere Schar (Breit U/C)							
Kontergewicht	3,4 t				3,9 t			
Auslegertyp	VA		1 PC			VA		
Stiellänge	2,40 m (7'10")	2,60 m (8'6")	2,10 m (6'11")	2,40 m (7'10")	2,60 m (8'6")	2,10 m (6'11")	2,40 m (7'10")	2,60 m (8'6")
G313 GC	✓	✓	✓	✓	✓	✓	✓	✓
G314	✓	✓	✓	✓	✓	✓	✓	✓
G317 GC			✓	✓	✓			
G318			✓	✓				
G318 WH-800			✓	✓				

#### CW-20s-Spezialkupplung, Fortsetzung

Fahrwerk	Vordere Abstützpratzen; Hintere Schar							
Kontergewicht	3,4 t						3,9 t	
Auslegertyp	1 PC			VA			1 PC	
Stiellänge	2,10 m (6'11")	2,40 m (7'10")	2,60 m (8'6")	2,10 m (6'11")	2,40 m (7'10")	2,60 m (8'6")	2,10 m (6'11")	2,40 m (7'10")
G313 GC	✓	✓	✓	✓	✓	✓	✓	✓
G314	✓	✓	✓	✓	✓	✓	✓	✓
G317 GC	✓	✓	✓				✓	✓
G318	✓	✓	✓				✓	✓
G318 WH-800	✓	✓					✓	✓

#### CW-20s-Spezialkupplung, Fortsetzung

Fahrwerk	Vordere Abstützpratzen; Hintere Schar				Hintere Schar			
Kontergewicht	3,9 t				3,4 t			
Auslegertyp	1 PC	VA			1 PC			VA
Stiellänge	2,60 m (8'6")	2,10 m (6'11")	2,40 m (7'10")	2,60 m (8'6")	2,10 m (6'11")	2,40 m (7'10")	2,60 m (8'6")	2,10 m (6'11")
G313 GC	✓	✓	✓	✓	✓	✓	✓	✓
G314	✓	✓	✓	✓	✓	✓	✓	✓
G317 GC	✓							
G318	✓							
G318 WH-800								

(Fortsetzung auf nächster Seite)

# Abbruch- und Sortiergreifer für Mobilbagger

## Anpassung – Mobilbagger (Fortsetzung)

 Anpassung

 \* Arbeitsbereich nur vorne

 Ohne Anpassung

### M318F, Fortsetzung

#### CW-20s-Spezialkupplung, Fortsetzung

Fahrwerk	Hintere Schar							
Kontergewicht	3,4 t				3,9 t			
Auslegertyp	VA		1 PC			VA		
Stiellänge	2,40 m (7'10")	2,60 m (8'6")	2,10 m (6'11")	2,40 m (7'10")	2,60 m (8'6")	2,10 m (6'11")	2,40 m (7'10")	2,60 m (8'6")
G313 GC	✓	✓*	✓	✓	✓	✓	✓	✓
G314	✓*		✓	✓	✓	✓	✓	✓
G317 GC			✓	✓*				
G318								
G318 WH-800			✓*					

#### CW-20s-Spezialkupplung, Fortsetzung

Fahrwerk	Hintere Schar (Breit U/C)							
Kontergewicht	3,4 t						3,9 t	
Auslegertyp	1 PC			VA			1 PC	
Stiellänge	2,10 m (6'11")	2,40 m (7'10")	2,60 m (8'6")	2,10 m (6'11")	2,40 m (7'10")	2,60 m (8'6")	2,10 m (6'11")	2,40 m (7'10")
G313 GC	✓	✓	✓	✓	✓	✓	✓	✓
G314	✓	✓	✓	✓	✓	✓	✓	✓
G317 GC	✓	✓*	✓*				✓	✓
G318							✓	✓*
G318 WH-800	✓*						✓	✓

#### CW-20s-Spezialkupplung, Fortsetzung

Fahrwerk	Hintere Schar (Breit U/C)			
Kontergewicht	3,9 t			
Auslegertyp	1 PC	VA		
Stiellänge	2,60 m (8'6")	2,10 m (6'11")	2,40 m (7'10")	2,60 m (8'6")
G313 GC	✓	✓	✓	✓
G314	✓	✓	✓	✓
G317 GC	✓			
G318				
G318 WH-800				

#### CW-20-Spezialkupplung

Fahrwerk	Abstützpratzen vorn und hinten							
Kontergewicht	3,4 t						3,9 t	
Auslegertyp	1 PC			VA			1 PC	
Stiellänge	2,10 m (6'11")	2,40 m (7'10")	2,60 m (8'6")	2,10 m (6'11")	2,40 m (7'10")	2,60 m (8'6")	2,10 m (6'11")	2,40 m (7'10")
G313 GC	✓	✓	✓	✓	✓	✓	✓	✓
G313 GC-befestigt CAN	✓	✓	✓	✓	✓	✓	✓	✓
G314	✓	✓	✓	✓	✓	✓	✓	✓
G317 GC	✓	✓	✓				✓	✓
G317 GC-befestigt CAN	✓	✓	✓				✓	✓
G318	✓	✓	✓				✓	✓
G318-befestigt CAN	✓	✓	✓				✓	✓
G318 WH-800	✓	✓					✓	✓

(Fortsetzung auf nächster Seite)

## Anpassung – Mobilbagger (Fortsetzung)

 Anpassung

 \* Arbeitsbereich nur vorne

 Ohne Anpassung

### M318F, Fortsetzung

#### CW-20-Spezialkupplung, Fortsetzung

Fahrwerk	Abstützpratzen vorn und hinten				Vordere Abstützpratzen; Hintere Schar (Breit U/C)			
Kontergewicht	3,9 t				3,4 t			
Auslegertyp	1 PC	VA			1 PC			VA
Stiellänge	2,60 m (8'6")	2,10 m (6'11")	2,40 m (7'10")	2,60 m (8'6")	2,10 m (6'11")	2,40 m (7'10")	2,60 m (8'6")	2,10 m (6'11")
G313 GC	✓	✓	✓	✓	✓	✓	✓	✓
G313 GC-befestigt CAN	✓	✓	✓	✓	✓	✓	✓	✓
G314	✓	✓	✓	✓	✓	✓	✓	✓
G317 GC	✓				✓	✓	✓	
G317 GC-befestigt CAN	✓				✓	✓	✓	
G318	✓				✓	✓		
G318-befestigt CAN	✓				✓	✓		
G318 WH-800					✓	✓		

#### CW-20-Spezialkupplung, Fortsetzung

Fahrwerk	Vordere Abstützpratzen; Hintere Schar (Breit U/C)							
Kontergewicht	3,4 t				3,9 t			
Auslegertyp	VA		1 PC			VA		
Stiellänge	2,40 m (7'10")	2,60 m (8'6")	2,10 m (6'11")	2,40 m (7'10")	2,60 m (8'6")	2,10 m (6'11")	2,40 m (7'10")	2,60 m (8'6")
G313 GC	✓	✓	✓	✓	✓	✓	✓	✓
G313 GC-befestigt CAN	✓	✓	✓	✓	✓	✓	✓	✓
G314	✓	✓	✓	✓	✓	✓	✓	✓
G317 GC			✓	✓	✓			
G317 GC-befestigt CAN			✓	✓	✓			
G318			✓	✓				
G318-befestigt CAN			✓	✓				
G318 WH-800			✓	✓				

#### CW-20-Spezialkupplung, Fortsetzung

Fahrwerk	Vordere Abstützpratzen; Hintere Schar							
Kontergewicht	3,4 t						3,9 t	
Auslegertyp	1 PC			VA			1 PC	
Stiellänge	2,10 m (6'11")	2,40 m (7'10")	2,60 m (8'6")	2,10 m (6'11")	2,40 m (7'10")	2,60 m (8'6")	2,10 m (6'11")	2,40 m (7'10")
G313 GC	✓	✓	✓	✓	✓	✓	✓	✓
G313 GC-befestigt CAN	✓	✓	✓	✓	✓	✓	✓	✓
G314	✓	✓	✓	✓	✓	✓	✓	✓
G317 GC	✓	✓	✓				✓	✓
G317 GC-befestigt CAN	✓	✓	✓				✓	✓
G318	✓	✓	✓				✓	✓
G318-befestigt CAN	✓	✓	✓				✓	✓
G318 WH-800	✓	✓					✓	✓

(Fortsetzung auf nächster Seite)

# Abbruch- und Sortiergreifer für Mobilbagger

## Anpassung – Mobilbagger (Fortsetzung)

Anpassung       \* Arbeitsbereich nur vorne       Ohne Anpassung

### M318F, Fortsetzung CW-20-Spezialkupplung, Fortsetzung

Fahrwerk	Vordere Abstützpratzen; Hintere Schar				Hintere Schar			
Kontergewicht	3,9 t				3,4 t			
Auslegertyp	1 PC	VA			1 PC			VA
Stiellänge	2,60 m (8'6")	2,10 m (6'11")	2,40 m (7'10")	2,60 m (8'6")	2,10 m (6'11")	2,40 m (7'10")	2,60 m (8'6")	2,10 m (6'11")
G313 GC	✓	✓	✓	✓	✓	✓	✓	✓
G313 GC-befestigt CAN	✓	✓	✓	✓	✓	✓	✓	✓
G314	✓	✓	✓	✓	✓	✓	✓	✓
G317 GC	✓							
G317 GC-befestigt CAN	✓				✓*			
G318	✓							
G318-befestigt CAN	✓							
G318 WH-800								

### CW-20-Spezialkupplung, Fortsetzung

Fahrwerk	Hintere Schar							
Kontergewicht	3,4 t				3,9 t			
Auslegertyp	VA		1 PC			VA		
Stiellänge	2,40 m (7'10")	2,60 m (8'6")	2,10 m (6'11")	2,40 m (7'10")	2,60 m (8'6")	2,10 m (6'11")	2,40 m (7'10")	2,60 m (8'6")
G313 GC	✓*	✓*	✓	✓	✓	✓	✓	✓
G313 GC-befestigt CAN	✓	✓*	✓	✓	✓	✓	✓	✓
G314	✓*		✓	✓	✓	✓	✓	✓
G317 GC			✓*	✓*				
G317 GC-befestigt CAN			✓	✓*	✓*			
G318								
G318-befestigt CAN								
G318 WH-800								

### CW-20-Spezialkupplung, Fortsetzung

Fahrwerk	Hintere Schar (Breit U/C)							
Kontergewicht	3,4 t						3,9 t	
Auslegertyp	1 PC			VA			1 PC	
Stiellänge	2,10 m (6'11")	2,40 m (7'10")	2,60 m (8'6")	2,10 m (6'11")	2,40 m (7'10")	2,60 m (8'6")	2,10 m (6'11")	2,40 m (7'10")
G313 GC	✓	✓	✓	✓	✓	✓	✓	✓
G313 GC-befestigt CAN	✓	✓	✓	✓	✓	✓	✓	✓
G314	✓	✓	✓	✓	✓	✓	✓	✓
G317 GC	✓	✓*					✓	✓
G317 GC-befestigt CAN	✓	✓	✓*				✓	✓
G318							✓*	✓*
G318-befestigt CAN							✓	✓*
G318 WH-800	✓*						✓	✓*

(Fortsetzung auf nächster Seite)



## Anpassung – Mobilbagger (Fortsetzung)

 Anpassung

 \* Arbeitsbereich nur vorne

 Ohne Anpassung

### M318F, Fortsetzung

#### CW-20-Spezialkupplung, Fortsetzung

Fahrwerk	Hintere Schar (Breit U/C)			
Kontergewicht	3,9 t			
Auslegertyp	1 PC	VA		
Stiellänge	2,60 m (8'6")	2,10 m (6'11")	2,40 m (7'10")	2,60 m (8'6")
G313 GC	✓	✓	✓	✓
G313 GC-befestigt CAN	✓	✓	✓	✓
G314	✓	✓	✓	✓
G317 GC	✓			
G317 GC-befestigt CAN	✓			
G318				
G318-befestigt CAN				
G318 WH-800				

#### S60-Spezialkupplung

Fahrwerk	Abstützpratzen vorn und hinten							
Kontergewicht	3,4 t						3,9 t	
Auslegertyp	1 PC			VA			1 PC	
Stiellänge	2,10 m (6'11")	2,40 m (7'10")	2,60 m (8'6")	2,10 m (6'11")	2,40 m (7'10")	2,60 m (8'6")	2,10 m (6'11")	2,40 m (7'10")
G313 GC	✓	✓	✓	✓	✓	✓	✓	✓
G314	✓	✓	✓	✓	✓	✓	✓	✓
G317 GC	✓	✓	✓	✓	✓	✓	✓	✓
G318	✓	✓					✓	✓
G318 WH-800	✓	✓	✓				✓	✓
G318 WH-1100	✓						✓	

#### S60-Spezialkupplung, Fortsetzung

Fahrwerk	Abstützpratzen vorn und hinten				Vordere Abstützpratzen; Hintere Schar (Breit U/C)			
Kontergewicht	3,9 t				3,4 t			
Auslegertyp	1 PC	VA			1 PC			VA
Stiellänge	2,60 m (8'6")	2,10 m (6'11")	2,40 m (7'10")	2,60 m (8'6")	2,10 m (6'11")	2,40 m (7'10")	2,60 m (8'6")	2,10 m (6'11")
G313 GC	✓	✓	✓	✓	✓	✓	✓	✓
G314	✓	✓	✓	✓	✓	✓	✓	✓
G317 GC	✓	✓	✓	✓	✓	✓	✓	✓
G318					✓	✓		
G318 WH-800	✓				✓	✓	✓	
G318 WH-1100					✓			

(Fortsetzung auf nächster Seite)

# Abbruch- und Sortiergreifer für Mobilbagger

## Anpassung – Mobilbagger (Fortsetzung)

 Anpassung

 \* Arbeitsbereich nur vorne

 Ohne Anpassung

### M318F, Fortsetzung

#### S60-Spezialkupplung, Fortsetzung

Fahrwerk	Vordere Abstützpratzen; Hintere Schar (Breit U/C)							
Kontergewicht	3,4 t				3,9 t			
Auslegertyp	VA		1 PC			VA		
Stiellänge	2,40 m (7'10")	2,60 m (8'6")	2,10 m (6'11")	2,40 m (7'10")	2,60 m (8'6")	2,10 m (6'11")	2,40 m (7'10")	2,60 m (8'6")
G313 GC	✓	✓	✓	✓	✓	✓	✓	✓
G314	✓	✓	✓	✓	✓	✓	✓	✓
G317 GC	✓	✓	✓	✓	✓	✓	✓	✓
G318			✓	✓				
G318 WH-800			✓	✓	✓			
G318 WH-1100			✓					

#### S60-Spezialkupplung, Fortsetzung

Fahrwerk	Vordere Abstützpratzen; Hintere Schar							
Kontergewicht	3,4 t						3,9 t	
Auslegertyp	1 PC			VA			1 PC	
Stiellänge	2,10 m (6'11")	2,40 m (7'10")	2,60 m (8'6")	2,10 m (6'11")	2,40 m (7'10")	2,60 m (8'6")	2,10 m (6'11")	2,40 m (7'10")
G313 GC	✓	✓	✓	✓	✓	✓	✓	✓
G314	✓	✓	✓	✓	✓	✓	✓	✓
G317 GC	✓	✓	✓	✓	✓	✓	✓	✓
G318	✓	✓					✓	✓
G318 WH-800	✓	✓	✓				✓	✓
G318 WH-1100	✓						✓	

#### S60-Spezialkupplung, Fortsetzung

Fahrwerk	Vordere Abstützpratzen; Hintere Schar				Hintere Schar			
Kontergewicht	3,9 t				3,4 t			
Auslegertyp	1 PC	VA		1 PC	1 PC		VA	
Stiellänge	2,60 m (8'6")	2,10 m (6'11")	2,40 m (7'10")	2,60 m (8'6")	2,10 m (6'11")	2,40 m (7'10")	2,60 m (8'6")	2,10 m (6'11")
G313 GC	✓	✓	✓	✓	✓	✓	✓	✓
G314	✓	✓	✓	✓	✓	✓	✓	✓
G317 GC	✓	✓	✓	✓				
G318								
G318 WH-800	✓							
G318 WH-1100								

#### S60-Spezialkupplung, Fortsetzung

Fahrwerk	Hintere Schar							
Kontergewicht	3,4 t				3,9 t			
Auslegertyp	VA		1 PC			VA		
Stiellänge	2,40 m (7'10")	2,60 m (8'6")	2,10 m (6'11")	2,40 m (7'10")	2,60 m (8'6")	2,10 m (6'11")	2,40 m (7'10")	2,60 m (8'6")
G313 GC	✓	✓*	✓	✓	✓	✓	✓	✓
G314	✓*	✓*	✓	✓	✓	✓	✓	✓
G317 GC			✓	✓*		✓*		
G318								
G318 WH-800			✓*					
G318 WH-1100								

(Fortsetzung auf nächster Seite)

## Anpassung – Mobilbagger (Fortsetzung)

 Anpassung

 \* Arbeitsbereich nur vorne

 Ohne Anpassung

### M318F, Fortsetzung

#### S60-Spezialkupplung, Fortsetzung

Fahrwerk	Hintere Schar (Breit U/C)							
Kontergewicht	3,4 t						3,9 t	
Auslegertyp	1 PC			VA			1 PC	
Stiellänge	2,10 m (6'11")	2,40 m (7'10")	2,60 m (8'6")	2,10 m (6'11")	2,40 m (7'10")	2,60 m (8'6")	2,10 m (6'11")	2,40 m (7'10")
G313 GC	✓	✓	✓	✓	✓	✓	✓	✓
G314	✓	✓	✓	✓	✓	✓	✓	✓
G317 GC	✓	✓*	✓*	✓*			✓	✓
G318							✓	✓*
G318 WH-800	✓*						✓	✓
G318 WH-1100								

#### S60-Spezialkupplung, Fortsetzung

Fahrwerk	Hintere Schar (Breit U/C)			
Kontergewicht	3,9 t			
Auslegertyp	1 PC	VA		
Stiellänge	2,60 m (8'6")	2,10 m (6'11")	2,40 m (7'10")	2,60 m (8'6")
G313 GC	✓	✓	✓	✓
G314	✓	✓	✓	✓
G317 GC	✓	✓	✓*	✓*
G318				
G318 WH-800	✓*			
G318 WH-1100				

### TRS14-CW-30s

Fahrwerk	Abstützpratzen vorn und hinten							
Kontergewicht	3,4 t						3,9 t	
Auslegertyp	1 PC			VA			1 PC	
Stiellänge	2,10 m (6'11")	2,40 m (7'10")	2,60 m (8'6")	2,10 m (6'11")	2,40 m (7'10")	2,60 m (8'6")	2,10 m (6'11")	2,40 m (7'10")
G212 GC	✓	✓	✓	✓	✓	✓	✓	✓
G212 GC-befestigt CAN	✓	✓	✓	✓	✓	✓	✓	✓
G213 GC	✓	✓	✓	✓	✓	✓	✓	✓
G213 GC-befestigt CAN	✓	✓	✓	✓	✓	✓	✓	✓

### TRS14-CW-30s, Fortsetzung

Fahrwerk	Abstützpratzen vorn und hinten				Vordere Abstützpratzen; Hintere Schar (Breit U/C)			
Kontergewicht	3,9 t				3,4 t			
Auslegertyp	1 PC		VA		1 PC		VA	
Stiellänge	2,60 m (8'6")	2,10 m (6'11")	2,40 m (7'10")	2,60 m (8'6")	2,10 m (6'11")	2,40 m (7'10")	2,60 m (8'6")	2,10 m (6'11")
G212 GC	✓	✓	✓	✓	✓	✓	✓	✓
G212 GC-befestigt CAN	✓	✓	✓	✓	✓	✓	✓	✓
G213 GC	✓	✓	✓	✓	✓	✓	✓	✓
G213 GC-befestigt CAN	✓	✓	✓	✓	✓	✓	✓	✓

(Fortsetzung auf nächster Seite)

# Abbruch- und Sortiergreifer für Mobilbagger

## Anpassung – Mobilbagger (Fortsetzung)

 Anpassung

 \* Arbeitsbereich nur vorne

 Ohne Anpassung

### M318F, Fortsetzung

#### TRS14-CW-30s, Fortsetzung

Fahrwerk	Vordere Abstützpratzen; Hintere Schar (Breit U/C)							
Kontergewicht	3,4 t				3,9 t			
Auslegertyp	VA		1 PC			VA		
Stiellänge	2,40 m (7'10")	2,60 m (8'6")	2,10 m (6'11")	2,40 m (7'10")	2,60 m (8'6")	2,10 m (6'11")	2,40 m (7'10")	2,60 m (8'6")
G212 GC	✓	✓	✓	✓	✓	✓	✓	✓
G212 GC-befestigt CAN	✓	✓	✓	✓	✓	✓	✓	✓
G213 GC	✓	✓	✓	✓	✓	✓	✓	✓
G213 GC-befestigt CAN	✓	✓	✓	✓	✓	✓	✓	✓

#### TRS14-CW-30s, Fortsetzung

Fahrwerk	Vordere Abstützpratzen; Hintere Schar							
Kontergewicht	3,4 t						3,9 t	
Auslegertyp	1 PC			VA			1 PC	
Stiellänge	2,10 m (6'11")	2,40 m (7'10")	2,60 m (8'6")	2,10 m (6'11")	2,40 m (7'10")	2,60 m (8'6")	2,10 m (6'11")	2,40 m (7'10")
G212 GC	✓	✓	✓	✓	✓	✓	✓	✓
G212 GC-befestigt CAN	✓	✓	✓	✓	✓	✓	✓	✓
G213 GC	✓	✓	✓	✓	✓	✓	✓	✓
G213 GC-befestigt CAN	✓	✓	✓	✓	✓	✓	✓	✓

#### TRS14-CW-30s, Fortsetzung

Fahrwerk	Vordere Abstützpratzen; Hintere Schar				Hintere Schar			
Kontergewicht	3,9 t							
Auslegertyp	1 PC		VA		1 PC		VA	
Stiellänge	2,60 m (8'6")	2,10 m (6'11")	2,40 m (7'10")	2,60 m (8'6")	2,10 m (6'11")	2,40 m (7'10")	2,60 m (8'6")	2,10 m (6'11")
G212 GC	✓	✓	✓	✓	✓	✓	✓*	✓*
G212 GC-befestigt CAN	✓	✓	✓	✓	✓	✓	✓	✓
G213 GC	✓	✓	✓	✓	✓*	✓	✓	✓
G213 GC-befestigt CAN	✓	✓	✓	✓	✓	✓*	✓*	✓*

#### TRS14-CW-30s, Fortsetzung

Fahrwerk	Hintere Schar						Hintere Schar (Breit U/C)	
Kontergewicht	3,9 t							
Auslegertyp	1 PC			VA			1 PC	
Stiellänge	2,10 m (6'11")	2,40 m (7'10")	2,60 m (8'6")	2,10 m (6'11")	2,40 m (7'10")	2,60 m (8'6")	2,40 m (7'10")	2,60 m (8'6")
G212 GC	✓	✓	✓	✓	✓	✓*	✓	✓
G212 GC-befestigt CAN	✓	✓	✓	✓	✓	✓	✓	✓
G213 GC	✓	✓*	✓*	✓*	✓	✓	✓	✓*
G213 GC-befestigt CAN	✓	✓	✓	✓	✓*	✓*	✓	✓

(Fortsetzung auf nächster Seite)

## Anpassung – Mobilbagger (Fortsetzung)

 Anpassung

 \* Arbeitsbereich nur vorne

 Ohne Anpassung

### M318F, Fortsetzung

#### TRS14-CW-30s, Fortsetzung

Fahrwerk	Hintere Schar (Breit U/C)							
	3,4 t			3,9 t				
Kontergewicht	3,4 t			3,9 t				
Auslegertyp	VA			1 PC			VA	
Stiellänge	2,10 m (6'11")	2,40 m (7'10")	2,60 m (8'6")	2,10 m (6'11")	2,40 m (7'10")	2,60 m (8'6")	2,10 m (6'11")	2,40 m (7'10")
G212 GC	✓	✓	✓*	✓	✓	✓	✓	✓
G212 GC-befestigt CAN	✓	✓	✓	✓	✓	✓	✓	✓
G213 GC	✓*			✓	✓	✓	✓	✓
G213 GC-befestigt CAN	✓	✓	✓*	✓	✓	✓	✓	✓

#### TRS14-CW-30s, Fortsetzung

Fahrwerk	Hintere Schar (Breit U/C)
Kontergewicht	3,9 t
Auslegertyp	VA
Stiellänge	2,60 m (8'6")
G212 GC	✓
G212 GC-befestigt CAN	✓
G213 GC	✓*
G213 GC-befestigt CAN	✓

#### TRS14-CW-30

Fahrwerk	Abstützpratzen vorn und hinten							
	3,4 t				3,9 t			
Kontergewicht	3,4 t				3,9 t			
Auslegertyp	1 PC		VA		1 PC		VA	
Stiellänge	2,10 m (6'11")	2,40 m (7'10")	2,60 m (8'6")	2,10 m (6'11")	2,40 m (7'10")	2,60 m (8'6")	2,10 m (6'11")	2,40 m (7'10")
G212 GC	✓	✓	✓	✓	✓	✓	✓	✓
G212 GC-befestigt CAN	✓	✓	✓	✓	✓	✓	✓	✓
G213 GC	✓	✓	✓	✓	✓	✓	✓	✓
G213 GC-befestigt CAN	✓	✓	✓	✓	✓	✓	✓	✓

#### TRS14-CW-30, Fortsetzung

Fahrwerk	Abstützpratzen vorn und hinten				Vordere Abstützpratzen; Hintere Schar (Breit U/C)			
	3,9 t				3,4 t			
Kontergewicht	3,9 t				3,4 t			
Auslegertyp	1 PC		VA		1 PC		VA	
Stiellänge	2,60 m (8'6")	2,10 m (6'11")	2,40 m (7'10")	2,60 m (8'6")	2,10 m (6'11")	2,40 m (7'10")	2,60 m (8'6")	2,10 m (6'11")
G212 GC	✓	✓	✓	✓	✓	✓	✓	✓
G212 GC-befestigt CAN	✓	✓	✓	✓	✓	✓	✓	✓
G213 GC	✓	✓	✓	✓	✓	✓	✓	✓
G213 GC-befestigt CAN	✓	✓	✓	✓	✓	✓	✓	✓

#### TRS14-CW-30, Fortsetzung

Fahrwerk	Vordere Abstützpratzen; Hintere Schar (Breit U/C)							
	3,4 t			3,9 t				
Kontergewicht	3,4 t			3,9 t				
Auslegertyp	VA		1 PC			VA		
Stiellänge	2,40 m (7'10")	2,60 m (8'6")	2,10 m (6'11")	2,40 m (7'10")	2,60 m (8'6")	2,10 m (6'11")	2,40 m (7'10")	2,60 m (8'6")
G212 GC	✓	✓	✓	✓	✓	✓	✓	✓
G212 GC-befestigt CAN	✓	✓	✓	✓	✓	✓	✓	✓
G213 GC	✓	✓	✓	✓	✓	✓	✓	✓
G213 GC-befestigt CAN	✓	✓	✓	✓	✓	✓	✓	✓

(Fortsetzung auf nächster Seite)

# Abbruch- und Sortiergreifer für Mobilbagger

## Anpassung – Mobilbagger (Fortsetzung)

 Anpassung

 \* Arbeitsbereich nur vorne

 Ohne Anpassung

### M318F, Fortsetzung

#### TRS14-CW-30, Fortsetzung

Fahrwerk	Vordere Abstützpratzen; Hintere Schar							
Kontergewicht	3,4 t						3,9 t	
Auslegertyp	1 PC			VA			1 PC	
Stiellänge	2,10 m (6'11")	2,40 m (7'10")	2,60 m (8'6")	2,10 m (6'11")	2,40 m (7'10")	2,60 m (8'6")	2,10 m (6'11")	2,40 m (7'10")
G212 GC	✓	✓	✓	✓	✓	✓	✓	✓
G212 GC-befestigt CAN	✓	✓	✓	✓	✓	✓	✓	✓
G213 GC	✓	✓	✓	✓	✓	✓	✓	✓
G213 GC-befestigt CAN	✓	✓	✓	✓	✓	✓	✓	✓

#### TRS14-CW-30, Fortsetzung

Fahrwerk	Vordere Abstützpratzen; Hintere Schar				Hintere Schar			
Kontergewicht	3,9 t				3,4 t			
Auslegertyp	1 PC	VA			1 PC			VA
Stiellänge	2,60 m (8'6")	2,10 m (6'11")	2,40 m (7'10")	2,60 m (8'6")	2,10 m (6'11")	2,40 m (7'10")	2,60 m (8'6")	2,10 m (6'11")
G212 GC	✓	✓	✓	✓	✓	✓*		
G212 GC-befestigt CAN	✓	✓	✓	✓	✓	✓	✓*	✓*
G213 GC	✓	✓	✓	✓				
G213 GC-befestigt CAN	✓	✓	✓	✓	✓	✓*		

#### TRS14-CW-30, Fortsetzung

Fahrwerk	Hintere Schar						Hintere Schar (Breit U/C)	
Kontergewicht	3,9 t						3,4 t	
Auslegertyp	1 PC			VA			1 PC	
Stiellänge	2,10 m (6'11")	2,40 m (7'10")	2,60 m (8'6")	2,10 m (6'11")	2,40 m (7'10")	2,60 m (8'6")	2,10 m (6'11")	2,40 m (7'10")
G212 GC	✓	✓	✓	✓	✓*		✓	✓
G212 GC-befestigt CAN	✓	✓	✓	✓	✓	✓*	✓	✓
G213 GC	✓	✓*					✓	✓*
G213 GC-befestigt CAN	✓	✓	✓	✓	✓*		✓	✓

#### TRS14-CW-30, Fortsetzung

Fahrwerk	Hintere Schar (Breit U/C)							
Kontergewicht	3,4 t				3,9 t			
Auslegertyp	1 PC	VA			1 PC			VA
Stiellänge	2,60 m (8'6")	2,10 m (6'11")	2,40 m (7'10")	2,60 m (8'6")	2,10 m (6'11")	2,40 m (7'10")	2,60 m (8'6")	2,10 m (6'11")
G212 GC	✓	✓	✓*	✓*	✓	✓	✓	✓
G212 GC-befestigt CAN	✓	✓	✓	✓	✓	✓	✓	✓
G213 GC	✓*	✓*			✓	✓	✓	✓
G213 GC-befestigt CAN	✓	✓	✓*	✓*	✓	✓	✓	✓

#### TRS14-CW-30, Fortsetzung

Fahrwerk	Hintere Schar (Breit U/C)	
Kontergewicht	3,9 t	
Auslegertyp	VA	
Stiellänge	2,40 m (7'10")	2,60 m (8'6")
G212 GC	✓	✓
G212 GC-befestigt CAN	✓	✓
G213 GC	✓*	✓*
G213 GC-befestigt CAN	✓	✓

(Fortsetzung auf nächster Seite)

## Anpassung – Mobilbagger (Fortsetzung)

Anpassung
  \* Arbeitsbereich nur vorne
  Ohne Anpassung

### M318F, Fortsetzung TRS14-S60

Fahrwerk	Abstützpratzen vorn und hinten							
Kontergewicht	3,4 t						3,9 t	
Auslegertyp	1 PC			VA			1 PC	
Stiellänge	2,10 m (6'11")	2,40 m (7'10")	2,60 m (8'6")	2,10 m (6'11")	2,40 m (7'10")	2,60 m (8'6")	2,10 m (6'11")	2,40 m (7'10")
G212 GC	✓	✓	✓	✓	✓	✓	✓	✓
G213 GC	✓	✓	✓	✓	✓	✓	✓	✓

### TRS14-S60, Fortsetzung

Fahrwerk	Abstützpratzen vorn und hinten				Vordere Abstützpratzen; Hintere Schar (Breit U/C)			
Kontergewicht	3,9 t				3,4 t			
Auslegertyp	1 PC		VA		1 PC		VA	
Stiellänge	2,60 m (8'6")	2,10 m (6'11")	2,40 m (7'10")	2,60 m (8'6")	2,10 m (6'11")	2,40 m (7'10")	2,60 m (8'6")	2,10 m (6'11")
G212 GC	✓	✓	✓	✓	✓	✓	✓	✓
G213 GC	✓	✓	✓	✓	✓	✓	✓	✓

### TRS14-S60, Fortsetzung

Fahrwerk	Vordere Abstützpratzen; Hintere Schar (Breit U/C)							
Kontergewicht	3,4 t				3,9 t			
Auslegertyp	VA		1 PC		VA			
Stiellänge	2,40 m (7'10")	2,60 m (8'6")	2,10 m (6'11")	2,40 m (7'10")	2,60 m (8'6")	2,10 m (6'11")	2,40 m (7'10")	2,60 m (8'6")
G212 GC	✓	✓	✓	✓	✓	✓	✓	✓
G213 GC	✓	✓	✓	✓	✓	✓	✓	✓

### TRS14-S60, Fortsetzung

Fahrwerk	Vordere Abstützpratzen; Hintere Schar							
Kontergewicht	3,4 t				3,9 t			
Auslegertyp	1 PC		VA		1 PC		1 PC	
Stiellänge	2,10 m (6'11")	2,40 m (7'10")	2,60 m (8'6")	2,10 m (6'11")	2,40 m (7'10")	2,60 m (8'6")	2,10 m (6'11")	2,40 m (7'10")
G212 GC	✓	✓	✓	✓	✓	✓	✓	✓
G213 GC	✓	✓	✓	✓	✓	✓	✓	✓

### TRS14-S60, Fortsetzung

Fahrwerk	Vordere Abstützpratzen; Hintere Schar				Hintere Schar			
Kontergewicht	3,9 t				3,4 t			
Auslegertyp	1 PC		VA		1 PC		VA	
Stiellänge	2,60 m (8'6")	2,10 m (6'11")	2,40 m (7'10")	2,60 m (8'6")	2,10 m (6'11")	2,40 m (7'10")	2,60 m (8'6")	2,10 m (6'11")
G212 GC	✓	✓	✓	✓	✓	✓	✓	✓
G213 GC	✓	✓	✓	✓	✓	✓	✓*	✓*

### TRS14-S60, Fortsetzung

Fahrwerk	Hintere Schar							
Kontergewicht	3,4 t				3,9 t			
Auslegertyp	VA		1 PC		VA			
Stiellänge	2,40 m (7'10")	2,60 m (8'6")	2,10 m (6'11")	2,40 m (7'10")	2,60 m (8'6")	2,10 m (6'11")	2,40 m (7'10")	2,60 m (8'6")
G212 GC	✓*	✓*	✓	✓	✓	✓	✓	✓
G213 GC			✓	✓	✓	✓	✓	✓*

(Fortsetzung auf nächster Seite)

# Abbruch- und Sortiergreifer für Mobilbagger

## Anpassung – Mobilbagger (Fortsetzung)

 Anpassung

 \* Arbeitsbereich nur vorne

 Ohne Anpassung

### M318F, Fortsetzung

#### TRS14-S60, Fortsetzung

Fahrwerk	Hintere Schar (Breit U/C)							
Kontergewicht	3,4 t						3,9 t	
Auslegertyp	1 PC			VA			1 PC	
Stiellänge	2,10 m (6'11")	2,40 m (7'10")	2,60 m (8'6")	2,10 m (6'11")	2,40 m (7'10")	2,60 m (8'6")	2,10 m (6'11")	2,40 m (7'10")
G212 GC	✓	✓	✓	✓	✓	✓	✓	✓
G213 GC	✓	✓	✓	✓	✓*		✓	✓

#### TRS14-S60, Fortsetzung

Fahrwerk	Hintere Schar (Breit U/C)			
Kontergewicht	3,9 t			
Auslegertyp	1 PC	VA		
Stiellänge	2,60 m (8'6")	2,10 m (6'11")	2,40 m (7'10")	2,60 m (8'6")
G212 GC	✓	✓	✓	✓
G213 GC	✓	✓	✓	✓

### M318

#### Zum Anstecken

Fahrwerk	Abstützpratten vorn und hinten							
Kontergewicht	3,7 t						4,2 t	
Auslegertyp	1 PC			VA			1 PC	
Stiellänge	2,20 m (7'3")	2,50 m (8'2")	2,90 m (9'6")	2,20 m (7'3")	2,50 m (8'2")	2,90 m (9'6")	2,20 m (7'3")	2,50 m (8'2")
G313 GC	✓	✓	✓	✓	✓	✓	✓	✓
G314	✓	✓	✓	✓	✓	✓	✓	✓
G317 GC	✓	✓	✓				✓	✓
G318 WH-800	✓	✓					✓	✓

#### Zum Anstecken, Fortsetzung

Fahrwerk	Abstützpratten vorn und hinten				Vordere Schar; Hintere Abstützpratten			
Kontergewicht	4,2 t				3,7 t			
Auslegertyp	1 PC	VA			1 PC			VA
Stiellänge	2,90 m (9'6")	2,20 m (7'3")	2,50 m (8'2")	2,90 m (9'6")	2,20 m (7'3")	2,50 m (8'2")	2,90 m (9'6")	2,20 m (7'3")
G313 GC	✓	✓	✓	✓	✓	✓	✓	✓
G314	✓	✓	✓	✓	✓	✓	✓	✓
G317 GC	✓				✓	✓	✓	
G318 WH-800					✓	✓		

#### Zum Anstecken, Fortsetzung

Fahrwerk	Vordere Schar; Hintere Abstützpratten							
Kontergewicht	3,7 t			4,2 t				
Auslegertyp	VA		1 PC			VA		
Stiellänge	2,50 m (8'2")	2,90 m (9'6")	2,20 m (7'3")	2,50 m (8'2")	2,90 m (9'6")	2,20 m (7'3")	2,50 m (8'2")	2,90 m (9'6")
G313 GC	✓	✓	✓	✓	✓	✓	✓	✓
G314	✓	✓	✓	✓	✓	✓	✓	✓
G317 GC			✓	✓	✓			
G318 WH-800			✓	✓				

(Fortsetzung auf nächster Seite)



## Anpassung – Mobilbagger (Fortsetzung)

 Anpassung

 \* Arbeitsbereich nur vorne

 Ohne Anpassung

### M318, Fortsetzung

#### Zum Anstecken, Fortsetzung

Fahrwerk	Vordere Abstützpratten; Hintere Schar (Breit U/C)							
Kontergewicht	3,7 t						4,2 t	
Auslegertyp	1 PC			VA			1 PC	
Stiellänge	2,20 m (7'3")	2,50 m (8'2")	2,90 m (9'6")	2,20 m (7'3")	2,50 m (8'2")	2,90 m (9'6")	2,20 m (7'3")	2,50 m (8'2")
G313 GC	✓	✓	✓	✓	✓	✓	✓	✓
G314	✓	✓	✓	✓	✓	✓	✓	✓
G317 GC	✓	✓	✓				✓	✓
G318 WH-800	✓	✓					✓	✓

#### Zum Anstecken, Fortsetzung

Fahrwerk	Vordere Abstützpratten; Hintere Schar (Breit U/C)				Vordere Abstützpratten; Hintere (parallele) Schar			
Kontergewicht	4,2 t				3,7 t			
Auslegertyp	1 PC		VA		1 PC		VA	
Stiellänge	2,90 m (9'6")	2,20 m (7'3")	2,50 m (8'2")	2,90 m (9'6")	2,20 m (7'3")	2,50 m (8'2")	2,90 m (9'6")	2,20 m (7'3")
G313 GC	✓	✓	✓	✓	✓	✓	✓	✓
G314	✓	✓	✓	✓	✓	✓	✓	✓
G317 GC	✓				✓	✓	✓	
G318 WH-800					✓	✓		

#### Zum Anstecken, Fortsetzung

Fahrwerk	Vordere Abstützpratten; Hintere (parallele) Schar							
Kontergewicht	3,7 t				4,2 t			
Auslegertyp	VA		1 PC		1 PC		VA	
Stiellänge	2,50 m (8'2")	2,90 m (9'6")	2,20 m (7'3")	2,50 m (8'2")	2,90 m (9'6")	2,20 m (7'3")	2,50 m (8'2")	2,90 m (9'6")
G313 GC	✓	✓	✓	✓	✓	✓	✓	✓
G314	✓	✓	✓	✓	✓	✓	✓	✓
G317 GC			✓	✓	✓			
G318 WH-800			✓	✓				

#### Zum Anstecken, Fortsetzung

Fahrwerk	Vordere Abstützpratten; Hintere (radiale) Schar							
Kontergewicht	3,7 t						4,2 t	
Auslegertyp	1 PC			VA			1 PC	
Stiellänge	2,20 m (7'3")	2,50 m (8'2")	2,90 m (9'6")	2,20 m (7'3")	2,50 m (8'2")	2,90 m (9'6")	2,20 m (7'3")	2,50 m (8'2")
G313 GC	✓	✓	✓	✓	✓	✓	✓	✓
G314	✓	✓	✓	✓	✓	✓	✓	✓
G317 GC	✓	✓	✓				✓	✓
G318 WH-800	✓	✓					✓	✓

#### Zum Anstecken, Fortsetzung

Fahrwerk	Vordere Abstützpratten; Hintere (radiale) Schar				Hintere (parallele) Schar			
Kontergewicht	4,2 t				3,7 t			
Auslegertyp	1 PC		VA		1 PC		VA	
Stiellänge	2,90 m (9'6")	2,20 m (7'3")	2,50 m (8'2")	2,90 m (9'6")	2,20 m (7'3")	2,50 m (8'2")	2,90 m (9'6")	2,20 m (7'3")
G313 GC	✓	✓	✓	✓	✓	✓	✓	✓
G314	✓	✓	✓	✓	✓	✓	✓	✓
G317 GC	✓				✓	✓*		
G318 WH-800					✓*			

(Fortsetzung auf nächster Seite)

# Abbruch- und Sortiergreifer für Mobilbagger

## Anpassung – Mobilbagger (Fortsetzung)

 Anpassung

 \* Arbeitsbereich nur vorne

 Ohne Anpassung

### M318, Fortsetzung

#### Zum Anstecken, Fortsetzung

Fahrwerk	Hintere (parallele) Schar							
Kontergewicht	3,7 t				4,2 t			
Auslegertyp	VA		1 PC			VA		
Stiellänge	2,50 m (8'2")	2,90 m (9'6")	2,20 m (7'3")	2,50 m (8'2")	2,90 m (9'6")	2,20 m (7'3")	2,50 m (8'2")	2,90 m (9'6")
G313 GC	✓	✓	✓	✓	✓	✓	✓	✓
G314	✓	✓	✓	✓	✓	✓	✓	✓
G317 GC			✓	✓	✓*			
G318 WH-800			✓	✓*				

#### Zum Anstecken, Fortsetzung

Fahrwerk	Hintere (radiale) Schar							
Kontergewicht	3,7 t				4,2 t			
Auslegertyp	1 PC			VA			1 PC	
Stiellänge	2,20 m (7'3")	2,50 m (8'2")	2,90 m (9'6")	2,20 m (7'3")	2,50 m (8'2")	2,90 m (9'6")	2,20 m (7'3")	2,50 m (8'2")
G313 GC	✓	✓	✓	✓	✓	✓	✓	✓
G314	✓	✓	✓	✓	✓	✓	✓	✓
G317 GC	✓	✓*					✓	✓
G318 WH-800	✓*						✓	✓*

#### Zum Anstecken, Fortsetzung

Fahrwerk	Hintere (radiale) Schar				Hintere Schar (Breit U/C)			
Kontergewicht	4,2 t				3,7 t			
Auslegertyp	1 PC	VA		1 PC	1 PC		VA	
Stiellänge	2,90 m (9'6")	2,20 m (7'3")	2,50 m (8'2")	2,90 m (9'6")	2,20 m (7'3")	2,50 m (8'2")	2,90 m (9'6")	2,20 m (7'3")
G313 GC	✓	✓	✓	✓	✓	✓	✓	✓
G314	✓	✓	✓	✓	✓	✓	✓	✓
G317 GC	✓*				✓	✓	✓	
G318 WH-800					✓	✓		

#### Zum Anstecken, Fortsetzung

Fahrwerk	Hintere Schar (Breit U/C)							
Kontergewicht	3,7 t				4,2 t			
Auslegertyp	VA		1 PC			VA		
Stiellänge	2,50 m (8'2")	2,90 m (9'6")	2,20 m (7'3")	2,50 m (8'2")	2,90 m (9'6")	2,20 m (7'3")	2,50 m (8'2")	2,90 m (9'6")
G313 GC	✓	✓	✓	✓	✓	✓	✓	✓
G314	✓	✓	✓	✓	✓	✓	✓	✓
G317 GC			✓	✓	✓			
G318 WH-800			✓	✓				

### Schnellwechsler mit Bolzengreifer

Fahrwerk	Abstützpratzen vorn und hinten							
Kontergewicht	3,7 t				4,2 t			
Auslegertyp	1 PC			VA			1 PC	
Stiellänge	2,20 m (7'3")	2,50 m (8'2")	2,90 m (9'6")	2,20 m (7'3")	2,50 m (8'2")	2,90 m (9'6")	2,20 m (7'3")	2,50 m (8'2")
G313 GC	✓	✓	✓	✓	✓	✓	✓	✓
G314	✓	✓	✓	✓	✓	✓	✓	✓

(Fortsetzung auf nächster Seite)

## Anpassung – Mobilbagger (Fortsetzung)

 Anpassung

 \* Arbeitsbereich nur vorne

 Ohne Anpassung

### M318, Fortsetzung

#### Schnellwechsler mit Bolzengreifer, Fortsetzung

Fahrwerk	Abstützprätzen vorn und hinten				Vordere Schar; Hintere Abstützprätzen			
Kontergewicht	4,2 t				3,7 t			
Auslegertyp	1 PC	VA			1 PC			VA
Stiellänge	2,90 m (9'6")	2,20 m (7'3")	2,50 m (8'2")	2,90 m (9'6")	2,20 m (7'3")	2,50 m (8'2")	2,90 m (9'6")	2,20 m (7'3")
G313 GC	✓	✓	✓	✓	✓	✓	✓	✓
G314	✓	✓	✓	✓	✓	✓	✓	✓

#### Schnellwechsler mit Bolzengreifer, Fortsetzung

Fahrwerk	Vordere Schar; Hintere Abstützprätzen							
Kontergewicht	3,7 t				4,2 t			
Auslegertyp	VA		1 PC			VA		
Stiellänge	2,50 m (8'2")	2,90 m (9'6")	2,20 m (7'3")	2,50 m (8'2")	2,90 m (9'6")	2,20 m (7'3")	2,50 m (8'2")	2,90 m (9'6")
G313 GC	✓	✓	✓	✓	✓	✓	✓	✓
G314	✓	✓	✓	✓	✓	✓	✓	✓

#### Schnellwechsler mit Bolzengreifer, Fortsetzung

Fahrwerk	Vordere Abstützprätzen; Hintere Schar (Breit U/C)							
Kontergewicht	3,7 t						4,2 t	
Auslegertyp	1 PC			VA			1 PC	
Stiellänge	2,20 m (7'3")	2,50 m (8'2")	2,90 m (9'6")	2,20 m (7'3")	2,50 m (8'2")	2,90 m (9'6")	2,20 m (7'3")	2,50 m (8'2")
G313 GC	✓	✓	✓	✓	✓	✓	✓	✓
G314	✓	✓	✓	✓	✓	✓	✓	✓

#### Schnellwechsler mit Bolzengreifer, Fortsetzung

Fahrwerk	Vordere Abstützprätzen; Hintere Schar (Breit U/C)				Vordere Abstützprätzen; Hintere (parallele) Schar			
Kontergewicht	4,2 t				3,7 t			
Auslegertyp	1 PC	VA			1 PC			VA
Stiellänge	2,90 m (9'6")	2,20 m (7'3")	2,50 m (8'2")	2,90 m (9'6")	2,20 m (7'3")	2,50 m (8'2")	2,90 m (9'6")	2,20 m (7'3")
G313 GC	✓	✓	✓	✓	✓	✓	✓	✓
G314	✓	✓	✓	✓	✓	✓	✓	✓

#### Schnellwechsler mit Bolzengreifer, Fortsetzung

Fahrwerk	Vordere Abstützprätzen; Hintere (parallele) Schar							
Kontergewicht	3,7 t				4,2 t			
Auslegertyp	VA		1 PC			VA		
Stiellänge	2,50 m (8'2")	2,90 m (9'6")	2,20 m (7'3")	2,50 m (8'2")	2,90 m (9'6")	2,20 m (7'3")	2,50 m (8'2")	2,90 m (9'6")
G313 GC	✓	✓	✓	✓	✓	✓	✓	✓
G314	✓	✓	✓	✓	✓	✓	✓	✓

#### Schnellwechsler mit Bolzengreifer, Fortsetzung

Fahrwerk	Vordere Abstützprätzen; Hintere (radiale) Schar							
Kontergewicht	3,7 t						4,2 t	
Auslegertyp	1 PC			VA			1 PC	
Stiellänge	2,20 m (7'3")	2,50 m (8'2")	2,90 m (9'6")	2,20 m (7'3")	2,50 m (8'2")	2,90 m (9'6")	2,20 m (7'3")	2,50 m (8'2")
G313 GC	✓	✓	✓	✓	✓	✓	✓	✓
G314	✓	✓	✓	✓	✓	✓	✓	✓

(Fortsetzung auf nächster Seite)

# Abbruch- und Sortiergreifer für Mobilbagger

## Anpassung – Mobilbagger (Fortsetzung)

 Anpassung

 \* Arbeitsbereich nur vorne

 Ohne Anpassung

### M318, Fortsetzung

#### Schnellwechsler mit Bolzengreifer, Fortsetzung

Fahrwerk	Vordere Abstützpratten; Hintere (radiale) Schar				Hintere (parallele) Schar			
Kontergewicht	4,2 t				3,7 t			
Auslegertyp	1 PC	VA			1 PC			VA
Stiellänge	2,90 m (9'6")	2,20 m (7'3")	2,50 m (8'2")	2,90 m (9'6")	2,20 m (7'3")	2,50 m (8'2")	2,90 m (9'6")	2,20 m (7'3")
G313 GC	✓	✓	✓	✓	✓	✓	✓*	✓
G314	✓	✓	✓	✓	✓	✓*		✓*

#### Schnellwechsler mit Bolzengreifer, Fortsetzung

Fahrwerk	Hintere (parallele) Schar							Hintere (radiale) Schar
Kontergewicht	3,7 t	4,2 t					3,7 t	
Auslegertyp	VA	1 PC			VA			1 PC
Stiellänge	2,50 m (8'2")	2,20 m (7'3")	2,50 m (8'2")	2,90 m (9'6")	2,20 m (7'3")	2,50 m (8'2")	2,90 m (9'6")	2,20 m (7'3")
G313 GC	✓*	✓	✓	✓	✓	✓	✓*	✓
G314		✓	✓	✓*	✓	✓	✓*	✓

#### Schnellwechsler mit Bolzengreifer, Fortsetzung

Fahrwerk	Hintere (radiale) Schar							
Kontergewicht	3,7 t				4,2 t			
Auslegertyp	1 PC		VA		1 PC		VA	
Stiellänge	2,50 m (8'2")	2,90 m (9'6")	2,20 m (7'3")	2,50 m (8'2")	2,20 m (7'3")	2,50 m (8'2")	2,90 m (9'6")	2,20 m (7'3")
G313 GC	✓	✓*	✓	✓*	✓	✓	✓	✓
G314	✓*		✓*		✓	✓	✓*	✓

#### Schnellwechsler mit Bolzengreifer, Fortsetzung

Fahrwerk	Hintere (radiale) Schar		Hintere Schar (Breit U/C)					
Kontergewicht	4,2 t		3,7 t					
Auslegertyp	VA		1 PC			VA		
Stiellänge	2,50 m (8'2")	2,90 m (9'6")	2,20 m (7'3")	2,50 m (8'2")	2,90 m (9'6")	2,20 m (7'3")	2,50 m (8'2")	2,90 m (9'6")
G313 GC	✓	✓*	✓	✓	✓	✓	✓	✓
G314	✓	✓*	✓	✓	✓	✓	✓	✓*

#### Schnellwechsler mit Bolzengreifer, Fortsetzung

Fahrwerk	Hintere Schar (Breit U/C)					
Kontergewicht	4,2 t					
Auslegertyp	1 PC			VA		
Stiellänge	2,20 m (7'3")	2,50 m (8'2")	2,90 m (9'6")	2,20 m (7'3")	2,50 m (8'2")	2,90 m (9'6")
G313 GC	✓	✓	✓	✓	✓	✓
G314	✓	✓	✓	✓	✓	✓

#### CW-30s-Spezialkupplung

Fahrwerk	Abstützpratten vorn und hinten							
Kontergewicht	3,7 t						4,2 t	
Auslegertyp	1 PC			VA			1 PC	
Stiellänge	2,20 m (7'3")	2,50 m (8'2")	2,90 m (9'6")	2,20 m (7'3")	2,50 m (8'2")	2,90 m (9'6")	2,20 m (7'3")	2,50 m (8'2")
G313 GC	✓	✓	✓	✓	✓	✓	✓	✓
G314	✓	✓	✓	✓	✓	✓	✓	✓
G317 GC	✓	✓					✓	✓

(Fortsetzung auf nächster Seite)

## Anpassung – Mobilbagger (Fortsetzung)

 Anpassung

 \* Arbeitsbereich nur vorne

 Ohne Anpassung

### M318, Fortsetzung

#### CW-30s-Spezialkupplung, Fortsetzung

Fahrwerk	Abstützpratzen vorn und hinten				Vordere Schar; Hintere Abstützpratzen			
Kontergewicht	4,2 t				3,7 t			
Auslegertyp	1 PC	VA			1 PC			VA
Stiellänge	2,90 m (9'6")	2,20 m (7'3")	2,50 m (8'2")	2,90 m (9'6")	2,20 m (7'3")	2,50 m (8'2")	2,90 m (9'6")	2,20 m (7'3")
G313 GC	✓	✓	✓	✓	✓	✓	✓	✓
G314	✓	✓	✓	✓	✓	✓	✓	✓
G317 GC					✓	✓		

#### CW-30s-Spezialkupplung, Fortsetzung

Fahrwerk	Vordere Schar; Hintere Abstützpratzen							
Kontergewicht	3,7 t				4,2 t			
Auslegertyp	VA		1 PC			VA		
Stiellänge	2,50 m (8'2")	2,90 m (9'6")	2,20 m (7'3")	2,50 m (8'2")	2,90 m (9'6")	2,20 m (7'3")	2,50 m (8'2")	2,90 m (9'6")
G313 GC	✓	✓	✓	✓	✓	✓	✓	✓
G314	✓	✓	✓	✓	✓	✓	✓	✓
G317 GC			✓	✓				

#### CW-30s-Spezialkupplung, Fortsetzung

Fahrwerk	Vordere Abstützpratzen; Hintere Schar (Breit U/C)							
Kontergewicht	3,7 t						4,2 t	
Auslegertyp	1 PC			VA			1 PC	
Stiellänge	2,20 m (7'3")	2,50 m (8'2")	2,90 m (9'6")	2,20 m (7'3")	2,50 m (8'2")	2,90 m (9'6")	2,20 m (7'3")	2,50 m (8'2")
G313 GC	✓	✓	✓	✓	✓	✓	✓	✓
G314	✓	✓	✓	✓	✓	✓	✓	✓
G317 GC	✓	✓					✓	✓

#### CW-30s-Spezialkupplung, Fortsetzung

Fahrwerk	Vordere Abstützpratzen; Hintere Schar (Breit U/C)				Vordere Abstützpratzen; Hintere (parallele) Schar			
Kontergewicht	4,2 t				3,7 t			
Auslegertyp	1 PC	VA			1 PC			VA
Stiellänge	2,90 m (9'6")	2,20 m (7'3")	2,50 m (8'2")	2,90 m (9'6")	2,20 m (7'3")	2,50 m (8'2")	2,90 m (9'6")	2,20 m (7'3")
G313 GC	✓	✓	✓	✓	✓	✓	✓	✓
G314	✓	✓	✓	✓	✓	✓	✓	✓
G317 GC					✓	✓		

#### CW-30s-Spezialkupplung, Fortsetzung

Fahrwerk	Vordere Abstützpratzen; Hintere (parallele) Schar							
Kontergewicht	3,7 t				4,2 t			
Auslegertyp	VA		1 PC			VA		
Stiellänge	2,50 m (8'2")	2,90 m (9'6")	2,20 m (7'3")	2,50 m (8'2")	2,90 m (9'6")	2,20 m (7'3")	2,50 m (8'2")	2,90 m (9'6")
G313 GC	✓	✓	✓	✓	✓	✓	✓	✓
G314	✓	✓	✓	✓	✓	✓	✓	✓
G317 GC			✓	✓				

(Fortsetzung auf nächster Seite)

# Abbruch- und Sortiergreifer für Mobilbagger

## Anpassung – Mobilbagger (Fortsetzung)

 Anpassung

 \* Arbeitsbereich nur vorne

 Ohne Anpassung

### M318, Fortsetzung

#### CW-30s-Spezialkupplung, Fortsetzung

Fahrwerk	Vordere Abstützpratten; Hintere (radiale) Schar							
	3,7 t						4,2 t	
Kontergewicht								
Auslegertyp	1 PC			VA			1 PC	
Stiellänge	2,20 m (7'3")	2,50 m (8'2")	2,90 m (9'6")	2,20 m (7'3")	2,50 m (8'2")	2,90 m (9'6")	2,20 m (7'3")	2,50 m (8'2")
G313 GC	✓	✓	✓	✓	✓	✓	✓	✓
G314	✓	✓	✓	✓	✓	✓	✓	✓
G317 GC	✓	✓					✓	✓

#### CW-30s-Spezialkupplung, Fortsetzung

Fahrwerk	Vordere Abstützpratten; Hintere (radiale) Schar				Hintere (parallele) Schar			
	4,2 t				3,7 t			
Kontergewicht								
Auslegertyp	1 PC	VA			1 PC			VA
Stiellänge	2,90 m (9'6")	2,20 m (7'3")	2,50 m (8'2")	2,90 m (9'6")	2,20 m (7'3")	2,50 m (8'2")	2,90 m (9'6")	2,20 m (7'3")
G313 GC	✓	✓	✓	✓	✓	✓	✓	✓
G314	✓	✓	✓	✓	✓	✓	✓	✓
G317 GC					✓*			

#### CW-30s-Spezialkupplung, Fortsetzung

Fahrwerk	Hintere (parallele) Schar							
	3,7 t				4,2 t			
Kontergewicht								
Auslegertyp	VA		1 PC		VA		1 PC	
Stiellänge	2,50 m (8'2")	2,90 m (9'6")	2,20 m (7'3")	2,50 m (8'2")	2,90 m (9'6")	2,20 m (7'3")	2,50 m (8'2")	2,90 m (9'6")
G313 GC	✓	✓*	✓	✓	✓	✓	✓	✓
G314	✓	✓*	✓	✓	✓	✓	✓	✓
G317 GC			✓	✓*				

#### CW-30s-Spezialkupplung, Fortsetzung

Fahrwerk	Hintere (radiale) Schar							
	3,7 t						4,2 t	
Kontergewicht								
Auslegertyp	1 PC			VA			1 PC	
Stiellänge	2,20 m (7'3")	2,50 m (8'2")	2,90 m (9'6")	2,20 m (7'3")	2,50 m (8'2")	2,90 m (9'6")	2,20 m (7'3")	2,50 m (8'2")
G313 GC	✓	✓	✓	✓	✓	✓*	✓	✓
G314	✓	✓	✓	✓	✓	✓*	✓	✓
G317 GC	✓*						✓	✓*

#### CW-30s-Spezialkupplung, Fortsetzung

Fahrwerk	Hintere (radiale) Schar				Hintere Schar (Breit U/C)			
	4,2 t				3,7 t			
Kontergewicht								
Auslegertyp	1 PC	VA			1 PC			VA
Stiellänge	2,90 m (9'6")	2,20 m (7'3")	2,50 m (8'2")	2,90 m (9'6")	2,20 m (7'3")	2,50 m (8'2")	2,90 m (9'6")	2,20 m (7'3")
G313 GC	✓	✓	✓	✓	✓	✓	✓	✓
G314	✓	✓	✓	✓	✓	✓	✓	✓
G317 GC					✓	✓		

(Fortsetzung auf nächster Seite)

## Anpassung – Mobilbagger (Fortsetzung)

 Anpassung

 \* Arbeitsbereich nur vorne

 Ohne Anpassung

### M318, Fortsetzung

#### CW-30s-Spezialkupplung, Fortsetzung

Fahrwerk	Hintere Schar (Breit U/C)							
Kontergewicht	3,7 t				4,2 t			
Auslegertyp	VA		1 PC			VA		
Stiellänge	2,50 m (8'2")	2,90 m (9'6")	2,20 m (7'3")	2,50 m (8'2")	2,90 m (9'6")	2,20 m (7'3")	2,50 m (8'2")	2,90 m (9'6")
G313 GC	✓	✓	✓	✓	✓	✓	✓	✓
G314	✓	✓	✓	✓	✓	✓	✓	✓
G317 GC			✓	✓				

#### CW-30-Spezialkupplung

Fahrwerk	Abstützprätzen vorn und hinten							
Kontergewicht	3,7 t						4,2 t	
Auslegertyp	1 PC			VA			1 PC	
Stiellänge	2,20 m (7'3")	2,50 m (8'2")	2,90 m (9'6")	2,20 m (7'3")	2,50 m (8'2")	2,90 m (9'6")	2,20 m (7'3")	2,50 m (8'2")
G313 GC	✓	✓	✓	✓	✓	✓	✓	✓
G313 GC-befestigt CAN	✓	✓	✓	✓	✓	✓	✓	✓
G314	✓	✓	✓	✓	✓	✓	✓	✓
G317 GC	✓	✓			✓	✓	✓	✓
G317 GC-befestigt CAN	✓	✓	✓				✓	✓

#### CW-30-Spezialkupplung, Fortsetzung

Fahrwerk	Abstützprätzen vorn und hinten				Vordere Schar; Hintere Abstützprätzen			
Kontergewicht	4,2 t				3,7 t			
Auslegertyp	1 PC		VA		1 PC		VA	
Stiellänge	2,90 m (9'6")	2,20 m (7'3")	2,50 m (8'2")	2,90 m (9'6")	2,20 m (7'3")	2,50 m (8'2")	2,90 m (9'6")	2,20 m (7'3")
G313 GC	✓	✓	✓	✓	✓	✓	✓	✓
G313 GC-befestigt CAN	✓	✓	✓	✓	✓	✓	✓	✓
G314	✓	✓	✓	✓	✓	✓	✓	✓
G317 GC			✓	✓	✓	✓		
G317 GC-befestigt CAN	✓				✓	✓	✓	

#### CW-30-Spezialkupplung, Fortsetzung

Fahrwerk	Vordere Schar; Hintere Abstützprätzen							
Kontergewicht	3,7 t				4,2 t			
Auslegertyp	VA		1 PC			VA		
Stiellänge	2,50 m (8'2")	2,90 m (9'6")	2,20 m (7'3")	2,50 m (8'2")	2,90 m (9'6")	2,20 m (7'3")	2,50 m (8'2")	2,90 m (9'6")
G313 GC	✓	✓	✓	✓	✓	✓	✓	✓
G313 GC-befestigt CAN	✓	✓	✓	✓	✓	✓	✓	✓
G314	✓	✓	✓	✓	✓	✓	✓	✓
G317 GC	✓	✓	✓	✓			✓	✓
G317 GC-befestigt CAN			✓	✓	✓			

(Fortsetzung auf nächster Seite)

# Abbruch- und Sortiergreifer für Mobilbagger

## Anpassung – Mobilbagger (Fortsetzung)

 Anpassung

 \* Arbeitsbereich nur vorne

 Ohne Anpassung

### M318, Fortsetzung

#### CW-30-Spezialkupplung, Fortsetzung

Fahrwerk	Vordere Abstützpratzen; Hintere Schar (Breit U/C)							
Kontergewicht	3,7 t						4,2 t	
Auslegertyp	1 PC			VA			1 PC	
Stiellänge	2,20 m (7'3")	2,50 m (8'2")	2,90 m (9'6")	2,20 m (7'3")	2,50 m (8'2")	2,90 m (9'6")	2,20 m (7'3")	2,50 m (8'2")
G313 GC	✓	✓	✓	✓	✓	✓	✓	✓
G313 GC-befestigt CAN	✓	✓	✓	✓	✓	✓	✓	✓
G314	✓	✓	✓	✓	✓	✓	✓	✓
G317 GC	✓	✓			✓	✓	✓	✓
G317 GC-befestigt CAN	✓	✓	✓				✓	✓

#### CW-30-Spezialkupplung, Fortsetzung

Fahrwerk	Vordere Abstützpratzen; Hintere Schar (Breit U/C)				Vordere Abstützpratzen; Hintere (parallele) Schar			
Kontergewicht	4,2 t				3,7 t			
Auslegertyp	1 PC		VA		1 PC		VA	
Stiellänge	2,90 m (9'6")	2,20 m (7'3")	2,50 m (8'2")	2,90 m (9'6")	2,20 m (7'3")	2,50 m (8'2")	2,90 m (9'6")	2,20 m (7'3")
G313 GC	✓	✓	✓	✓	✓	✓	✓	✓
G313 GC-befestigt CAN	✓	✓	✓	✓	✓	✓	✓	✓
G314	✓	✓	✓	✓	✓	✓	✓	✓
G317 GC			✓	✓	✓	✓		
G317 GC-befestigt CAN	✓				✓	✓	✓	

#### CW-30-Spezialkupplung, Fortsetzung

Fahrwerk	Vordere Abstützpratzen; Hintere (parallele) Schar							
Kontergewicht	3,7 t				4,2 t			
Auslegertyp	VA		1 PC			VA		
Stiellänge	2,50 m (8'2")	2,90 m (9'6")	2,20 m (7'3")	2,50 m (8'2")	2,90 m (9'6")	2,20 m (7'3")	2,50 m (8'2")	2,90 m (9'6")
G313 GC	✓	✓	✓	✓	✓	✓	✓	✓
G313 GC-befestigt CAN	✓	✓	✓	✓	✓	✓	✓	✓
G314	✓	✓	✓	✓	✓	✓	✓	✓
G317 GC	✓	✓	✓	✓			✓	✓
G317 GC-befestigt CAN			✓	✓	✓			

#### CW-30-Spezialkupplung, Fortsetzung

Fahrwerk	Vordere Abstützpratzen; Hintere (radiale) Schar							
Kontergewicht	3,7 t						4,2 t	
Auslegertyp	1 PC			VA			1 PC	
Stiellänge	2,20 m (7'3")	2,50 m (8'2")	2,90 m (9'6")	2,20 m (7'3")	2,50 m (8'2")	2,90 m (9'6")	2,20 m (7'3")	2,50 m (8'2")
G313 GC	✓	✓	✓	✓	✓	✓	✓	✓
G313 GC-befestigt CAN	✓	✓	✓	✓	✓	✓	✓	✓
G314	✓	✓	✓	✓	✓	✓	✓	✓
G317 GC	✓	✓			✓	✓	✓	✓
G317 GC-befestigt CAN	✓	✓	✓				✓	✓

(Fortsetzung auf nächster Seite)



## Anpassung – Mobilbagger (Fortsetzung)

 Anpassung

 \* Arbeitsbereich nur vorne

 Ohne Anpassung

### M318, Fortsetzung

#### CW-30-Spezialkupplung, Fortsetzung

Fahrwerk	Vordere Abstützpratten; Hintere (radiale) Schar				Hintere (parallele) Schar			
Kontergewicht	4,2 t				3,7 t			
Auslegertyp	1 PC	VA			1 PC			VA
Stiellänge	2,90 m (9'6")	2,20 m (7'3")	2,50 m (8'2")	2,90 m (9'6")	2,20 m (7'3")	2,50 m (8'2")	2,90 m (9'6")	2,20 m (7'3")
G313 GC	✓	✓	✓	✓	✓	✓	✓	✓
G313 GC-befestigt CAN	✓	✓	✓	✓	✓	✓	✓	✓
G314	✓	✓	✓	✓	✓	✓	✓*	✓
G317 GC			✓	✓				
G317 GC-befestigt CAN	✓				✓*			

#### CW-30-Spezialkupplung, Fortsetzung

Fahrwerk	Hintere (parallele) Schar							
Kontergewicht	3,7 t				4,2 t			
Auslegertyp	VA		1 PC			VA		
Stiellänge	2,50 m (8'2")	2,90 m (9'6")	2,20 m (7'3")	2,50 m (8'2")	2,90 m (9'6")	2,20 m (7'3")	2,50 m (8'2")	2,90 m (9'6")
G313 GC	✓	✓*	✓	✓	✓	✓	✓	✓
G313 GC-befestigt CAN	✓	✓	✓	✓	✓	✓	✓	✓
G314	✓	✓*	✓	✓	✓	✓	✓	✓
G317 GC			✓	✓*				
G317 GC-befestigt CAN			✓	✓	✓*			

#### CW-30-Spezialkupplung, Fortsetzung

Fahrwerk	Hintere (radiale) Schar							
Kontergewicht	3,7 t						4,2 t	
Auslegertyp	1 PC			VA			1 PC	
Stiellänge	2,20 m (7'3")	2,50 m (8'2")	2,90 m (9'6")	2,20 m (7'3")	2,50 m (8'2")	2,90 m (9'6")	2,20 m (7'3")	2,50 m (8'2")
G313 GC	✓	✓	✓	✓	✓	✓*	✓	✓
G313 GC-befestigt CAN	✓	✓	✓	✓	✓	✓	✓	✓
G314	✓	✓	✓*	✓	✓	✓*	✓	✓
G317 GC							✓	✓*
G317 GC-befestigt CAN	✓*						✓	✓

#### CW-30-Spezialkupplung, Fortsetzung

Fahrwerk	Hintere (radiale) Schar				Hintere Schar (Breit U/C)			
Kontergewicht	4,2 t				3,7 t			
Auslegertyp	1 PC	VA			1 PC			VA
Stiellänge	2,90 m (9'6")	2,20 m (7'3")	2,50 m (8'2")	2,90 m (9'6")	2,20 m (7'3")	2,50 m (8'2")	2,90 m (9'6")	2,20 m (7'3")
G313 GC	✓	✓	✓	✓	✓	✓	✓	✓
G313 GC-befestigt CAN	✓	✓	✓	✓	✓	✓	✓	✓
G314	✓	✓	✓	✓	✓	✓	✓	✓
G317 GC					✓	✓		
G317 GC-befestigt CAN	✓*				✓	✓	✓*	

(Fortsetzung auf nächster Seite)

# Abbruch- und Sortiergreifer für Mobilbagger

## Anpassung – Mobilbagger (Fortsetzung)

 Anpassung

 \* Arbeitsbereich nur vorne

 Ohne Anpassung

### M318, Fortsetzung

#### CW-30-Spezialkupplung, Fortsetzung

Fahrwerk	Hintere Schar (Breit U/C)							
Kontergewicht	3,7 t				4,2 t			
Auslegertyp	VA		1 PC			VA		
Stiellänge	2,50 m (8'2")	2,90 m (9'6")	2,20 m (7'3")	2,50 m (8'2")	2,90 m (9'6")	2,20 m (7'3")	2,50 m (8'2")	2,90 m (9'6")
G313 GC	✓	✓	✓	✓	✓	✓	✓	✓
G313 GC-befestigt CAN	✓	✓	✓	✓	✓	✓	✓	✓
G314	✓	✓	✓	✓	✓	✓	✓	✓
G317 GC	✓*		✓	✓			✓	✓*
G317 GC-befestigt CAN			✓	✓	✓			

### S60-Spezialkupplung

Fahrwerk	Abstützpratten vorn und hinten							
Kontergewicht	3,7 t						4,2 t	
Auslegertyp	1 PC			VA			1 PC	
Stiellänge	2,20 m (7'3")	2,50 m (8'2")	2,90 m (9'6")	2,20 m (7'3")	2,50 m (8'2")	2,90 m (9'6")	2,20 m (7'3")	2,50 m (8'2")
G313 GC	✓	✓	✓	✓	✓	✓	✓	✓
G314	✓	✓	✓	✓	✓	✓	✓	✓
G317 GC	✓	✓					✓	✓

### S60-Spezialkupplung, Fortsetzung

Fahrwerk	Abstützpratten vorn und hinten				Vordere Schar; Hintere Abstützpratten			
Kontergewicht	4,2 t				3,7 t			
Auslegertyp	1 PC		VA		1 PC		VA	
Stiellänge	2,90 m (9'6")	2,20 m (7'3")	2,50 m (8'2")	2,90 m (9'6")	2,20 m (7'3")	2,50 m (8'2")	2,90 m (9'6")	2,20 m (7'3")
G313 GC	✓	✓	✓	✓	✓	✓	✓	✓
G314	✓	✓	✓	✓	✓	✓	✓	✓
G317 GC					✓	✓		

### S60-Spezialkupplung, Fortsetzung

Fahrwerk	Vordere Schar; Hintere Abstützpratten							
Kontergewicht	3,7 t				4,2 t			
Auslegertyp	VA		1 PC			VA		
Stiellänge	2,50 m (8'2")	2,90 m (9'6")	2,20 m (7'3")	2,50 m (8'2")	2,90 m (9'6")	2,20 m (7'3")	2,50 m (8'2")	2,90 m (9'6")
G313 GC	✓	✓	✓	✓	✓	✓	✓	✓
G314	✓	✓	✓	✓	✓	✓	✓	✓
G317 GC			✓	✓				

### S60-Spezialkupplung, Fortsetzung

Fahrwerk	Vordere Abstützpratten; Hintere Schar (Breit U/C)							
Kontergewicht	3,7 t						4,2 t	
Auslegertyp	1 PC			VA			1 PC	
Stiellänge	2,20 m (7'3")	2,50 m (8'2")	2,90 m (9'6")	2,20 m (7'3")	2,50 m (8'2")	2,90 m (9'6")	2,20 m (7'3")	2,50 m (8'2")
G313 GC	✓	✓	✓	✓	✓	✓	✓	✓
G314	✓	✓	✓	✓	✓	✓	✓	✓
G317 GC	✓	✓					✓	✓

(Fortsetzung auf nächster Seite)

## Anpassung – Mobilbagger (Fortsetzung)

 Anpassung

 \* Arbeitsbereich nur vorne

 Ohne Anpassung

### M318, Fortsetzung

#### S60-Spezialkupplung, Fortsetzung

Fahrwerk	Vordere Abstützpratten; Hintere Schar (Breit U/C)				Vordere Abstützpratten; Hintere (parallele) Schar			
Kontergewicht	4,2 t				3,7 t			
Auslegertyp	1 PC	VA			1 PC			VA
Stiellänge	2,90 m (9'6")	2,20 m (7'3")	2,50 m (8'2")	2,90 m (9'6")	2,20 m (7'3")	2,50 m (8'2")	2,90 m (9'6")	2,20 m (7'3")
G313 GC	✓	✓	✓	✓	✓	✓	✓	✓
G314	✓	✓	✓	✓	✓	✓	✓	✓
G317 GC					✓	✓		

#### S60-Spezialkupplung, Fortsetzung

Fahrwerk	Vordere Abstützpratten; Hintere (parallele) Schar							
Kontergewicht	3,7 t				4,2 t			
Auslegertyp	VA		1 PC			VA		
Stiellänge	2,50 m (8'2")	2,90 m (9'6")	2,20 m (7'3")	2,50 m (8'2")	2,90 m (9'6")	2,20 m (7'3")	2,50 m (8'2")	2,90 m (9'6")
G313 GC	✓	✓	✓	✓	✓	✓	✓	✓
G314	✓	✓	✓	✓	✓	✓	✓	✓
G317 GC			✓	✓				

#### S60-Spezialkupplung, Fortsetzung

Fahrwerk	Vordere Abstützpratten; Hintere (radiale) Schar							
Kontergewicht	3,7 t						4,2 t	
Auslegertyp	1 PC			VA			1 PC	
Stiellänge	2,20 m (7'3")	2,50 m (8'2")	2,90 m (9'6")	2,20 m (7'3")	2,50 m (8'2")	2,90 m (9'6")	2,20 m (7'3")	2,50 m (8'2")
G313 GC	✓	✓	✓	✓	✓	✓	✓	✓
G314	✓	✓	✓	✓	✓	✓	✓	✓
G317 GC	✓	✓					✓	✓

#### S60-Spezialkupplung, Fortsetzung

Fahrwerk	Vordere Abstützpratten; Hintere (radiale) Schar				Hintere (parallele) Schar			
Kontergewicht	4,2 t				3,7 t			
Auslegertyp	1 PC	VA			1 PC			VA
Stiellänge	2,90 m (9'6")	2,20 m (7'3")	2,50 m (8'2")	2,90 m (9'6")	2,20 m (7'3")	2,50 m (8'2")	2,90 m (9'6")	2,20 m (7'3")
G313 GC	✓	✓	✓	✓	✓	✓	✓	✓
G314	✓	✓	✓	✓	✓	✓	✓	✓
G317 GC					✓*			

#### S60-Spezialkupplung, Fortsetzung

Fahrwerk	Hintere (parallele) Schar							
Kontergewicht	3,7 t				4,2 t			
Auslegertyp	VA		1 PC			VA		
Stiellänge	2,50 m (8'2")	2,90 m (9'6")	2,20 m (7'3")	2,50 m (8'2")	2,90 m (9'6")	2,20 m (7'3")	2,50 m (8'2")	2,90 m (9'6")
G313 GC	✓	✓*	✓	✓	✓	✓	✓	✓
G314	✓	✓*	✓	✓	✓	✓	✓	✓
G317 GC			✓	✓*				

(Fortsetzung auf nächster Seite)

# Abbruch- und Sortiergreifer für Mobilbagger

## Anpassung – Mobilbagger (Fortsetzung)

 Anpassung

 \* Arbeitsbereich nur vorne

 Ohne Anpassung

### M318, Fortsetzung

#### S60-Spezialkupplung, Fortsetzung

Fahrwerk	Hintere (radiale) Schar							
	3,7 t						4,2 t	
Kontergewicht	3,7 t						4,2 t	
Auslegertyp	1 PC			VA			1 PC	
Stiellänge	2,20 m (7'3")	2,50 m (8'2")	2,90 m (9'6")	2,20 m (7'3")	2,50 m (8'2")	2,90 m (9'6")	2,20 m (7'3")	2,50 m (8'2")
G313 GC	✓	✓	✓	✓	✓	✓*	✓	✓
G314	✓	✓	✓	✓	✓	✓*	✓	✓
G317 GC	✓*						✓	✓*

#### S60-Spezialkupplung, Fortsetzung

Fahrwerk	Hintere (radiale) Schar				Hintere Schar (Breit U/C)			
	4,2 t				3,7 t			
Kontergewicht	4,2 t				3,7 t			
Auslegertyp	1 PC	VA			1 PC			VA
Stiellänge	2,90 m (9'6")	2,20 m (7'3")	2,50 m (8'2")	2,90 m (9'6")	2,20 m (7'3")	2,50 m (8'2")	2,90 m (9'6")	2,20 m (7'3")
G313 GC	✓	✓	✓	✓	✓	✓	✓	✓
G314	✓	✓	✓	✓	✓	✓	✓	✓
G317 GC					✓	✓		

#### S60-Spezialkupplung, Fortsetzung

Fahrwerk	Hintere Schar (Breit U/C)							
	3,7 t				4,2 t			
Kontergewicht	3,7 t				4,2 t			
Auslegertyp	VA		1 PC		VA		1 PC	
Stiellänge	2,50 m (8'2")	2,90 m (9'6")	2,20 m (7'3")	2,50 m (8'2")	2,90 m (9'6")	2,20 m (7'3")	2,50 m (8'2")	2,90 m (9'6")
G313 GC	✓	✓	✓	✓	✓	✓	✓	✓
G314	✓	✓	✓	✓	✓	✓	✓	✓
G317 GC			✓	✓				

### TRS14-CW-30s

Fahrwerk	Abstützpratten vorn und hinten							
	3,7 t				4,2 t			
Kontergewicht	3,7 t				4,2 t			
Auslegertyp	1 PC			VA			1 PC	
Stiellänge	2,20 m (7'3")	2,50 m (8'2")	2,90 m (9'6")	2,20 m (7'3")	2,50 m (8'2")	2,90 m (9'6")	2,20 m (7'3")	2,50 m (8'2")
G212 GC	✓	✓	✓		✓	✓	✓	✓
G212 GC-befestigt CAN	✓	✓	✓	✓	✓	✓	✓	✓
G213 GC	✓	✓	✓		✓	✓	✓	✓
G213 GC-befestigt CAN	✓	✓	✓		✓	✓	✓	✓

#### TRS14-CW-30s, Fortsetzung

Fahrwerk	Abstützpratten vorn und hinten				Vordere Schar; Hintere Abstützpratten			
	4,2 t				3,7 t			
Kontergewicht	4,2 t				3,7 t			
Auslegertyp	1 PC	VA			1 PC			VA
Stiellänge	2,90 m (9'6")	2,20 m (7'3")	2,50 m (8'2")	2,90 m (9'6")	2,20 m (7'3")	2,50 m (8'2")	2,90 m (9'6")	2,20 m (7'3")
G212 GC	✓		✓	✓	✓	✓	✓	
G212 GC-befestigt CAN	✓	✓	✓	✓	✓	✓	✓	✓
G213 GC	✓		✓		✓	✓	✓	
G213 GC-befestigt CAN	✓		✓	✓	✓	✓	✓	

(Fortsetzung auf nächster Seite)

## Anpassung – Mobilbagger (Fortsetzung)

 Anpassung

 \* Arbeitsbereich nur vorne

 Ohne Anpassung

### M318, Fortsetzung

#### TRS14-CW-30s, Fortsetzung

Fahrwerk	Vordere Schar; Hintere Abstützpratzen							
Kontergewicht	3,7 t				4,2 t			
Auslegertyp	VA		1 PC			VA		
Stiellänge	2,50 m (8'2")	2,90 m (9'6")	2,20 m (7'3")	2,50 m (8'2")	2,90 m (9'6")	2,20 m (7'3")	2,50 m (8'2")	2,90 m (9'6")
G212 GC	✓	✓	✓	✓	✓		✓	✓
G212 GC-befestigt CAN	✓	✓	✓	✓	✓	✓	✓	✓
G213 GC	✓		✓	✓	✓		✓	
G213 GC-befestigt CAN	✓	✓	✓	✓	✓		✓	✓

#### TRS14-CW-30s, Fortsetzung

Fahrwerk	Vordere Abstützpratzen; Hintere Schar (Breit U/C)							
Kontergewicht	3,7 t						4,2 t	
Auslegertyp	1 PC			VA			1 PC	
Stiellänge	2,20 m (7'3")	2,50 m (8'2")	2,90 m (9'6")	2,20 m (7'3")	2,50 m (8'2")	2,90 m (9'6")	2,20 m (7'3")	2,50 m (8'2")
G212 GC	✓	✓	✓		✓	✓	✓	✓
G212 GC-befestigt CAN	✓	✓	✓	✓	✓	✓	✓	✓
G213 GC	✓	✓	✓		✓		✓	✓
G213 GC-befestigt CAN	✓	✓	✓		✓	✓	✓	✓

#### TRS14-CW-30s, Fortsetzung

Fahrwerk	Vordere Abstützpratzen; Hintere Schar (Breit U/C)				Vordere Abstützpratzen; Hintere (parallele) Schar			
Kontergewicht	4,2 t				3,7 t			
Auslegertyp	1 PC		VA		1 PC		VA	
Stiellänge	2,90 m (9'6")	2,20 m (7'3")	2,50 m (8'2")	2,90 m (9'6")	2,20 m (7'3")	2,50 m (8'2")	2,90 m (9'6")	2,20 m (7'3")
G212 GC	✓		✓	✓	✓	✓	✓	
G212 GC-befestigt CAN	✓	✓	✓	✓	✓	✓	✓	✓
G213 GC	✓		✓		✓	✓	✓	
G213 GC-befestigt CAN	✓		✓	✓	✓	✓	✓	

#### TRS14-CW-30s, Fortsetzung

Fahrwerk	Vordere Abstützpratzen; Hintere (parallele) Schar							
Kontergewicht	3,7 t				4,2 t			
Auslegertyp	VA		1 PC			VA		
Stiellänge	2,50 m (8'2")	2,90 m (9'6")	2,20 m (7'3")	2,50 m (8'2")	2,90 m (9'6")	2,20 m (7'3")	2,50 m (8'2")	2,90 m (9'6")
G212 GC	✓	✓	✓	✓	✓		✓	✓
G212 GC-befestigt CAN	✓	✓	✓	✓	✓	✓	✓	✓
G213 GC	✓		✓	✓	✓		✓	
G213 GC-befestigt CAN	✓	✓	✓	✓	✓		✓	✓

#### TRS14-CW-30s, Fortsetzung

Fahrwerk	Vordere Abstützpratzen; Hintere (radiale) Schar							
Kontergewicht	3,7 t						4,2 t	
Auslegertyp	1 PC			VA			1 PC	
Stiellänge	2,20 m (7'3")	2,50 m (8'2")	2,90 m (9'6")	2,20 m (7'3")	2,50 m (8'2")	2,90 m (9'6")	2,20 m (7'3")	2,50 m (8'2")
G212 GC	✓	✓	✓		✓	✓	✓	✓
G212 GC-befestigt CAN	✓	✓	✓	✓	✓	✓	✓	✓
G213 GC	✓	✓	✓		✓		✓	✓
G213 GC-befestigt CAN	✓	✓	✓		✓	✓	✓	✓

(Fortsetzung auf nächster Seite)

# Abbruch- und Sortiergreifer für Mobilbagger

## Anpassung – Mobilbagger (Fortsetzung)

 Anpassung

 \* Arbeitsbereich nur vorne

 Ohne Anpassung

### M318, Fortsetzung

#### TRS14-CW-30s, Fortsetzung

Fahrwerk	Vordere Abstützpratten; Hintere (radiale) Schar				Hintere (parallele) Schar			
Kontergewicht	4,2 t				3,7 t			
Auslegertyp	1 PC	VA			1 PC			VA
Stiellänge	2,90 m (9'6")	2,20 m (7'3")	2,50 m (8'2")	2,90 m (9'6")	2,20 m (7'3")	2,50 m (8'2")	2,90 m (9'6")	2,20 m (7'3")
G212 GC	✓		✓	✓	✓	✓	✓*	
G212 GC-befestigt CAN	✓	✓	✓	✓	✓	✓	✓*	✓
G213 GC	✓		✓		✓*	✓*		
G213 GC-befestigt CAN	✓		✓	✓	✓	✓		

#### TRS14-CW-30s, Fortsetzung

Fahrwerk	Hintere (parallele) Schar							Hintere (radiale) Schar
Kontergewicht	3,7 t		4,2 t				3,7 t	
Auslegertyp	VA		1 PC			VA		1 PC
Stiellänge	2,50 m (8'2")	2,20 m (7'3")	2,50 m (8'2")	2,90 m (9'6")	2,20 m (7'3")	2,50 m (8'2")	2,90 m (9'6")	2,20 m (7'3")
G212 GC	✓*	✓	✓	✓		✓	✓*	✓
G212 GC-befestigt CAN	✓	✓	✓	✓	✓	✓	✓	✓
G213 GC		✓	✓	✓*		✓*		✓*
G213 GC-befestigt CAN	✓*	✓	✓	✓		✓	✓*	✓

#### TRS14-CW-30s, Fortsetzung

Fahrwerk	Hintere (radiale) Schar							
Kontergewicht	3,7 t				4,2 t			
Auslegertyp	1 PC		VA		1 PC		VA	
Stiellänge	2,50 m (8'2")	2,90 m (9'6")	2,20 m (7'3")	2,50 m (8'2")	2,20 m (7'3")	2,50 m (8'2")	2,90 m (9'6")	2,20 m (7'3")
G212 GC	✓	✓*		✓*	✓	✓	✓	
G212 GC-befestigt CAN	✓	✓*	✓	✓	✓	✓	✓	✓
G213 GC	✓*				✓	✓	✓*	
G213 GC-befestigt CAN	✓			✓*	✓	✓	✓	

#### TRS14-CW-30s, Fortsetzung

Fahrwerk	Hintere (radiale) Schar			Hintere Schar (Breit U/C)				
Kontergewicht	4,2 t			3,7 t				
Auslegertyp	VA		1 PC		VA			
Stiellänge	2,50 m (8'2")	2,90 m (9'6")	2,20 m (7'3")	2,50 m (8'2")	2,90 m (9'6")	2,20 m (7'3")	2,50 m (8'2")	2,90 m (9'6")
G212 GC	✓	✓*	✓	✓	✓		✓	✓
G212 GC-befestigt CAN	✓	✓	✓	✓	✓	✓	✓	✓
G213 GC	✓*		✓	✓	✓*		✓	
G213 GC-befestigt CAN	✓	✓*	✓	✓	✓		✓	✓*

#### TRS14-CW-30s, Fortsetzung

Fahrwerk	Hintere Schar (Breit U/C)					
Kontergewicht	4,2 t					
Auslegertyp	1 PC			VA		
Stiellänge	2,20 m (7'3")	2,50 m (8'2")	2,90 m (9'6")	2,20 m (7'3")	2,50 m (8'2")	2,90 m (9'6")
G212 GC	✓	✓	✓		✓	✓
G212 GC-befestigt CAN	✓	✓	✓	✓	✓	✓
G213 GC	✓	✓	✓		✓	
G213 GC-befestigt CAN	✓	✓	✓		✓	✓

(Fortsetzung auf nächster Seite)

## Anpassung – Mobilbagger (Fortsetzung)

 Anpassung

 \* Arbeitsbereich nur vorne

 Ohne Anpassung

### M318, Fortsetzung TRS14-CW-30

Fahrwerk	Abstützpratten vorn und hinten							
Kontergewicht	3,7 t						4,2 t	
Auslegertyp	1 PC			VA			1 PC	
Stiellänge	2,20 m (7'3")	2,50 m (8'2")	2,90 m (9'6")	2,20 m (7'3")	2,50 m (8'2")	2,90 m (9'6")	2,20 m (7'3")	2,50 m (8'2")
G212 GC	✓	✓	✓		✓	✓	✓	✓
G212 GC-befestigt CAN	✓	✓	✓	✓	✓	✓	✓	✓
G213 GC	✓	✓					✓	✓
G213 GC-befestigt CAN	✓	✓	✓		✓	✓	✓	✓

### TRS14-CW-30, Fortsetzung

Fahrwerk	Abstützpratten vorn und hinten				Vordere Schar; Hintere Abstützpratten			
Kontergewicht	4,2 t				3,7 t			
Auslegertyp	1 PC	VA			1 PC			VA
Stiellänge	2,90 m (9'6")	2,20 m (7'3")	2,50 m (8'2")	2,90 m (9'6")	2,20 m (7'3")	2,50 m (8'2")	2,90 m (9'6")	2,20 m (7'3")
G212 GC	✓		✓	✓	✓	✓	✓	
G212 GC-befestigt CAN	✓	✓	✓	✓	✓	✓	✓	✓
G213 GC					✓	✓		
G213 GC-befestigt CAN	✓		✓	✓	✓	✓	✓	

### TRS14-CW-30, Fortsetzung

Fahrwerk	Vordere Schar; Hintere Abstützpratten							
Kontergewicht	3,7 t				4,2 t			
Auslegertyp	VA		1 PC		VA			
Stiellänge	2,50 m (8'2")	2,90 m (9'6")	2,20 m (7'3")	2,50 m (8'2")	2,90 m (9'6")	2,20 m (7'3")	2,50 m (8'2")	2,90 m (9'6")
G212 GC	✓	✓	✓	✓	✓		✓	✓
G212 GC-befestigt CAN	✓	✓	✓	✓	✓	✓	✓	✓
G213 GC			✓	✓				
G213 GC-befestigt CAN	✓	✓	✓	✓	✓		✓	✓

### TRS14-CW-30, Fortsetzung

Fahrwerk	Vordere Abstützpratten; Hintere Schar (Breit U/C)							
Kontergewicht	3,7 t						4,2 t	
Auslegertyp	1 PC			VA			1 PC	
Stiellänge	2,20 m (7'3")	2,50 m (8'2")	2,90 m (9'6")	2,20 m (7'3")	2,50 m (8'2")	2,90 m (9'6")	2,20 m (7'3")	2,50 m (8'2")
G212 GC	✓	✓	✓	✓	✓	✓	✓	✓
G212 GC-befestigt CAN	✓	✓	✓	✓	✓	✓	✓	✓
G213 GC	✓	✓		✓			✓	✓
G213 GC-befestigt CAN	✓	✓	✓	✓	✓	✓	✓	✓

### TRS14-CW-30, Fortsetzung

Fahrwerk	Vordere Abstützpratten; Hintere Schar (Breit U/C)				Vordere Abstützpratten; Hintere (parallele) Schar			
Kontergewicht	4,2 t				3,7 t			
Auslegertyp	1 PC	VA			1 PC			VA
Stiellänge	2,90 m (9'6")	2,20 m (7'3")	2,50 m (8'2")	2,90 m (9'6")	2,20 m (7'3")	2,50 m (8'2")	2,90 m (9'6")	2,20 m (7'3")
G212 GC	✓		✓	✓	✓	✓	✓	
G212 GC-befestigt CAN	✓	✓	✓	✓	✓	✓	✓	✓
G213 GC					✓	✓		
G213 GC-befestigt CAN	✓		✓	✓	✓	✓	✓	

(Fortsetzung auf nächster Seite)

# Abbruch- und Sortiergreifer für Mobilbagger

## Anpassung – Mobilbagger (Fortsetzung)

 Anpassung

 \* Arbeitsbereich nur vorne

 Ohne Anpassung

### M318, Fortsetzung

#### TRS14-CW-30, Fortsetzung

Fahrwerk	Vordere Abstützpratzen; Hintere (parallele) Schar							
Kontergewicht	3,7 t				4,2 t			
Auslegertyp	VA		1 PC		VA			
Stiellänge	2,50 m (8'2")	2,90 m (9'6")	2,20 m (7'3")	2,50 m (8'2")	2,90 m (9'6")	2,20 m (7'3")	2,50 m (8'2")	2,90 m (9'6")
G212 GC	✓	✓	✓	✓	✓		✓	✓
G212 GC-befestigt CAN	✓	✓	✓	✓	✓	✓	✓	✓
G213 GC			✓	✓				
G213 GC-befestigt CAN	✓	✓	✓	✓	✓		✓	✓

#### TRS14-CW-30, Fortsetzung

Fahrwerk	Vordere Abstützpratzen; Hintere (radiale) Schar							
Kontergewicht	3,7 t						4,2 t	
Auslegertyp	1 PC			VA			1 PC	
Stiellänge	2,20 m (7'3")	2,50 m (8'2")	2,90 m (9'6")	2,20 m (7'3")	2,50 m (8'2")	2,90 m (9'6")	2,20 m (7'3")	2,50 m (8'2")
G212 GC	✓	✓	✓		✓	✓	✓	✓
G212 GC-befestigt CAN	✓	✓	✓	✓	✓	✓	✓	✓
G213 GC	✓	✓					✓	✓
G213 GC-befestigt CAN	✓	✓	✓		✓	✓	✓	✓

#### TRS14-CW-30, Fortsetzung

Fahrwerk	Vordere Abstützpratzen; Hintere (radiale) Schar				Hintere (parallele) Schar			
Kontergewicht	4,2 t				3,7 t			
Auslegertyp	1 PC	VA		1 PC		VA		
Stiellänge	2,90 m (9'6")	2,20 m (7'3")	2,50 m (8'2")	2,90 m (9'6")	2,20 m (7'3")	2,50 m (8'2")	2,90 m (9'6")	2,20 m (7'3")
G212 GC	✓		✓	✓	✓	✓*		
G212 GC-befestigt CAN	✓	✓	✓	✓	✓	✓	✓*	✓
G213 GC					✓*			
G213 GC-befestigt CAN	✓		✓	✓	✓	✓*		

#### TRS14-CW-30, Fortsetzung

Fahrwerk	Hintere (parallele) Schar							Hintere (radiale) Schar
Kontergewicht	3,7 t	4,2 t					3,7 t	
Auslegertyp	VA	1 PC			VA		1 PC	
Stiellänge	2,50 m (8'2")	2,20 m (7'3")	2,50 m (8'2")	2,90 m (9'6")	2,20 m (7'3")	2,50 m (8'2")	2,90 m (9'6")	2,20 m (7'3")
G212 GC		✓	✓	✓*		✓	✓*	✓
G212 GC-befestigt CAN	✓*	✓	✓	✓	✓	✓	✓*	✓
G213 GC		✓	✓					✓*
G213 GC-befestigt CAN		✓	✓	✓*		✓	✓*	✓

#### TRS14-CW-30, Fortsetzung

Fahrwerk	Hintere (radiale) Schar							
Kontergewicht	3,7 t				4,2 t			
Auslegertyp	1 PC		VA		1 PC		VA	
Stiellänge	2,50 m (8'2")	2,90 m (9'6")	2,20 m (7'3")	2,50 m (8'2")	2,20 m (7'3")	2,50 m (8'2")	2,90 m (9'6")	2,20 m (7'3")
G212 GC	✓*				✓	✓	✓*	
G212 GC-befestigt CAN	✓	✓*	✓	✓*	✓	✓	✓	✓
G213 GC					✓	✓		
G213 GC-befestigt CAN	✓*				✓	✓	✓*	

(Fortsetzung auf nächster Seite)



## Anpassung – Mobilbagger (Fortsetzung)

 Anpassung

 \* Arbeitsbereich nur vorne

 Ohne Anpassung

### M318, Fortsetzung

#### TRS14-CW-30, Fortsetzung

Fahrwerk	Hintere (radiale) Schar		Hintere Schar (Breit U/C)					
Kontergewicht	4,2 t		3,7 t					
Auslegertyp	VA		1 PC			VA		
Stiellänge	2,50 m (8'2")	2,90 m (9'6")	2,20 m (7'3")	2,50 m (8'2")	2,90 m (9'6")	2,20 m (7'3")	2,50 m (8'2")	2,90 m (9'6")
G212 GC	✓	✓*	✓	✓	✓		✓	✓*
G212 GC-befestigt CAN	✓	✓*	✓	✓	✓	✓	✓	✓
G213 GC			✓	✓				
G213 GC-befestigt CAN	✓	✓*	✓	✓	✓		✓	✓*

#### TRS14-CW-30, Fortsetzung

Fahrwerk	Hintere Schar (Breit U/C)					
Kontergewicht	4,2 t					
Auslegertyp	1 PC			VA		
Stiellänge	2,20 m (7'3")	2,50 m (8'2")	2,90 m (9'6")	2,20 m (7'3")	2,50 m (8'2")	2,90 m (9'6")
G212 GC	✓	✓	✓		✓	✓
G212 GC-befestigt CAN	✓	✓	✓	✓	✓	✓
G213 GC	✓	✓				
G213 GC-befestigt CAN	✓	✓	✓		✓	✓

#### TRS14-S60

Fahrwerk	Abstützpatzen vorn und hinten							
Kontergewicht	3,7 t						4,2 t	
Auslegertyp	1 PC			VA			1 PC	
Stiellänge	2,20 m (7'3")	2,50 m (8'2")	2,90 m (9'6")	2,20 m (7'3")	2,50 m (8'2")	2,90 m (9'6")	2,20 m (7'3")	2,50 m (8'2")
G212 GC	✓	✓	✓	✓	✓	✓	✓	✓
G213 GC	✓	✓	✓	✓	✓	✓	✓	✓

#### TRS14-S60, Fortsetzung

Fahrwerk	Abstützpatzen vorn und hinten				Vordere Schar; Hintere Abstützpatzen			
Kontergewicht	4,2 t				3,7 t			
Auslegertyp	1 PC		VA		1 PC		VA	
Stiellänge	2,90 m (9'6")	2,20 m (7'3")	2,50 m (8'2")	2,90 m (9'6")	2,20 m (7'3")	2,50 m (8'2")	2,90 m (9'6")	2,20 m (7'3")
G212 GC	✓	✓	✓	✓	✓	✓	✓	✓
G213 GC	✓	✓	✓	✓	✓	✓	✓	✓

#### TRS14-S60, Fortsetzung

Fahrwerk	Vordere Schar; Hintere Abstützpatzen							
Kontergewicht	3,7 t				4,2 t			
Auslegertyp	VA		1 PC			VA		
Stiellänge	2,50 m (8'2")	2,90 m (9'6")	2,20 m (7'3")	2,50 m (8'2")	2,90 m (9'6")	2,20 m (7'3")	2,50 m (8'2")	2,90 m (9'6")
G212 GC	✓	✓	✓	✓	✓	✓	✓	✓
G213 GC	✓	✓	✓	✓	✓	✓	✓	✓

#### TRS14-S60, Fortsetzung

Fahrwerk	Vordere Abstützpatzen; Hintere Schar (Breit U/C)							
Kontergewicht	3,7 t						4,2 t	
Auslegertyp	1 PC			VA			1 PC	
Stiellänge	2,20 m (7'3")	2,50 m (8'2")	2,90 m (9'6")	2,20 m (7'3")	2,50 m (8'2")	2,90 m (9'6")	2,20 m (7'3")	2,50 m (8'2")
G212 GC	✓	✓	✓	✓	✓	✓	✓	✓
G213 GC	✓	✓	✓	✓	✓	✓	✓	✓

(Fortsetzung auf nächster Seite)

# Abbruch- und Sortiergreifer für Mobilbagger

## Anpassung – Mobilbagger (Fortsetzung)

Anpassung       \* Arbeitsbereich nur vorne       Ohne Anpassung

### M318, Fortsetzung TRS14-S60, Fortsetzung

Fahrwerk	Vordere Abstützpratzen; Hintere Schar (Breit U/C)				Vordere Abstützpratzen; Hintere (parallele) Schar			
Kontergewicht	4,2 t				3,7 t			
Auslegertyp	1 PC	VA			1 PC			VA
Stiellänge	2,90 m (9'6")	2,20 m (7'3")	2,50 m (8'2")	2,90 m (9'6")	2,20 m (7'3")	2,50 m (8'2")	2,90 m (9'6")	2,20 m (7'3")
G212 GC	✓	✓	✓	✓	✓	✓	✓	✓
G213 GC	✓	✓	✓	✓	✓	✓	✓	✓

### TRS14-S60, Fortsetzung

Fahrwerk	Vordere Abstützpratzen; Hintere (parallele) Schar							
Kontergewicht	3,7 t				4,2 t			
Auslegertyp	VA		1 PC		VA			
Stiellänge	2,50 m (8'2")	2,90 m (9'6")	2,20 m (7'3")	2,50 m (8'2")	2,90 m (9'6")	2,20 m (7'3")	2,50 m (8'2")	2,90 m (9'6")
G212 GC	✓	✓	✓	✓	✓	✓	✓	✓
G213 GC	✓	✓	✓	✓	✓	✓	✓	✓

### TRS14-S60, Fortsetzung

Fahrwerk	Vordere Abstützpratzen; Hintere (radiale) Schar							
Kontergewicht	3,7 t						4,2 t	
Auslegertyp	1 PC			VA			1 PC	
Stiellänge	2,20 m (7'3")	2,50 m (8'2")	2,90 m (9'6")	2,20 m (7'3")	2,50 m (8'2")	2,90 m (9'6")	2,20 m (7'3")	2,50 m (8'2")
G212 GC	✓	✓	✓	✓	✓	✓	✓	✓
G213 GC	✓	✓	✓	✓	✓	✓	✓	✓

### TRS14-S60, Fortsetzung

Fahrwerk	Vordere Abstützpratzen; Hintere (radiale) Schar				Hintere (parallele) Schar			
Kontergewicht	4,2 t				3,7 t			
Auslegertyp	1 PC	VA			1 PC			VA
Stiellänge	2,90 m (9'6")	2,20 m (7'3")	2,50 m (8'2")	2,90 m (9'6")	2,20 m (7'3")	2,50 m (8'2")	2,90 m (9'6")	2,20 m (7'3")
G212 GC	✓	✓	✓	✓	✓	✓	✓	✓
G213 GC	✓	✓	✓	✓	✓	✓	✓*	✓

### TRS14-S60, Fortsetzung

Fahrwerk	Hintere (parallele) Schar							
Kontergewicht	3,7 t				4,2 t			
Auslegertyp	VA		1 PC		VA			
Stiellänge	2,50 m (8'2")	2,90 m (9'6")	2,20 m (7'3")	2,50 m (8'2")	2,90 m (9'6")	2,20 m (7'3")	2,50 m (8'2")	2,90 m (9'6")
G212 GC	✓	✓*	✓	✓	✓	✓	✓	✓
G213 GC	✓*		✓	✓	✓	✓	✓	✓*

### TRS14-S60, Fortsetzung

Fahrwerk	Hintere (radiale) Schar							
Kontergewicht	3,7 t						4,2 t	
Auslegertyp	1 PC			VA			1 PC	
Stiellänge	2,20 m (7'3")	2,50 m (8'2")	2,90 m (9'6")	2,20 m (7'3")	2,50 m (8'2")	2,90 m (9'6")	2,20 m (7'3")	2,50 m (8'2")
G212 GC	✓	✓	✓	✓	✓	✓*	✓	✓
G213 GC	✓	✓	✓*	✓	✓*		✓	✓

(Fortsetzung auf nächster Seite)

## Anpassung – Mobilbagger (Fortsetzung)

 Anpassung

 \* Arbeitsbereich nur vorne

 Ohne Anpassung

### M318, Fortsetzung

#### TRS14-S60, Fortsetzung

Fahrwerk	Hintere (radiale) Schar				Hintere Schar (Breit U/C)			
Kontergewicht	4,2 t				3,7 t			
Auslegertyp	1 PC	VA			1 PC			VA
Stiellänge	2,90 m (9'6")	2,20 m (7'3")	2,50 m (8'2")	2,90 m (9'6")	2,20 m (7'3")	2,50 m (8'2")	2,90 m (9'6")	2,20 m (7'3")
G212 GC	✓	✓	✓	✓	✓	✓	✓	✓
G213 GC	✓	✓	✓	✓*	✓	✓	✓	✓

### TRS14-S60, Fortsetzung

Fahrwerk	Hintere Schar (Breit U/C)							
Kontergewicht	3,7 t				4,2 t			
Auslegertyp	VA		1 PC			VA		
Stiellänge	2,50 m (8'2")	2,90 m (9'6")	2,20 m (7'3")	2,50 m (8'2")	2,90 m (9'6")	2,20 m (7'3")	2,50 m (8'2")	2,90 m (9'6")
G212 GC	✓	✓	✓	✓	✓	✓	✓	✓
G213 GC	✓	✓	✓	✓	✓	✓	✓	✓

### M320D2

#### Zum Anstecken

Fahrwerk	Abstützpratzen vorn und hinten				Vordere Abstützpratzen; Hintere Schar			
Kontergewicht	4,0 t				4,0 t			
Auslegertyp	1 PC		VA		1 PC		VA	
Stiellänge	2,50 m (8'2")	2,80 m (9'2")	2,50 m (8'2")	2,80 m (9'2")	2,50 m (8'2")	2,80 m (9'2")	2,50 m (8'2")	2,80 m (9'2")
G317 GC	✓	✓	✓	✓	✓	✓	✓	✓
G318	✓		✓		✓		✓	
G318 WH-800	✓	✓	✓	✓	✓	✓	✓	✓
G318 WH-1100	✓				✓			

#### Zum Anstecken, Fortsetzung

Fahrwerk	Hintere Schar			
Kontergewicht	4,0 t			
Auslegertyp	1 PC		VA	
Stiellänge	2,50 m (8'2")	2,80 m (9'2")	2,50 m (8'2")	2,80 m (9'2")
G317 GC	✓*	✓*	✓*	✓*
G318				
G318 WH-800				
G318 WH-1100				

#### Schnellwechsler mit Bolzengreifer

Fahrwerk	Abstützpratzen vorn und hinten		Vordere Abstützpratzen; Hintere Schar	
Kontergewicht	4,0 t		4,0 t	
Auslegertyp	1 PC	VA	1 PC	VA
Stiellänge	2,50 m (8'2")	2,50 m (8'2")	2,50 m (8'2")	2,50 m (8'2")
G317 GC	✓	✓	✓	✓
G318 WH-800	✓		✓	

(Fortsetzung auf nächster Seite)

# Abbruch- und Sortiergreifer für Mobilbagger

## Anpassung – Mobilbagger (Fortsetzung)

Anpassung       \* Arbeitsbereich nur vorne       Ohne Anpassung

### M318, Fortsetzung CW-30s-Spezialkupplung

Fahrwerk	Abstützpratzen vorn und hinten				Vordere Abstützpratzen; Hintere Schar			
	4,0 t				4,0 t			
Kontergewicht	4,0 t				4,0 t			
Auslegertyp	1 PC		VA		1 PC		VA	
Stiellänge	2,50 m (8'2")	2,80 m (9'2")	2,50 m (8'2")	2,80 m (9'2")	2,50 m (8'2")	2,80 m (9'2")	2,50 m (8'2")	2,80 m (9'2")
G317 GC	✓	✓	✓	✓	✓	✓	✓	✓
G318	✓				✓			
G318 WH-800	✓	✓	✓	✓	✓	✓	✓	✓
G318 WH-1100	✓				✓			

### CW-30s-Spezialkupplung, Fortsetzung

Fahrwerk	Hintere Schar
Kontergewicht	4,0 t
Auslegertyp	1 PC
Stiellänge	2,50 m (8'2")
G317 GC	✓*
G318	
G318 WH-800	
G318 WH-1100	

### CW-30-Spezialkupplung

Fahrwerk	Abstützpratzen vorn und hinten				Vordere Abstützpratzen; Hintere Schar			
	4,0 t				4,0 t			
Kontergewicht	4,0 t				4,0 t			
Auslegertyp	1 PC		VA		1 PC		VA	
Stiellänge	2,50 m (8'2")	2,80 m (9'2")	2,50 m (8'2")	2,80 m (9'2")	2,50 m (8'2")	2,80 m (9'2")	2,50 m (8'2")	2,80 m (9'2")
G317 GC	✓	✓	✓	✓	✓	✓	✓	✓
G317 GC-befestigt CAN	✓	✓	✓	✓	✓	✓	✓	✓
G318	✓				✓			
G318-befestigt CAN	✓				✓			
G318 WH-800	✓	✓	✓	✓	✓	✓	✓	✓
G318 WH-1100	✓				✓			

### CW-30-Spezialkupplung, Fortsetzung

Fahrwerk	Hintere Schar	
Kontergewicht	4,0 t	
Auslegertyp	1 PC	VA
Stiellänge	2,50 m (8'2")	2,50 m (8'2")
G317 GC		
G317 GC-befestigt CAN	✓*	✓*
G318		
G318-befestigt CAN		
G318 WH-800		
G318 WH-1100		

(Fortsetzung auf nächster Seite)

## Anpassung – Mobilbagger (Fortsetzung)

 Anpassung

 \* Arbeitsbereich nur vorne

 Ohne Anpassung

### M320F Zum Anstecken

Fahrwerk	Abstützprätzen vorn und hinten							
Kontergewicht	3,7 t				4,2 t			
Auslegertyp	1 PC		VA		1 PC		VA	
Stiellänge	2,50 m (8'2")	2,80 m (9'2")	2,50 m (8'2")	2,80 m (9'2")	2,50 m (8'2")	2,80 m (9'2")	2,50 m (8'2")	2,80 m (9'2")
G317 GC	✓	✓	✓	✓	✓	✓	✓	✓
G318	✓	✓	✓		✓	✓	✓	
G318 WH-800	✓	✓	✓	✓	✓	✓	✓	✓
G318 WH-1100	✓				✓			

### Zum Anstecken, Fortsetzung

Fahrwerk	Vordere Abstützprätzen; Hintere Schar (Breit U/C)							
Kontergewicht	3,7 t				4,2 t			
Auslegertyp	1 PC		VA		1 PC		VA	
Stiellänge	2,50 m (8'2")	2,80 m (9'2")	2,50 m (8'2")	2,80 m (9'2")	2,50 m (8'2")	2,80 m (9'2")	2,50 m (8'2")	2,80 m (9'2")
G317 GC	✓	✓	✓	✓	✓	✓	✓	✓
G318	✓	✓	✓	✓	✓	✓	✓	✓
G318 WH-800	✓	✓	✓	✓	✓	✓	✓	✓
G318 WH-1100	✓				✓			

### Zum Anstecken, Fortsetzung

Fahrwerk	Vordere Abstützprätzen; Hintere Schar							
Kontergewicht	3,7 t				4,2 t			
Auslegertyp	1 PC		VA		1 PC		VA	
Stiellänge	2,50 m (8'2")	2,80 m (9'2")	2,50 m (8'2")	2,80 m (9'2")	2,50 m (8'2")	2,80 m (9'2")	2,50 m (8'2")	2,80 m (9'2")
G317 GC	✓	✓	✓	✓	✓	✓	✓	✓
G318	✓	✓	✓		✓	✓	✓	
G318 WH-800	✓	✓	✓	✓	✓	✓	✓	✓
G318 WH-1100	✓				✓			

### Zum Anstecken, Fortsetzung

Fahrwerk	Hintere Schar					Hintere Schar (Breit U/C)		
Kontergewicht	3,7 t	4,2 t				3,7 t		
Auslegertyp	1 PC	1 PC		VA		1 PC		VA
Stiellänge	2,50 m (8'2")	2,50 m (8'2")	2,80 m (9'2")	2,50 m (8'2")	2,80 m (9'2")	2,50 m (8'2")	2,80 m (9'2")	2,50 m (8'2")
G317 GC	✓*	✓	✓*	✓	✓*	✓	✓	✓
G318						✓*		
G318 WH-800		✓*		✓*		✓*	✓*	✓*
G318 WH-1100								

### Zum Anstecken, Fortsetzung

Fahrwerk	Hintere Schar (Breit U/C)				
Kontergewicht	3,7 t	4,2 t			
Auslegertyp	VA	1 PC		VA	
Stiellänge	2,80 m (9'2")	2,50 m (8'2")	2,80 m (9'2")	2,50 m (8'2")	2,80 m (9'2")
G317 GC	✓*	✓	✓	✓	✓
G318		✓	✓*	✓	✓*
G318 WH-800		✓	✓	✓	✓
G318 WH-1100					

(Fortsetzung auf nächster Seite)

# Abbruch- und Sortiergreifer für Mobilbagger

## Anpassung – Mobilbagger (Fortsetzung)

 Anpassung

 \* Arbeitsbereich nur vorne

 Ohne Anpassung

### M320F Schnellwechsler mit Bolzengreifer

Fahrwerk	Abstützpratzen vorn und hinten						Vordere Abstützpratzen; Hintere Schar (Breit U/C)	
	3,7 t			4,2 t			3,7 t	
Kontergewicht	1 PC		VA	1 PC		VA	1 PC	VA
Auslegertyp	2,50 m (8'2")	2,80 m (9'2")	2,50 m (8'2")	2,50 m (8'2")	2,80 m (9'2")	2,50 m (8'2")	2,50 m (8'2")	2,50 m (8'2")
G317 GC	✓	✓	✓	✓	✓	✓	✓	✓
G318	✓			✓				
G318 WH-800	✓			✓			✓	

### Schnellwechsler mit Bolzengreifer, Fortsetzung

Fahrwerk	Vordere Abstützpratzen; Hintere Schar (Breit U/C)		Vordere Abstützpratzen; Hintere Schar					
	4,2 t		3,7 t			4,2 t		
Kontergewicht	1 PC	VA	1 PC		VA	1 PC		VA
Auslegertyp	2,50 m (8'2")	2,50 m (8'2")	2,50 m (8'2")	2,80 m (9'2")	2,50 m (8'2")	2,50 m (8'2")	2,80 m (9'2")	2,50 m (8'2")
G317 GC	✓	✓	✓	✓	✓	✓	✓	✓
G318			✓			✓		
G318 WH-800	✓		✓			✓		

### Schnellwechsler mit Bolzengreifer, Fortsetzung

Fahrwerk	Hintere Schar (Breit U/C)
Kontergewicht	4,2 t
Auslegertyp	1 PC
Stiellänge	2,50 m (8'2")
G317 GC	✓*
G318	
G318 WH-800	

### CW-30s-Spezialkupplung

Fahrwerk	Abstützpratzen vorn und hinten						Vordere Abstützpratzen; Hintere Schar (Breit U/C)	
	3,7 t			4,2 t			3,7 t	
Kontergewicht	1 PC		VA	1 PC		VA	1 PC	
Auslegertyp	2,50 m (8'2")	2,80 m (9'2")	2,50 m (8'2")	2,50 m (8'2")	2,80 m (9'2")	2,50 m (8'2")	2,50 m (8'2")	2,80 m (9'2")
G317 GC	✓	✓	✓	✓	✓	✓	✓	✓
G318	✓	✓	✓	✓	✓	✓	✓	✓
G318 WH-800	✓	✓	✓	✓	✓	✓	✓	✓
G318 WH-1100	✓			✓			✓	

### CW-30s-Spezialkupplung, Fortsetzung

Fahrwerk	Vordere Abstützpratzen; Hintere Schar (Breit U/C)						Vordere Abstützpratzen; Hintere Schar	
	3,7 t		4,2 t				3,7 t	
Kontergewicht	VA		1 PC		VA		1 PC	
Auslegertyp	2,50 m (8'2")	2,80 m (9'2")	2,50 m (8'2")	2,80 m (9'2")	2,50 m (8'2")	2,80 m (9'2")	2,50 m (8'2")	2,80 m (9'2")
G317 GC	✓	✓	✓	✓	✓	✓	✓	✓
G318	✓		✓	✓	✓		✓	✓
G318 WH-800	✓		✓	✓	✓		✓	✓
G318 WH-1100			✓				✓	

(Fortsetzung auf nächster Seite)

## Anpassung – Mobilbagger (Fortsetzung)

 Anpassung

 \* Arbeitsbereich nur vorne

 Ohne Anpassung

### M320F

#### CW-30s-Spezialkupplung, Fortsetzung

Fahrwerk	Vordere Abstützpratten; Hintere Schar				Hintere Schar		Hintere Schar (Breit U/C)	
Kontergewicht	3,7 t	4,2 t		4,2 t		3,7 t		
Auslegertyp	VA	1 PC		VA	1 PC	VA	1 PC	
Stiellänge	2,50 m (8'2")	2,50 m (8'2")	2,80 m (9'2")	2,50 m (8'2")	2,50 m (8'2")	2,50 m (8'2")	2,50 m (8'2")	2,80 m (9'2")
G317 GC	✓	✓	✓	✓	✓*	✓*	✓	✓*
G318	✓	✓	✓	✓				
G318 WH-800	✓	✓	✓	✓			✓*	
G318 WH-1100		✓						

#### CW-30s-Spezialkupplung, Fortsetzung

Fahrwerk	Hintere Schar (Breit U/C)				
Kontergewicht	3,7 t	4,2 t			
Auslegertyp	VA	1 PC		VA	
Stiellänge	2,50 m (8'2")	2,50 m (8'2")	2,80 m (9'2")	2,50 m (8'2")	2,80 m (9'2")
G317 GC	✓*	✓	✓	✓	✓
G318		✓*		✓*	
G318 WH-800		✓	✓*	✓	
G318 WH-1100					

#### CW-30-Spezialkupplung

Fahrwerk	Abstützpratten vorn und hinten							
Kontergewicht	3,7 t				4,2 t			
Auslegertyp	1 PC		VA		1 PC		VA	
Stiellänge	2,50 m (8'2")	2,80 m (9'2")	2,50 m (8'2")	2,80 m (9'2")	2,50 m (8'2")	2,80 m (9'2")	2,50 m (8'2")	2,80 m (9'2")
G317 GC	✓	✓	✓		✓	✓	✓	
G317 GC-befestigt CAN	✓	✓	✓	✓	✓	✓	✓	✓
G318	✓	✓	✓		✓	✓	✓	
G318-befestigt CAN	✓	✓	✓	✓	✓	✓	✓	✓
G318 WH-800	✓	✓	✓		✓	✓	✓	
G318 WH-1100	✓				✓			

#### CW-30-Spezialkupplung, Fortsetzung

Fahrwerk	Vordere Abstützpratten; Hintere Schar (Breit U/C)							
Kontergewicht	3,7 t				4,2 t			
Auslegertyp	1 PC		VA		1 PC		VA	
Stiellänge	2,50 m (8'2")	2,80 m (9'2")	2,50 m (8'2")	2,80 m (9'2")	2,50 m (8'2")	2,80 m (9'2")	2,50 m (8'2")	2,80 m (9'2")
G317 GC	✓	✓	✓	✓	✓	✓	✓	✓
G317 GC-befestigt CAN	✓	✓	✓	✓	✓	✓	✓	✓
G318	✓	✓	✓		✓	✓	✓	
G318-befestigt CAN	✓	✓	✓		✓	✓	✓	
G318 WH-800	✓	✓	✓		✓	✓	✓	
G318 WH-1100	✓				✓			

(Fortsetzung auf nächster Seite)

# Abbruch- und Sortiergreifer für Mobilbagger

## Anpassung – Mobilbagger (Fortsetzung)

 Anpassung

 \* Arbeitsbereich nur vorne

 Ohne Anpassung

### M320F, Fortsetzung

#### CW-30-Spezialkupplung, Fortsetzung

Fahrwerk	Vordere Abstützpratzen; Hintere Schar							
	3,7 t				4,2 t			
	1 PC		VA		1 PC		VA	
Stiellänge	2,50 m (8'2")	2,80 m (9'2")	2,50 m (8'2")	2,80 m (9'2")	2,50 m (8'2")	2,80 m (9'2")	2,50 m (8'2")	2,80 m (9'2")
G317 GC	✓	✓	✓		✓	✓	✓	
G317 GC-befestigt CAN	✓	✓	✓	✓	✓	✓	✓	✓
G318	✓	✓	✓		✓	✓	✓	
G318-befestigt CAN	✓	✓	✓	✓	✓	✓	✓	✓
G318 WH-800	✓	✓	✓		✓	✓	✓	
G318 WH-1100	✓				✓			

#### CW-30-Spezialkupplung, Fortsetzung

Fahrwerk	Hintere Schar				Hintere Schar (Breit U/C)			
	4,2 t				3,7 t			4,2 t
	1 PC		VA		1 PC		VA	
Stiellänge	2,50 m (8'2")	2,80 m (9'2")	2,50 m (8'2")	2,50 m (8'2")	2,80 m (9'2")	2,50 m (8'2")	2,80 m (9'2")	2,50 m (8'2")
G317 GC	✓*		✓*	✓*		✓*		✓
G317 GC-befestigt CAN	✓	✓*	✓*	✓	✓*	✓	✓*	✓
G318								✓*
G318-befestigt CAN								✓*
G318 WH-800								✓
G318 WH-1100								

#### CW-30-Spezialkupplung, Fortsetzung

Fahrwerk	Hintere Schar (Breit U/C)		
	4,2 t		
	1 PC	VA	
Stiellänge	2,80 m (9'2")	2,50 m (8'2")	2,80 m (9'2")
G317 GC	✓	✓	✓*
G317 GC-befestigt CAN	✓	✓	✓
G318		✓*	
G318-befestigt CAN	✓*	✓*	
G318 WH-800	✓*	✓*	
G318 WH-1100			

#### S70-Spezialkupplung

Fahrwerk	Abstützpratzen vorn und hinten						Vordere Abstützpratzen; Hintere Schar (Breit U/C)	
	3,7 t			4,2 t			3,7 t	
	1 PC		VA	1 PC		VA	1 PC	
Stiellänge	2,50 m (8'2")	2,80 m (9'2")	2,50 m (8'2")	2,50 m (8'2")	2,80 m (9'2")	2,50 m (8'2")	2,50 m (8'2")	2,80 m (9'2")
G317 GC	✓	✓	✓	✓	✓	✓	✓	✓
G318	✓			✓			✓	
G318 WH-800	✓		✓	✓		✓	✓	

(Fortsetzung auf nächster Seite)



## Anpassung – Mobilbagger (Fortsetzung)

Anpassung       \* Arbeitsbereich nur vorne       Ohne Anpassung

### M320F, Fortsetzung S70-Spezialkupplung, Fortsetzung

Fahrwerk	Vordere Abstützprätzen; Hintere Schar (Breit U/C)				Vordere Abstützprätzen; Hintere Schar			
	3,7 t	4,2 t			3,7 t			4,2 t
Kontergewicht	VA	1 PC		VA	1 PC		VA	1 PC
Auslegertyp	2,50 m (8'2")	2,50 m (8'2")	2,80 m (9'2")	2,50 m (8'2")	2,50 m (8'2")	2,80 m (9'2")	2,50 m (8'2")	2,50 m (8'2")
G317 GC	✓	✓	✓	✓	✓	✓	✓	✓
G318		✓			✓			✓
G318 WH-800	✓	✓		✓	✓		✓	✓

### S70-Spezialkupplung, Fortsetzung

Fahrwerk	Vordere Abstützprätzen; Hintere Schar		Hintere Schar (Breit U/C)		
	4,2 t		4,2 t		
Kontergewicht	1 PC	VA	1 PC		VA
Auslegertyp	2,80 m (9'2")	2,50 m (8'2")	2,50 m (8'2")	2,80 m (9'2")	2,50 m (8'2")
G317 GC	✓	✓	✓	✓*	✓*
G318					
G318 WH-800		✓	✓*		✓*

### TRS18-CW-30s

Fahrwerk	Abstützprätzen vorn und hinten					Vordere Abstützprätzen; Hintere Schar (Breit U/C)		
	3,7 t			4,2 t		3,7 t		
Kontergewicht	1 PC		VA	1 PC		VA	1 PC	
Auslegertyp	2,50 m (8'2")	2,80 m (9'2")	2,50 m (8'2")	2,50 m (8'2")	2,80 m (9'2")	2,50 m (8'2")	2,50 m (8'2")	2,80 m (9'2")
G217 GC	✓			✓			✓	
G217 GC-befestigt CAN	✓	✓	✓	✓	✓	✓	✓	✓

### TRS18-CW-30s, Fortsetzung

Fahrwerk	Vordere Abstützprätzen; Hintere Schar (Breit U/C)				Vordere Abstützprätzen; Hintere Schar			
	3,7 t	4,2 t			3,7 t			4,2 t
Kontergewicht	VA	1 PC		VA	1 PC		VA	1 PC
Auslegertyp	2,50 m (8'2")	2,50 m (8'2")	2,80 m (9'2")	2,50 m (8'2")	2,50 m (8'2")	2,80 m (9'2")	2,50 m (8'2")	2,50 m (8'2")
G217 GC		✓			✓			✓
G217 GC-befestigt CAN	✓	✓	✓	✓	✓	✓	✓	✓

### TRS18-CW-30s, Fortsetzung

Fahrwerk	Vordere Abstützprätzen; Hintere Schar		Hintere Schar (Breit U/C)		
	4,2 t		4,2 t		
Kontergewicht	1 PC	VA	1 PC		VA
Auslegertyp	2,80 m (9'2")	2,50 m (8'2")	2,50 m (8'2")	2,80 m (9'2")	2,50 m (8'2")
G217 GC					
G217 GC-befestigt CAN	✓	✓	✓*	✓*	✓*

### TRS18-CW-30

Fahrwerk	Abstützprätzen vorn und hinten					Vordere Abstützprätzen; Hintere Schar (Breit U/C)		
	3,7 t			4,2 t		3,7 t		
Kontergewicht	1 PC		VA	1 PC		VA	1 PC	
Auslegertyp	2,50 m (8'2")	2,80 m (9'2")	2,50 m (8'2")	2,50 m (8'2")	2,80 m (9'2")	2,50 m (8'2")	2,50 m (8'2")	2,80 m (9'2")
G217 GC	✓			✓			✓	
G217 GC-befestigt CAN	✓	✓	✓	✓	✓	✓	✓	✓

(Fortsetzung auf nächster Seite)

# Abbruch- und Sortiergreifer für Mobilbagger

## Anpassung – Mobilbagger (Fortsetzung)

Anpassung       \* Arbeitsbereich nur vorne       Ohne Anpassung

### M320F, Fortsetzung TRS18-CW-30, Fortsetzung

Fahrwerk	Vordere Abstützpratzen; Hintere Schar (Breit U/C)				Vordere Abstützpratzen; Hintere Schar			
	3,7 t	4,2 t			3,7 t		4,2 t	
Kontergewicht								
Auslegertyp	VA	1 PC		VA	1 PC		VA	1 PC
Stiellänge	2,50 m (8'2")	2,50 m (8'2")	2,80 m (9'2")	2,50 m (8'2")	2,50 m (8'2")	2,80 m (9'2")	2,50 m (8'2")	2,50 m (8'2")
G217 GC		✓			✓			✓
G217 GC-befestigt CAN	✓	✓	✓	✓	✓	✓	✓	✓

### TRS18-CW-30, Fortsetzung

Fahrwerk	Vordere Abstützpratzen; Hintere Schar		Hintere Schar (Breit U/C)	
	4,2 t		4,2 t	
Auslegertyp	1 PC	VA	1 PC	VA
Stiellänge	2,80 m (9'2")	2,50 m (8'2")	2,50 m (8'2")	2,50 m (8'2")
G217 GC				
G217 GC-befestigt CAN	✓	✓	✓*	✓*

### TRS18-S70

Fahrwerk	Abstützpratzen vorn und hinten				Vordere Abstützpratzen; Hintere Schar (Breit U/C)		Vordere Abstützpratzen; Hintere Schar	
	3,7 t		4,2 t		3,7 t		3,7 t	
Auslegertyp	1 PC	VA	1 PC	VA	1 PC		1 PC	VA
Stiellänge	2,50 m (8'2")	2,50 m (8'2")	2,50 m (8'2")	2,50 m (8'2")	2,50 m (8'2")	2,50 m (8'2")	2,50 m (8'2")	2,50 m (8'2")
G217 GC	✓	✓	✓	✓	✓	✓	✓	✓

### TRS18-S70, Fortsetzung

Fahrwerk	Vordere Abstützpratzen; Hintere Schar	
	4,2 t	
Auslegertyp	1 PC	VA
Stiellänge	2,50 m (8'2")	2,50 m (8'2")
G217 GC	✓	✓

### M320

#### Zum Anstecken

Fahrwerk	Vordere Schar; Hintere Abstützpratzen							
	3,6 t				4,2 t			
Auslegertyp	VA		1 PC		VA		1 PC	
Stiellänge	2,50 m (8'2")	2,90 m (9'6")	2,50 m (8'2")	2,90 m (9'6")	2,50 m (8'2")	2,90 m (9'6")	2,50 m (8'2")	2,90 m (9'6")
G317 GC	✓	✓	✓	✓	✓	✓	✓	✓
G318	✓	✓	✓	✓	✓	✓	✓	✓
G318 WH-800	✓	✓	✓	✓	✓	✓	✓	✓
G318 WH-1100	✓	✓	✓	✓	✓	✓	✓	✓

#### Zum Anstecken, Fortsetzung

Fahrwerk	Vordere Schar; Hintere Abstützpratzen		Abstützpratzen vorn und hinten					
	4,8 t		3,6 t				4,2 t	
Auslegertyp	1 PC		VA		1 PC		VA	
Stiellänge	2,50 m (8'2")	2,90 m (9'6")	2,50 m (8'2")	2,90 m (9'6")	2,50 m (8'2")	2,90 m (9'6")	2,50 m (8'2")	2,90 m (9'6")
G317 GC	✓	✓	✓	✓	✓	✓	✓	✓
G318	✓	✓	✓	✓	✓	✓	✓	✓
G318 WH-800	✓	✓	✓	✓	✓	✓	✓	✓
G318 WH-1100	✓	✓	✓	✓	✓	✓	✓	✓

(Fortsetzung auf nächster Seite)

## Anpassung – Mobilbagger (Fortsetzung)

 Anpassung

 \* Arbeitsbereich nur vorne

 Ohne Anpassung

### M320, Fortsetzung

#### Zum Anstecken, Fortsetzung

Fahrwerk	Abstützpatzen vorn und hinten				Vordere Abstützpatzen; Hintere Schar (Breit U/C)			
	4,2 t		4,8 t		3,6 t			
Kontergewicht	4,2 t		4,8 t		3,6 t			
Auslegertyp	1 PC		1 PC		VA		1 PC	
Stiellänge	2,50 m (8'2")	2,90 m (9'6")	2,50 m (8'2")	2,90 m (9'6")	2,50 m (8'2")	2,90 m (9'6")	2,50 m (8'2")	2,90 m (9'6")
G317 GC	✓	✓	✓	✓	✓	✓	✓	✓
G318	✓	✓	✓	✓	✓	✓	✓	✓
G318 WH-800	✓	✓	✓	✓	✓	✓	✓	✓
G318 WH-1100	✓	✓	✓	✓	✓	✓	✓	✓

#### Zum Anstecken, Fortsetzung

Fahrwerk	Vordere Abstützpatzen; Hintere Schar (Breit U/C)						Vordere Abstützpatzen; Hintere (parallele) Schar	
	4,2 t			4,8 t			3,6 t	
Kontergewicht	4,2 t			4,8 t			3,6 t	
Auslegertyp	VA		1 PC		1 PC		VA	
Stiellänge	2,50 m (8'2")	2,90 m (9'6")	2,50 m (8'2")	2,90 m (9'6")	2,50 m (8'2")	2,90 m (9'6")	2,50 m (8'2")	2,90 m (9'6")
G317 GC	✓	✓	✓	✓	✓	✓	✓	✓
G318	✓	✓	✓	✓	✓	✓	✓	✓
G318 WH-800	✓	✓	✓	✓	✓	✓	✓	✓
G318 WH-1100	✓	✓	✓	✓	✓	✓	✓	✓

#### Zum Anstecken, Fortsetzung

Fahrwerk	Vordere Abstützpatzen; Hintere (parallele) Schar							
	3,6 t		4,2 t				4,8 t	
Kontergewicht	3,6 t		4,2 t				4,8 t	
Auslegertyp	1 PC		VA		1 PC		1 PC	
Stiellänge	2,50 m (8'2")	2,90 m (9'6")	2,50 m (8'2")	2,90 m (9'6")	2,50 m (8'2")	2,90 m (9'6")	2,50 m (8'2")	2,90 m (9'6")
G317 GC	✓	✓	✓	✓	✓	✓	✓	✓
G318	✓	✓	✓	✓	✓	✓	✓	✓
G318 WH-800	✓	✓	✓	✓	✓	✓	✓	✓
G318 WH-1100	✓	✓*	✓	✓	✓	✓	✓	✓

#### Zum Anstecken, Fortsetzung

Fahrwerk	Vordere Abstützpatzen; Hintere (radiale) Schar							
	3,6 t				4,2 t			
Kontergewicht	3,6 t				4,2 t			
Auslegertyp	VA		1 PC		VA		1 PC	
Stiellänge	2,50 m (8'2")	2,90 m (9'6")	2,50 m (8'2")	2,90 m (9'6")	2,50 m (8'2")	2,90 m (9'6")	2,50 m (8'2")	2,90 m (9'6")
G317 GC	✓	✓	✓	✓	✓	✓	✓	✓
G318	✓	✓	✓	✓	✓	✓	✓	✓
G318 WH-800	✓	✓	✓	✓	✓	✓	✓	✓
G318 WH-1100	✓	✓	✓	✓*	✓	✓	✓	✓

#### Zum Anstecken, Fortsetzung

Fahrwerk	Vordere Abstützpatzen; Hintere (radiale) Schar		Hintere (parallele) Schar				Hintere (radiale) Schar
	4,8 t		4,2 t		4,8 t		4,2 t
Kontergewicht	4,8 t		4,2 t		4,8 t		4,2 t
Auslegertyp	1 PC		VA		1 PC		VA
Stiellänge	2,50 m (8'2")	2,90 m (9'6")	2,50 m (8'2")	2,90 m (9'6")	2,50 m (8'2")	2,50 m (8'2")	2,50 m (8'2")
G317 GC	✓	✓	✓	✓*	✓*	✓	✓
G318	✓	✓				✓*	
G318 WH-800	✓	✓	✓*			✓*	✓*
G318 WH-1100	✓	✓					

(Fortsetzung auf nächster Seite)

# Abbruch- und Sortiergreifer für Mobilbagger

## Anpassung – Mobilbagger (Fortsetzung)

 Anpassung

 \* Arbeitsbereich nur vorne

 Ohne Anpassung

### M320, Fortsetzung

#### Zum Anstecken, Fortsetzung

Fahrwerk	Hintere (radiale) Schar				Hintere Schar (Breit U/C)			
	4,2 t		4,8 t		3,6 t		4,2 t	
Kontergewicht								
Auslegertyp	VA	1 PC	1 PC		VA		1 PC	VA
Stiellänge	2,90 m (9'6")	2,50 m (8'2")	2,50 m (8'2")	2,90 m (9'6")	2,50 m (8'2")	2,90 m (9'6")	2,50 m (8'2")	2,50 m (8'2")
G317 GC	✓*	✓*	✓		✓	✓*	✓*	✓
G318			✓*					✓
G318 WH-800			✓*		✓*			✓
G318 WH-1100								

#### Zum Anstecken, Fortsetzung

Fahrwerk	Hintere Schar (Breit U/C)				
	4,2 t			4,8 t	
Kontergewicht					
Auslegertyp	VA	1 PC		1 PC	
Stiellänge	2,90 m (9'6")	2,50 m (8'2")	2,90 m (9'6")	2,50 m (8'2")	2,90 m (9'6")
G317 GC	✓	✓	✓*	✓	✓
G318	✓*	✓*		✓	✓*
G318 WH-800	✓*	✓*		✓	✓
G318 WH-1100				✓*	

#### Schnellwechsler mit Bolzengreifer

Fahrwerk	Vordere Schar; Hintere Abstützpratzen							
	3,6 t				4,2 t			
Kontergewicht								
Auslegertyp	VA		1 PC		VA		1 PC	
Stiellänge	2,50 m (8'2")	2,90 m (9'6")	2,50 m (8'2")	2,90 m (9'6")	2,50 m (8'2")	2,90 m (9'6")	2,50 m (8'2")	2,90 m (9'6")
G317 GC	✓	✓	✓	✓	✓	✓	✓	✓
G318	✓		✓		✓		✓	
G318 WH-800	✓		✓		✓		✓	

#### Schnellwechsler mit Bolzengreifer, Fortsetzung

Fahrwerk	Vordere Schar; Hintere Abstützpratzen		Abstützpratzen vorn und hinten					
	4,8 t		3,6 t				4,2 t	
Kontergewicht								
Auslegertyp	1 PC		VA		1 PC		VA	
Stiellänge	2,50 m (8'2")	2,90 m (9'6")	2,50 m (8'2")	2,90 m (9'6")	2,50 m (8'2")	2,90 m (9'6")	2,50 m (8'2")	2,90 m (9'6")
G317 GC	✓	✓	✓	✓	✓	✓	✓	✓
G318	✓		✓		✓		✓	
G318 WH-800	✓		✓		✓		✓	

#### Schnellwechsler mit Bolzengreifer, Fortsetzung

Fahrwerk	Abstützpratzen vorn und hinten				Vordere Abstützpratzen; Hintere Schar (Breit U/C)			
	4,2 t		4,8 t		3,6 t			
Kontergewicht								
Auslegertyp	1 PC		1 PC		VA		1 PC	
Stiellänge	2,50 m (8'2")	2,90 m (9'6")	2,50 m (8'2")	2,90 m (9'6")	2,50 m (8'2")	2,90 m (9'6")	2,50 m (8'2")	2,90 m (9'6")
G317 GC	✓	✓	✓	✓	✓	✓	✓	✓
G318	✓		✓		✓		✓	
G318 WH-800	✓		✓		✓		✓	

(Fortsetzung auf nächster Seite)

## Anpassung – Mobilbagger (Fortsetzung)

Anpassung       \* Arbeitsbereich nur vorne       Ohne Anpassung

### M320, Fortsetzung

#### Schnellwechsler mit Bolzengreifer, Fortsetzung

Fahrwerk	Vordere Abstützpratzen; Hintere Schar (Breit U/C)						Vordere Abstützpratzen; Hintere (parallele) Schar	
	4,2 t				4,8 t		3,6 t	
Kontergewicht	VA		1 PC		1 PC	1 PC	VA	
Auslegertyp	2,50 m (8'2")	2,90 m (9'6")	2,50 m (8'2")	2,90 m (9'6")	2,50 m (8'2")	2,90 m (9'6")	2,50 m (8'2")	2,90 m (9'6")
G317 GC	✓	✓	✓	✓	✓	✓	✓	✓
G318	✓		✓		✓		✓	
G318 WH-800	✓		✓		✓		✓	

#### Schnellwechsler mit Bolzengreifer, Fortsetzung

Fahrwerk	Vordere Abstützpratzen; Hintere (parallele) Schar							
	3,6 t		4,2 t				4,8 t	
Kontergewicht	1 PC		VA		1 PC		1 PC	
Auslegertyp	2,50 m (8'2")	2,90 m (9'6")	2,50 m (8'2")	2,90 m (9'6")	2,50 m (8'2")	2,90 m (9'6")	2,50 m (8'2")	2,90 m (9'6")
G317 GC	✓	✓	✓	✓	✓	✓	✓	✓
G318	✓*		✓		✓		✓	
G318 WH-800	✓		✓		✓		✓	

#### Schnellwechsler mit Bolzengreifer, Fortsetzung

Fahrwerk	Vordere Abstützpratzen; Hintere (radiale) Schar							
	3,6 t				4,2 t			
Kontergewicht	VA		1 PC		VA		1 PC	
Auslegertyp	2,50 m (8'2")	2,90 m (9'6")	2,50 m (8'2")	2,90 m (9'6")	2,50 m (8'2")	2,90 m (9'6")	2,50 m (8'2")	2,90 m (9'6")
G317 GC	✓	✓	✓	✓	✓	✓	✓	✓
G318	✓		✓*		✓		✓	
G318 WH-800	✓		✓		✓		✓	

#### Schnellwechsler mit Bolzengreifer, Fortsetzung

Fahrwerk	Vordere Abstützpratzen; Hintere (radiale) Schar		Hintere Schar (Breit U/C)	
	4,8 t		4,2 t	
Kontergewicht	1 PC		VA	1 PC
Auslegertyp	2,50 m (8'2")	2,90 m (9'6")	2,50 m (8'2")	2,50 m (8'2")
G317 GC	✓	✓	✓*	✓*
G318	✓			
G318 WH-800	✓			

#### CW-40s-Spezialkupplung

Fahrwerk	Vordere Schar; Hintere Abstützpratzen							
	3,6 t				4,2 t			
Kontergewicht	VA		1 PC		VA		1 PC	
Auslegertyp	2,50 m (8'2")	2,90 m (9'6")	2,50 m (8'2")	2,90 m (9'6")	2,50 m (8'2")	2,90 m (9'6")	2,50 m (8'2")	2,90 m (9'6")
G317 GC	✓	✓	✓	✓	✓	✓	✓	✓
G318	✓	✓	✓	✓	✓	✓	✓	✓
G318 WH-800	✓	✓	✓	✓	✓	✓	✓	✓
G318 WH-1100	✓		✓		✓		✓	

(Fortsetzung auf nächster Seite)

# Abbruch- und Sortiergreifer für Mobilbagger

## Anpassung – Mobilbagger (Fortsetzung)

 Anpassung

 \* Arbeitsbereich nur vorne

 Ohne Anpassung

### M320, Fortsetzung

#### CW-40s-Spezialkupplung, Fortsetzung

Fahrwerk	Vordere Schar; Hintere Abstützpratten		Abstützpratten vorn und hinten					
	4,8 t		3,6 t				4,2 t	
Kontergewicht	4,8 t		3,6 t				4,2 t	
Auslegertyp	1 PC		VA		1 PC		VA	
Stiellänge	2,50 m (8'2")	2,90 m (9'6")	2,50 m (8'2")	2,90 m (9'6")	2,50 m (8'2")	2,90 m (9'6")	2,50 m (8'2")	2,90 m (9'6")
G317 GC	✓	✓	✓	✓	✓	✓	✓	✓
G318	✓	✓	✓	✓	✓	✓	✓	✓
G318 WH-800	✓	✓	✓	✓	✓	✓	✓	✓
G318 WH-1100	✓		✓		✓		✓	

#### CW-40s-Spezialkupplung, Fortsetzung

Fahrwerk	Abstützpratten vorn und hinten				Vordere Abstützpratten; Hintere Schar (Breit U/C)			
	4,2 t		4,8 t		3,6 t		4,2 t	
Kontergewicht	4,2 t		4,8 t		3,6 t		4,2 t	
Auslegertyp	1 PC		1 PC		VA		1 PC	
Stiellänge	2,50 m (8'2")	2,90 m (9'6")	2,50 m (8'2")	2,90 m (9'6")	2,50 m (8'2")	2,90 m (9'6")	2,50 m (8'2")	2,90 m (9'6")
G317 GC	✓	✓	✓	✓	✓	✓	✓	✓
G318	✓	✓	✓	✓	✓	✓	✓	✓
G318 WH-800	✓	✓	✓	✓	✓	✓	✓	✓
G318 WH-1100	✓		✓		✓		✓	

#### CW-40s-Spezialkupplung, Fortsetzung

Fahrwerk	Vordere Abstützpratten; Hintere Schar (Breit U/C)						Vordere Abstützpratten; Hintere (parallele) Schar	
	4,2 t		4,8 t		4,8 t		3,6 t	
Kontergewicht	4,2 t		4,8 t		4,8 t		3,6 t	
Auslegertyp	VA		1 PC		1 PC		VA	
Stiellänge	2,50 m (8'2")	2,90 m (9'6")	2,50 m (8'2")	2,90 m (9'6")	2,50 m (8'2")	2,90 m (9'6")	2,50 m (8'2")	2,90 m (9'6")
G317 GC	✓	✓	✓	✓	✓	✓	✓	✓
G318	✓	✓	✓	✓	✓	✓	✓	✓
G318 WH-800	✓	✓	✓	✓	✓	✓	✓	✓
G318 WH-1100	✓		✓		✓		✓	

#### CW-40s-Spezialkupplung, Fortsetzung

Fahrwerk	Vordere Abstützpratten; Hintere (parallele) Schar							
	3,6 t		4,2 t				4,8 t	
Kontergewicht	3,6 t		4,2 t				4,8 t	
Auslegertyp	1 PC		VA		1 PC		1 PC	
Stiellänge	2,50 m (8'2")	2,90 m (9'6")	2,50 m (8'2")	2,90 m (9'6")	2,50 m (8'2")	2,90 m (9'6")	2,50 m (8'2")	2,90 m (9'6")
G317 GC	✓	✓	✓	✓	✓	✓	✓	✓
G318	✓	✓	✓	✓	✓	✓	✓	✓
G318 WH-800	✓	✓	✓	✓	✓	✓	✓	✓
G318 WH-1100	✓		✓		✓		✓	

#### CW-40s-Spezialkupplung, Fortsetzung

Fahrwerk	Vordere Abstützpratten; Hintere (radiale) Schar							
	3,6 t				4,2 t			
Kontergewicht	3,6 t				4,2 t			
Auslegertyp	VA		1 PC		VA		1 PC	
Stiellänge	2,50 m (8'2")	2,90 m (9'6")	2,50 m (8'2")	2,90 m (9'6")	2,50 m (8'2")	2,90 m (9'6")	2,50 m (8'2")	2,90 m (9'6")
G317 GC	✓	✓	✓	✓	✓	✓	✓	✓
G318	✓	✓	✓	✓	✓	✓	✓	✓
G318 WH-800	✓	✓	✓	✓	✓	✓	✓	✓
G318 WH-1100	✓		✓		✓		✓	

(Fortsetzung auf nächster Seite)

## Anpassung – Mobilbagger (Fortsetzung)

Anpassung
  \* Arbeitsbereich nur vorne
  Ohne Anpassung

### M320, Fortsetzung

#### CW-40s-Spezialkupplung, Fortsetzung

Fahrwerk	Vordere Abstützpratzen; Hintere (radiale) Schar		Hintere (parallele) Schar		Hintere (radiale) Schar		Hintere Schar (Breit U/C)	
	4,8 t		4,2 t	4,8 t	4,2 t	4,8 t	3,6 t	4,2 t
Kontergewicht	1 PC		VA	1 PC	VA	1 PC	VA	VA
Auslegertyp	2,50 m (8'2")	2,90 m (9'6")	2,50 m (8'2")	2,50 m (8'2")	2,50 m (8'2")	2,50 m (8'2")	2,50 m (8'2")	2,50 m (8'2")
G317 GC	✓	✓	✓*	✓*	✓*	✓*	✓*	✓
G318	✓	✓						✓*
G318 WH-800	✓	✓						✓
G318 WH-1100	✓							

#### CW-40s-Spezialkupplung, Fortsetzung

Fahrwerk	Hintere Schar (Breit U/C)			
	4,2 t		4,8 t	
Kontergewicht	VA	1 PC	1 PC	
Auslegertyp	2,90 m (9'6")	2,50 m (8'2")	2,50 m (8'2")	2,90 m (9'6")
G317 GC	✓*	✓*	✓	✓
G318			✓*	
G318 WH-800			✓	✓*
G318 WH-1100				

#### CW-40-Spezialkupplung

Fahrwerk	Vordere Schar; Hintere Abstützpratzen							
	3,6 t				4,2 t			
Kontergewicht	VA		1 PC		VA		1 PC	
Auslegertyp	2,50 m (8'2")	2,90 m (9'6")	2,50 m (8'2")	2,90 m (9'6")	2,50 m (8'2")	2,90 m (9'6")	2,50 m (8'2")	2,90 m (9'6")
G317 GC	✓	✓	✓	✓	✓	✓	✓	✓
G317 GC-befestigt CAN	✓	✓	✓	✓	✓	✓	✓	✓
G318	✓		✓	✓	✓		✓	✓
G318-befestigt CAN	✓	✓	✓	✓	✓	✓	✓	✓
G318 WH-800	✓	✓	✓	✓	✓	✓	✓	✓
G318 WH-1100	✓		✓		✓		✓	

#### CW-40-Spezialkupplung, Fortsetzung

Fahrwerk	Vordere Schar; Hintere Abstützpratzen		Abstützpratzen vorn und hinten					
	4,8 t		3,6 t				4,2 t	
Kontergewicht	1 PC		VA		1 PC		VA	
Auslegertyp	2,50 m (8'2")	2,90 m (9'6")	2,50 m (8'2")	2,90 m (9'6")	2,50 m (8'2")	2,90 m (9'6")	2,50 m (8'2")	2,90 m (9'6")
G317 GC	✓	✓	✓	✓	✓	✓	✓	✓
G317 GC-befestigt CAN	✓	✓	✓	✓	✓	✓	✓	✓
G318	✓	✓	✓		✓	✓	✓	
G318-befestigt CAN	✓	✓	✓	✓	✓	✓	✓	✓
G318 WH-800	✓	✓	✓	✓	✓	✓	✓	✓
G318 WH-1100	✓		✓		✓		✓	

(Fortsetzung auf nächster Seite)

# Abbruch- und Sortiergreifer für Mobilbagger

## Anpassung – Mobilbagger (Fortsetzung)

 Anpassung

 \* Arbeitsbereich nur vorne

 Ohne Anpassung

### M320, Fortsetzung CW-40-Spezialkupplung, Fortsetzung

Fahrwerk	Abstützpratzen vorn und hinten				Vordere Abstützpratzen; Hintere Schar (Breit U/C)			
	4,2 t		4,8 t		3,6 t			
Kontergewicht	4,2 t		4,8 t		3,6 t			
Auslegertyp	1 PC		1 PC		VA		1 PC	
Stiellänge	2,50 m (8'2")	2,90 m (9'6")	2,50 m (8'2")	2,90 m (9'6")	2,50 m (8'2")	2,90 m (9'6")	2,50 m (8'2")	2,90 m (9'6")
G317 GC	✓	✓	✓	✓	✓	✓	✓	✓
G317 GC-befestigt CAN	✓	✓	✓	✓	✓	✓	✓	✓
G318	✓	✓	✓	✓	✓		✓	✓
G318-befestigt CAN	✓	✓	✓	✓	✓	✓	✓	✓
G318 WH-800	✓	✓	✓	✓	✓	✓	✓	✓
G318 WH-1100	✓		✓		✓		✓	

### CW-40-Spezialkupplung, Fortsetzung

Fahrwerk	Vordere Abstützpratzen; Hintere Schar (Breit U/C)						Vordere Abstützpratzen; Hintere (parallele) Schar	
	4,2 t				4,8 t		3,6 t	
Kontergewicht	4,2 t				4,8 t		3,6 t	
Auslegertyp	VA		1 PC		1 PC		VA	
Stiellänge	2,50 m (8'2")	2,90 m (9'6")	2,50 m (8'2")	2,90 m (9'6")	2,50 m (8'2")	2,90 m (9'6")	2,50 m (8'2")	2,90 m (9'6")
G317 GC	✓	✓	✓	✓	✓	✓	✓	✓
G317 GC-befestigt CAN	✓	✓	✓	✓	✓	✓	✓	✓
G318	✓		✓	✓	✓	✓	✓	
G318-befestigt CAN	✓	✓	✓	✓	✓	✓	✓	✓
G318 WH-800	✓	✓	✓	✓	✓	✓	✓	✓
G318 WH-1100	✓		✓		✓		✓	

### CW-40-Spezialkupplung, Fortsetzung

Fahrwerk	Vordere Abstützpratzen; Hintere (parallele) Schar							
	3,6 t		4,2 t				4,8 t	
Kontergewicht	3,6 t		4,2 t				4,8 t	
Auslegertyp	1 PC		VA		1 PC		1 PC	
Stiellänge	2,50 m (8'2")	2,90 m (9'6")	2,50 m (8'2")	2,90 m (9'6")	2,50 m (8'2")	2,90 m (9'6")	2,50 m (8'2")	2,90 m (9'6")
G317 GC	✓	✓	✓	✓	✓	✓	✓	✓
G317 GC-befestigt CAN	✓	✓	✓	✓	✓	✓	✓	✓
G318	✓	✓	✓	✓	✓	✓	✓	✓
G318-befestigt CAN	✓	✓	✓	✓	✓	✓	✓	✓
G318 WH-800	✓	✓	✓	✓	✓	✓	✓	✓
G318 WH-1100	✓*		✓		✓		✓	

### CW-40-Spezialkupplung, Fortsetzung

Fahrwerk	Vordere Abstützpratzen; Hintere (radiale) Schar							
	3,6 t				4,2 t			
Kontergewicht	3,6 t				4,2 t			
Auslegertyp	VA		1 PC		VA		1 PC	
Stiellänge	2,50 m (8'2")	2,90 m (9'6")	2,50 m (8'2")	2,90 m (9'6")	2,50 m (8'2")	2,90 m (9'6")	2,50 m (8'2")	2,90 m (9'6")
G317 GC	✓	✓	✓	✓	✓	✓	✓	✓
G317 GC-befestigt CAN	✓	✓	✓	✓	✓	✓	✓	✓
G318	✓		✓	✓	✓		✓	✓
G318-befestigt CAN	✓	✓	✓	✓	✓	✓	✓	✓
G318 WH-800	✓	✓	✓	✓	✓	✓	✓	✓
G318 WH-1100	✓		✓*		✓		✓	

(Fortsetzung auf nächster Seite)



## Anpassung – Mobilbagger (Fortsetzung)

 Anpassung

 \* Arbeitsbereich nur vorne

 Ohne Anpassung

### M320, Fortsetzung

#### CW-40-Spezialkupplung, Fortsetzung

Fahrwerk	Vordere Abstützpratzen; Hintere (radiale) Schar		Hintere (parallele) Schar		Hintere (radiale) Schar		Hintere Schar (Breit U/C)	
	4,8 t		4,2 t	4,8 t	4,2 t	4,8 t	3,6 t	4,2 t
Auslegertyp	1 PC		VA	1 PC	VA	1 PC	VA	VA
Stiellänge	2,50 m (8'2")	2,90 m (9'6")	2,50 m (8'2")	2,50 m (8'2")	2,50 m (8'2")	2,50 m (8'2")	2,50 m (8'2")	2,50 m (8'2")
G317 GC	✓	✓	✓*	✓*	✓*	✓*	✓*	✓
G317 GC-befestigt CAN	✓	✓	✓*	✓	✓*	✓	✓*	✓
G318	✓	✓						✓*
G318-befestigt CAN	✓	✓						✓*
G318 WH-800	✓	✓						✓*
G318 WH-1100	✓							

#### CW-40-Spezialkupplung, Fortsetzung

Fahrwerk	Hintere Schar (Breit U/C)			
	4,2 t		4,8 t	
Auslegertyp	VA	1 PC	1 PC	
Stiellänge	2,90 m (9'6")	2,50 m (8'2")	2,50 m (8'2")	2,90 m (9'6")
G317 GC	✓*	✓*	✓	✓*
G317 GC-befestigt CAN	✓	✓	✓	✓
G318			✓*	
G318-befestigt CAN			✓*	
G318 WH-800			✓	✓*
G318 WH-1100				

#### S70-Spezialkupplung

Fahrwerk	Vordere Schar; Hintere Abstützpratzen							
	3,6 t				4,2 t			
Auslegertyp	VA		1 PC		VA		1 PC	
Stiellänge	2,50 m (8'2")	2,90 m (9'6")	2,50 m (8'2")	2,90 m (9'6")	2,50 m (8'2")	2,90 m (9'6")	2,50 m (8'2")	2,90 m (9'6")
G317 GC	✓	✓	✓	✓	✓	✓	✓	✓
G318	✓		✓	✓	✓		✓	✓
G318 WH-800	✓	✓	✓	✓	✓	✓	✓	✓
G318 WH-1100			✓*				✓	

#### S70-Spezialkupplung, Fortsetzung

Fahrwerk	Abstützpratzen vorn und hinten							
	3,6 t				4,2 t			
Auslegertyp	VA		1 PC		VA		1 PC	
Stiellänge	2,50 m (8'2")	2,90 m (9'6")	2,50 m (8'2")	2,90 m (9'6")	2,50 m (8'2")	2,90 m (9'6")	2,50 m (8'2")	2,90 m (9'6")
G317 GC	✓	✓	✓	✓	✓	✓	✓	✓
G318	✓		✓	✓	✓		✓	✓
G318 WH-800	✓	✓	✓	✓	✓	✓	✓	✓
G318 WH-1100			✓				✓	

(Fortsetzung auf nächster Seite)

# Abbruch- und Sortiergreifer für Mobilbagger

## Anpassung – Mobilbagger (Fortsetzung)

 Anpassung

 \* Arbeitsbereich nur vorne

 Ohne Anpassung

### M320, Fortsetzung

#### S70-Spezialkupplung, Fortsetzung

Fahrwerk	Vordere Abstützpratzen; Hintere Schar (Breit U/C)							
Kontergewicht	3,6 t				4,2 t			
Auslegertyp	VA		1 PC		VA		1 PC	
Stiellänge	2,50 m (8'2")	2,90 m (9'6")	2,50 m (8'2")	2,90 m (9'6")	2,50 m (8'2")	2,90 m (9'6")	2,50 m (8'2")	2,90 m (9'6")
G317 GC	✓	✓	✓	✓	✓	✓	✓	✓
G318	✓		✓	✓	✓		✓	✓
G318 WH-800	✓	✓	✓	✓	✓	✓	✓	✓
G318 WH-1100			✓				✓	

#### S70-Spezialkupplung, Fortsetzung

Fahrwerk	Vordere Abstützpratzen; Hintere (parallele) Schar							
Kontergewicht	3,6 t				4,2 t			
Auslegertyp	VA		1 PC		VA		1 PC	
Stiellänge	2,50 m (8'2")	2,90 m (9'6")	2,50 m (8'2")	2,90 m (9'6")	2,50 m (8'2")	2,90 m (9'6")	2,50 m (8'2")	2,90 m (9'6")
G317 GC	✓	✓	✓	✓	✓	✓	✓	✓
G318	✓		✓	✓*	✓		✓	✓
G318 WH-800	✓	✓	✓	✓	✓	✓	✓	✓
G318 WH-1100			✓*				✓	

#### S70-Spezialkupplung, Fortsetzung

Fahrwerk	Vordere Abstützpratzen; Hintere (radiale) Schar							
Kontergewicht	3,6 t				4,2 t			
Auslegertyp	VA		1 PC		VA		1 PC	
Stiellänge	2,50 m (8'2")	2,90 m (9'6")	2,50 m (8'2")	2,90 m (9'6")	2,50 m (8'2")	2,90 m (9'6")	2,50 m (8'2")	2,90 m (9'6")
G317 GC	✓	✓	✓	✓	✓	✓	✓	✓
G318	✓		✓	✓*	✓		✓	✓
G318 WH-800	✓	✓	✓	✓	✓	✓	✓	✓
G318 WH-1100			✓*				✓	

#### S70-Spezialkupplung, Fortsetzung

Fahrwerk	Hintere Schar (Breit U/C)
Kontergewicht	4,2 t
Auslegertyp	VA
Stiellänge	2,50 m (8'2")
G317 GC	✓
G318	
G318 WH-800	✓*
G318 WH-1100	

### TRS18-CW-30s

Fahrwerk	Vordere Schar; Hintere Abstützpratzen							
Kontergewicht	3,6 t				4,2 t			
Auslegertyp	VA		1 PC		VA		1 PC	
Stiellänge	2,50 m (8'2")	2,90 m (9'6")	2,50 m (8'2")	2,90 m (9'6")	2,50 m (8'2")	2,90 m (9'6")	2,50 m (8'2")	2,90 m (9'6")
G217 GC	✓		✓	✓	✓		✓	✓
G217 GC-befestigt CAN	✓	✓	✓	✓	✓	✓	✓	✓

(Fortsetzung auf nächster Seite)

## Anpassung – Mobilbagger (Fortsetzung)

 Anpassung

 \* Arbeitsbereich nur vorne

 Ohne Anpassung

### M320, Fortsetzung

#### TRS18-CW-30s, Fortsetzung

Fahrwerk	Abstützprätzen vorn und hinten							
Kontergewicht	3,6 t				4,2 t			
Auslegertyp	VA		1 PC		VA		1 PC	
Stiellänge	2,50 m (8'2")	2,90 m (9'6")	2,50 m (8'2")	2,90 m (9'6")	2,50 m (8'2")	2,90 m (9'6")	2,50 m (8'2")	2,90 m (9'6")
G217 GC	✓		✓	✓	✓		✓	✓
G217 GC-befestigt CAN	✓	✓	✓	✓	✓	✓	✓	✓

#### TRS18-CW-30s, Fortsetzung

Fahrwerk	Vordere Abstützprätzen; Hintere Schar (Breit U/C)							
Kontergewicht	3,6 t				4,2 t			
Auslegertyp	VA		1 PC		VA		1 PC	
Stiellänge	2,50 m (8'2")	2,90 m (9'6")	2,50 m (8'2")	2,90 m (9'6")	2,50 m (8'2")	2,90 m (9'6")	2,50 m (8'2")	2,90 m (9'6")
G217 GC	✓		✓	✓	✓		✓	✓
G217 GC-befestigt CAN	✓	✓	✓	✓	✓	✓	✓	✓

#### TRS18-CW-30s, Fortsetzung

Fahrwerk	Vordere Abstützprätzen; Hintere (parallele) Schar							
Kontergewicht	3,6 t				4,2 t			
Auslegertyp	VA		1 PC		VA		1 PC	
Stiellänge	2,50 m (8'2")	2,90 m (9'6")	2,50 m (8'2")	2,90 m (9'6")	2,50 m (8'2")	2,90 m (9'6")	2,50 m (8'2")	2,90 m (9'6")
G217 GC	✓		✓	✓*	✓		✓	✓
G217 GC-befestigt CAN	✓	✓	✓	✓	✓	✓	✓	✓

#### TRS18-CW-30s, Fortsetzung

Fahrwerk	Vordere Abstützprätzen; Hintere (radiale) Schar							
Kontergewicht	3,6 t				4,2 t			
Auslegertyp	VA		1 PC		VA		1 PC	
Stiellänge	2,50 m (8'2")	2,90 m (9'6")	2,50 m (8'2")	2,90 m (9'6")	2,50 m (8'2")	2,90 m (9'6")	2,50 m (8'2")	2,90 m (9'6")
G217 GC	✓		✓	✓*	✓		✓	✓
G217 GC-befestigt CAN	✓	✓	✓	✓	✓	✓	✓	✓

#### TRS18-CW-30s, Fortsetzung

Fahrwerk	Hintere Schar (Breit U/C)
Kontergewicht	4,2 t
Auslegertyp	VA
Stiellänge	2,50 m (8'2")
G217 GC	
G217 GC-befestigt CAN	✓*

#### TRS18-CW-30

Fahrwerk	Vordere Schar; Hintere Abstützprätzen						Abstützprätzen vorn und hinten	
Kontergewicht	3,6 t			4,2 t			3,6 t	
Auslegertyp	VA	1 PC		VA	1 PC		VA	1 PC
Stiellänge	2,50 m (8'2")	2,50 m (8'2")	2,90 m (9'6")	2,50 m (8'2")	2,50 m (8'2")	2,90 m (9'6")	2,50 m (8'2")	2,50 m (8'2")
G217 GC	✓	✓		✓	✓		✓	✓
G217 GC-befestigt CAN	✓	✓	✓	✓	✓	✓	✓	✓

(Fortsetzung auf nächster Seite)

# Abbruch- und Sortiergreifer für Mobilbagger

## Anpassung – Mobilbagger (Fortsetzung)

 Anpassung

 \* Arbeitsbereich nur vorne

 Ohne Anpassung

### M320, Fortsetzung

#### TRS18-CW-30, Fortsetzung

Fahrwerk	Abstützpatzen vorn und hinten				Vordere Abstützpatzen; Hintere Schar (Breit U/C)			
Kontergewicht	3,6 t	4,2 t			3,6 t			4,2 t
Auslegertyp	1 PC	VA	1 PC		VA	1 PC		VA
Stiellänge	2,90 m (9'6")	2,50 m (8'2")	2,50 m (8'2")	2,90 m (9'6")	2,50 m (8'2")	2,50 m (8'2")	2,90 m (9'6")	2,50 m (8'2")
G217 GC		✓	✓		✓	✓		✓
G217 GC-befestigt CAN	✓	✓	✓	✓	✓	✓	✓	✓

#### TRS18-CW-30, Fortsetzung

Fahrwerk	Vordere Abstützpr.; Hintere Sch. (Breit U/C)		Vordere Abstützpatzen; Hintere (parallele) Schar					
Kontergewicht	4,2 t		3,6 t			4,2 t		
Auslegertyp	1 PC		VA	1 PC		VA	1 PC	
Stiellänge	2,50 m (8'2")	2,90 m (9'6")	2,50 m (8'2")	2,50 m (8'2")	2,90 m (9'6")	2,50 m (8'2")	2,50 m (8'2")	2,90 m (9'6")
G217 GC	✓		✓	✓		✓	✓	
G217 GC-befestigt CAN	✓	✓	✓	✓	✓	✓	✓	✓

#### TRS18-CW-30, Fortsetzung

Fahrwerk	Vordere Abstützpatzen; Hintere (radiale) Schar						Hintere Schar (Breit U/C)
Kontergewicht	3,6 t			4,2 t			4,2 t
Auslegertyp	VA	1 PC		VA	1 PC		VA
Stiellänge	2,50 m (8'2")	2,50 m (8'2")	2,90 m (9'6")	2,50 m (8'2")	2,50 m (8'2")	2,90 m (9'6")	2,50 m (8'2")
G217 GC	✓	✓		✓	✓		
G217 GC-befestigt CAN	✓	✓	✓	✓	✓	✓	✓*

#### TRS18-S70

Fahrwerk	Vordere Schar; Hintere Abstützpatzen						Abstützpatzen vorn und hinten	
Kontergewicht	3,6 t			4,2 t			3,6 t	
Auslegertyp	VA	1 PC		VA	1 PC		VA	1 PC
Stiellänge	2,50 m (8'2")	2,50 m (8'2")	2,90 m (9'6")	2,50 m (8'2")	2,50 m (8'2")	2,90 m (9'6")	2,50 m (8'2")	2,50 m (8'2")
G217 GC	✓	✓	✓	✓	✓	✓	✓	✓

#### TRS18-S70, Fortsetzung

Fahrwerk	Abstützpatzen vorn und hinten				Vordere Abstützpr.; Hintere Sch. (Breit U/C)			
Kontergewicht	3,6 t	4,2 t			3,6 t			4,2 t
Auslegertyp	1 PC	VA	1 PC		VA	1 PC		VA
Stiellänge	2,90 m (9'6")	2,50 m (8'2")	2,50 m (8'2")	2,90 m (9'6")	2,50 m (8'2")	2,50 m (8'2")	2,90 m (9'6")	2,50 m (8'2")
G217 GC	✓	✓	✓	✓	✓	✓	✓	✓

#### TRS18-S70, Fortsetzung

Fahrwerk	Vordere Abstützpr.; Hintere Sch. (Breit U/C)		Vordere Abstützpatzen; Hintere (parallele) Schar					
Kontergewicht	4,2 t		3,6 t			4,2 t		
Auslegertyp	1 PC		VA	1 PC		VA	1 PC	
Stiellänge	2,50 m (8'2")	2,90 m (9'6")	2,50 m (8'2")	2,50 m (8'2")	2,90 m (9'6")	2,50 m (8'2")	2,50 m (8'2")	2,90 m (9'6")
G217 GC	✓	✓	✓	✓	✓*	✓	✓	✓

#### TRS18-S70, Fortsetzung

Fahrwerk	Vordere Abstützpatzen; Hintere (radiale) Schar					
Kontergewicht	3,6 t			4,2 t		
Auslegertyp	VA	1 PC		VA	1 PC	
Stiellänge	2,50 m (8'2")	2,50 m (8'2")	2,90 m (9'6")	2,50 m (8'2")	2,50 m (8'2")	2,90 m (9'6")
G217 GC	✓	✓	✓*	✓	✓	✓

(Fortsetzung auf nächster Seite)

## Anpassung – Mobilbagger (Fortsetzung)

 Anpassung

 \* Arbeitsbereich nur vorne

 Ohne Anpassung

### M322D2 Zum Anstecken

Fahrwerk	Abstützpratten vorn und hinten							
Kontergewicht	3,9 t						4,4 t	
Auslegertyp	1 PC			VA			1 PC	
Stiellänge	2,20 m (7'3")	2,50 m (8'2")	2,90 m (9'6")	2,20 m (7'3")	2,50 m (8'2")	2,90 m (9'6")	2,20 m (7'3")	2,50 m (8'2")
G317 GC	✓	✓	✓	✓	✓	✓	✓	✓
G318	✓	✓		✓	✓		✓	✓
G318 WH-800	✓	✓	✓	✓	✓	✓	✓	✓
G318 WH-1100	✓	✓		✓	✓		✓	✓

### Zum Anstecken, Fortsetzung

Fahrwerk	Abstützpratten vorn und hinten							
Kontergewicht	4,4 t				5,4 t			
Auslegertyp	1 PC		VA		1 PC		VA	
Stiellänge	2,90 m (9'6")	2,20 m (7'3")	2,50 m (8'2")	2,90 m (9'6")	2,20 m (7'3")	2,50 m (8'2")	2,90 m (9'6")	2,20 m (7'3")
G317 GC	✓	✓	✓	✓	✓	✓	✓	✓
G318		✓	✓		✓	✓		✓
G318 WH-800	✓	✓	✓	✓	✓	✓	✓	✓
G318 WH-1100		✓	✓		✓	✓		✓

### Zum Anstecken, Fortsetzung

Fahrwerk	Abstützpratten vorn und hinten				Vordere Abstützpratten; Hintere Schar			
Kontergewicht	5,4 t				3,9 t			
Auslegertyp	VA		1 PC		1 PC		VA	
Stiellänge	2,50 m (8'2")	2,90 m (9'6")	2,20 m (7'3")	2,50 m (8'2")	2,90 m (9'6")	2,20 m (7'3")	2,50 m (8'2")	2,90 m (9'6")
G317 GC	✓	✓	✓	✓	✓	✓	✓	✓
G318	✓		✓	✓		✓	✓	
G318 WH-800	✓	✓	✓	✓	✓	✓	✓	✓
G318 WH-1100	✓		✓	✓		✓	✓	

### Zum Anstecken, Fortsetzung

Fahrwerk	Vordere Abstützpratten; Hintere Schar							
Kontergewicht	4,4 t				5,4 t			
Auslegertyp	1 PC			VA			1 PC	
Stiellänge	2,20 m (7'3")	2,50 m (8'2")	2,90 m (9'6")	2,20 m (7'3")	2,50 m (8'2")	2,90 m (9'6")	2,20 m (7'3")	2,50 m (8'2")
G317 GC	✓	✓	✓	✓	✓	✓	✓	✓
G318	✓	✓		✓	✓		✓	✓
G318 WH-800	✓	✓	✓	✓	✓	✓	✓	✓
G318 WH-1100	✓	✓		✓	✓		✓	✓

### Zum Anstecken, Fortsetzung

Fahrwerk	Vordere Abstützpratten; Hintere Schar				Hintere Schar			
Kontergewicht	5,4 t				3,9 t			
Auslegertyp	1 PC		VA		1 PC		VA	
Stiellänge	2,90 m (9'6")	2,20 m (7'3")	2,50 m (8'2")	2,90 m (9'6")	2,20 m (7'3")	2,50 m (8'2")	2,20 m (7'3")	2,50 m (8'2")
G317 GC	✓	✓	✓	✓	✓	✓*	✓	✓*
G318		✓	✓					
G318 WH-800	✓	✓	✓	✓	✓*		✓*	
G318 WH-1100		✓	✓					

(Fortsetzung auf nächster Seite)

# Abbruch- und Sortiergreifer für Mobilbagger

## Anpassung – Mobilbagger (Fortsetzung)

 Anpassung

 \* Arbeitsbereich nur vorne

 Ohne Anpassung

### M322D2, Fortsetzung Zum Anstecken, Fortsetzung

Fahrwerk	Hintere Schar							
Kontergewicht	4,4 t						5,4 t	
Auslegertyp	1 PC			VA			1 PC	
Stiellänge	2,20 m (7'3")	2,50 m (8'2")	2,90 m (9'6")	2,20 m (7'3")	2,50 m (8'2")	2,90 m (9'6")	2,20 m (7'3")	2,50 m (8'2")
G317 GC	✓	✓	✓*	✓	✓	✓*	✓	✓
G318	✓*	✓*		✓	✓*		✓	✓
G318 WH-800	✓	✓		✓	✓		✓	✓
G318 WH-1100							✓	✓

### Zum Anstecken, Fortsetzung

Fahrwerk	Hintere Schar			
Kontergewicht	5,4 t			
Auslegertyp	1 PC	VA		
Stiellänge	2,90 m (9'6")	2,20 m (7'3")	2,50 m (8'2")	2,90 m (9'6")
G317 GC	✓	✓	✓	✓
G318		✓	✓	
G318 WH-800	✓	✓	✓	✓
G318 WH-1100		✓	✓	

### Schnellwechsler mit Bolzengreifer

Fahrwerk	Abstützpratzen vorn und hinten							
Kontergewicht	3,9 t				4,4 t			
Auslegertyp	1 PC		VA		1 PC		VA	
Stiellänge	2,20 m (7'3")	2,50 m (8'2")	2,20 m (7'3")	2,50 m (8'2")	2,20 m (7'3")	2,50 m (8'2")	2,20 m (7'3")	2,50 m (8'2")
G317 GC	✓	✓	✓	✓	✓	✓	✓	✓
G318	✓		✓		✓		✓	
G318 WH-800	✓	✓	✓		✓	✓	✓	

### Schnellwechsler mit Bolzengreifer, Fortsetzung

Fahrwerk	Abstützpratzen vorn und hinten				Vordere Abstützpratzen; Hintere Schar			
Kontergewicht	5,4 t				3,9 t			
Auslegertyp	1 PC		VA		1 PC		VA	
Stiellänge	2,20 m (7'3")	2,50 m (8'2")	2,20 m (7'3")	2,50 m (8'2")	2,20 m (7'3")	2,50 m (8'2")	2,20 m (7'3")	2,50 m (8'2")
G317 GC	✓	✓	✓	✓	✓	✓	✓	✓
G318	✓		✓		✓		✓	
G318 WH-800	✓	✓	✓		✓	✓	✓	

### Schnellwechsler mit Bolzengreifer, Fortsetzung

Fahrwerk	Vordere Abstützpratzen; Hintere Schar							
Kontergewicht	4,4 t				5,4 t			
Auslegertyp	1 PC		VA		1 PC		VA	
Stiellänge	2,20 m (7'3")	2,50 m (8'2")	2,20 m (7'3")	2,50 m (8'2")	2,20 m (7'3")	2,50 m (8'2")	2,20 m (7'3")	2,50 m (8'2")
G317 GC	✓	✓	✓	✓	✓	✓	✓	✓
G318	✓		✓		✓		✓	
G318 WH-800	✓	✓	✓		✓	✓	✓	

(Fortsetzung auf nächster Seite)

## Anpassung – Mobilbagger (Fortsetzung)

 Anpassung

 \* Arbeitsbereich nur vorne

 Ohne Anpassung

### M322D2, Fortsetzung

#### Schnellwechsler mit Bolzengreifer, Fortsetzung

Fahrwerk	Hintere Schar			
Kontergewicht	5,4 t			
Auslegertyp	1 PC		VA	
Stiellänge	2,20 m (7'3")	2,50 m (8'2")	2,20 m (7'3")	2,50 m (8'2")
G317 GC	✓	✓	✓	✓
G318	✓*		✓*	
G318 WH-800	✓	✓*	✓	

### CW-40s-Spezialkupplung

Fahrwerk	Abstützpratzen vorn und hinten							
Kontergewicht	3,9 t						4,4 t	
Auslegertyp	1 PC			VA			1 PC	
Stiellänge	2,20 m (7'3")	2,50 m (8'2")	2,90 m (9'6")	2,20 m (7'3")	2,50 m (8'2")	2,90 m (9'6")	2,20 m (7'3")	2,50 m (8'2")
G317 GC	✓	✓	✓	✓	✓	✓	✓	✓
G318	✓			✓			✓	
G318 WH-800	✓	✓		✓	✓		✓	✓
G318 WH-1100	✓			✓			✓	

### CW-40s-Spezialkupplung, Fortsetzung

Fahrwerk	Abstützpratzen vorn und hinten							
Kontergewicht	4,4 t				5,4 t			
Auslegertyp	1 PC		VA		1 PC		VA	
Stiellänge	2,90 m (9'6")	2,20 m (7'3")	2,50 m (8'2")	2,90 m (9'6")	2,20 m (7'3")	2,50 m (8'2")	2,90 m (9'6")	2,20 m (7'3")
G317 GC	✓	✓	✓	✓	✓	✓	✓	✓
G318		✓			✓			✓
G318 WH-800		✓	✓		✓	✓		✓
G318 WH-1100		✓			✓			✓

### CW-40s-Spezialkupplung, Fortsetzung

Fahrwerk	Abstützpratzen vorn und hinten			Vordere Abstützpratzen; Hintere Schar				
Kontergewicht	5,4 t			3,9 t				
Auslegertyp	VA		1 PC			VA		
Stiellänge	2,50 m (8'2")	2,90 m (9'6")	2,20 m (7'3")	2,50 m (8'2")	2,90 m (9'6")	2,20 m (7'3")	2,50 m (8'2")	2,90 m (9'6")
G317 GC	✓	✓	✓	✓	✓	✓	✓	✓
G318			✓			✓		
G318 WH-800	✓		✓	✓		✓	✓	
G318 WH-1100			✓			✓		

### CW-40s-Spezialkupplung, Fortsetzung

Fahrwerk	Vordere Abstützpratzen; Hintere Schar							
Kontergewicht	4,4 t						5,4 t	
Auslegertyp	1 PC			VA			1 PC	
Stiellänge	2,20 m (7'3")	2,50 m (8'2")	2,90 m (9'6")	2,20 m (7'3")	2,50 m (8'2")	2,90 m (9'6")	2,20 m (7'3")	2,50 m (8'2")
G317 GC	✓	✓	✓	✓	✓	✓	✓	✓
G318	✓			✓			✓	
G318 WH-800	✓	✓		✓	✓		✓	✓
G318 WH-1100	✓			✓			✓	

(Fortsetzung auf nächster Seite)

# Abbruch- und Sortiergreifer für Mobilbagger

## Anpassung – Mobilbagger (Fortsetzung)

 Anpassung

 \* Arbeitsbereich nur vorne

 Ohne Anpassung

### M322D2, Fortsetzung CW-40s-Spezialkupplung, Fortsetzung

Fahrwerk	Vordere Abstützpratten; Hintere Schar				Hintere Schar			
	5,4 t				3,9 t		4,4 t	
Kontergewicht								
Auslegertyp	1 PC	VA			1 PC	VA	1 PC	
Stiellänge	2,90 m (9'6")	2,20 m (7'3")	2,50 m (8'2")	2,90 m (9'6")	2,20 m (7'3")	2,20 m (7'3")	2,20 m (7'3")	2,50 m (8'2")
G317 GC	✓	✓	✓	✓	✓*	✓*	✓	✓*
G318		✓						
G318 WH-800		✓	✓				✓*	
G318 WH-1100		✓						

### CW-40s-Spezialkupplung, Fortsetzung

Fahrwerk	Hintere Schar							
	4,4 t				5,4 t			
Kontergewicht								
Auslegertyp	VA		1 PC		VA		1 PC	
Stiellänge	2,20 m (7'3")	2,50 m (8'2")	2,20 m (7'3")	2,50 m (8'2")	2,90 m (9'6")	2,20 m (7'3")	2,50 m (8'2")	2,90 m (9'6")
G317 GC	✓	✓	✓	✓	✓	✓	✓	✓
G318	✓*		✓			✓		
G318 WH-800	✓*	✓*	✓	✓		✓	✓	
G318 WH-1100			✓*			✓		

### CW-40-Spezialkupplung

Fahrwerk	Abstützpratten vorn und hinten							
	3,9 t				4,4 t			
Kontergewicht								
Auslegertyp	1 PC		VA		1 PC		VA	
Stiellänge	2,20 m (7'3")	2,50 m (8'2")	2,90 m (9'6")	2,20 m (7'3")	2,50 m (8'2")	2,90 m (9'6")	2,20 m (7'3")	2,50 m (8'2")
G317 GC	✓	✓	✓	✓	✓	✓	✓	✓
G317 GC-befestigt CAN	✓	✓	✓	✓	✓	✓	✓	✓
G318	✓			✓			✓	
G318-befestigt CAN	✓			✓			✓	
G318 WH-800	✓	✓		✓	✓		✓	✓
G318 WH-1100	✓			✓			✓	

### CW-40-Spezialkupplung, Fortsetzung

Fahrwerk	Abstützpratten vorn und hinten							
	4,4 t				5,4 t			
Kontergewicht								
Auslegertyp	1 PC	VA			1 PC			VA
Stiellänge	2,90 m (9'6")	2,20 m (7'3")	2,50 m (8'2")	2,90 m (9'6")	2,20 m (7'3")	2,50 m (8'2")	2,90 m (9'6")	2,20 m (7'3")
G317 GC	✓	✓	✓	✓	✓	✓	✓	✓
G317 GC-befestigt CAN	✓	✓	✓	✓	✓	✓	✓	✓
G318		✓			✓			✓
G318-befestigt CAN		✓			✓			✓
G318 WH-800		✓	✓		✓	✓		✓
G318 WH-1100		✓			✓			✓

(Fortsetzung auf nächster Seite)



## Anpassung – Mobilbagger (Fortsetzung)

 Anpassung

 \* Arbeitsbereich nur vorne

 Ohne Anpassung

### M322D2, Fortsetzung CW-40-Spezialkupplung, Fortsetzung

Fahrwerk	Abstützpratzen vorn und hinten		Vordere Abstützpratzen; Hintere Schar					
Kontergewicht	5,4 t		3,9 t					
Auslegertyp	VA		1 PC			VA		
Stiellänge	2,50 m (8'2")	2,90 m (9'6")	2,20 m (7'3")	2,50 m (8'2")	2,90 m (9'6")	2,20 m (7'3")	2,50 m (8'2")	2,90 m (9'6")
G317 GC	✓	✓	✓	✓	✓	✓	✓	✓
G317 GC-befestigt CAN	✓	✓	✓	✓	✓	✓	✓	✓
G318			✓			✓		
G318-befestigt CAN			✓			✓		
G318 WH-800	✓		✓	✓		✓	✓	
G318 WH-1100			✓			✓		

### CW-40-Spezialkupplung, Fortsetzung

Fahrwerk	Vordere Abstützpratzen; Hintere Schar							
Kontergewicht	4,4 t						5,4 t	
Auslegertyp	1 PC			VA			1 PC	
Stiellänge	2,20 m (7'3")	2,50 m (8'2")	2,90 m (9'6")	2,20 m (7'3")	2,50 m (8'2")	2,90 m (9'6")	2,20 m (7'3")	2,50 m (8'2")
G317 GC	✓	✓	✓	✓	✓	✓	✓	✓
G317 GC-befestigt CAN	✓	✓	✓	✓	✓	✓	✓	✓
G318	✓			✓			✓	
G318-befestigt CAN	✓			✓			✓	
G318 WH-800	✓	✓		✓	✓		✓	✓
G318 WH-1100	✓			✓			✓	

### CW-40-Spezialkupplung, Fortsetzung

Fahrwerk	Vordere Abstützpratzen; Hintere Schar				Hintere Schar			
Kontergewicht	5,4 t				3,9 t		4,4 t	
Auslegertyp	1 PC		VA		1 PC	VA	1 PC	
Stiellänge	2,90 m (9'6")	2,20 m (7'3")	2,50 m (8'2")	2,90 m (9'6")	2,20 m (7'3")	2,20 m (7'3")	2,20 m (7'3")	2,50 m (8'2")
G317 GC	✓	✓	✓	✓		✓*	✓	✓*
G317 GC-befestigt CAN	✓	✓	✓	✓	✓*	✓*	✓	✓
G318		✓						
G318-befestigt CAN		✓					✓*	
G318 WH-800		✓	✓				✓*	
G318 WH-1100		✓						

### CW-40-Spezialkupplung, Fortsetzung

Fahrwerk	Hintere Schar							
Kontergewicht	4,4 t			5,4 t				
Auslegertyp	VA			1 PC			VA	
Stiellänge	2,20 m (7'3")	2,50 m (8'2")	2,90 m (9'6")	2,20 m (7'3")	2,50 m (8'2")	2,90 m (9'6")	2,20 m (7'3")	2,50 m (8'2")
G317 GC	✓	✓*		✓	✓	✓	✓	✓
G317 GC-befestigt CAN	✓	✓	✓*	✓	✓	✓	✓	✓
G318				✓			✓	
G318-befestigt CAN	✓*			✓			✓	
G318 WH-800	✓*			✓	✓		✓	✓
G318 WH-1100				✓*			✓*	

(Fortsetzung auf nächster Seite)

# Abbruch- und Sortiergreifer für Mobilbagger

## Anpassung – Mobilbagger (Fortsetzung)

 Anpassung

 \* Arbeitsbereich nur vorne

 Ohne Anpassung

### M322D2, Fortsetzung CW-40-Spezialkupplung, Fortsetzung

Fahrwerk	Hintere Schar
Kontergewicht	5,4 t
Auslegertyp	VA
Stiellänge	2,90 m (9'6")
G317 GC	✓
G317 GC-befestigt CAN	✓
G318	
G318-befestigt CAN	
G318 WH-800	
G318 WH-1100	

### M322F Zum Anstecken

Fahrwerk	Abstützpratzen vorn und hinten							
Kontergewicht	3,5 t				4,7 t			
Auslegertyp	1 PC		VA		1 PC		VA	
Stiellänge	2,50 m (8'2")	2,90 m (9'6")	2,50 m (8'2")	2,90 m (9'6")	2,50 m (8'2")	2,90 m (9'6")	2,50 m (8'2")	2,90 m (9'6")
G317 GC	✓	✓	✓	✓	✓	✓	✓	✓
G318	✓	✓	✓		✓	✓	✓	
G318 WH-800	✓	✓	✓	✓	✓	✓	✓	✓
G318 WH-1100	✓		✓		✓		✓	

### Zum Anstecken, Fortsetzung

Fahrwerk	Vordere Schar; Hintere Abstützpratzen							
Kontergewicht	3,5 t				4,7 t			
Auslegertyp	1 PC		VA		1 PC		VA	
Stiellänge	2,50 m (8'2")	2,90 m (9'6")	2,50 m (8'2")	2,90 m (9'6")	2,50 m (8'2")	2,90 m (9'6")	2,50 m (8'2")	2,90 m (9'6")
G317 GC	✓	✓	✓	✓	✓	✓	✓	✓
G318	✓	✓	✓		✓	✓	✓	
G318 WH-800	✓	✓	✓	✓	✓	✓	✓	✓
G318 WH-1100	✓		✓		✓		✓	

### Zum Anstecken, Fortsetzung

Fahrwerk	Vordere Abstützpratzen; Hintere Schar							
Kontergewicht	3,5 t				4,7 t			
Auslegertyp	1 PC		VA		1 PC		VA	
Stiellänge	2,50 m (8'2")	2,90 m (9'6")	2,50 m (8'2")	2,90 m (9'6")	2,50 m (8'2")	2,90 m (9'6")	2,50 m (8'2")	2,90 m (9'6")
G317 GC	✓	✓	✓	✓	✓	✓	✓	✓
G318	✓	✓	✓		✓	✓	✓	
G318 WH-800	✓	✓	✓	✓	✓	✓	✓	✓
G318 WH-1100	✓		✓		✓		✓	

(Fortsetzung auf nächster Seite)

## Anpassung – Mobilbagger (Fortsetzung)

Anpassung       \* Arbeitsbereich nur vorne       Ohne Anpassung

### M322F, Fortsetzung Zum Anstecken, Fortsetzung

Fahrwerk	Hintere Schar						
Kontergewicht	3,5 t			4,7 t			
Auslegertyp	1 PC	VA		1 PC		VA	
Stiellänge	2,50 m (8'2")	2,50 m (8'2")	2,90 m (9'6")	2,50 m (8'2")	2,90 m (9'6")	2,50 m (8'2")	2,90 m (9'6")
G317 GC	✓	✓	✓	✓	✓	✓	✓
G318				✓	✓	✓	
G318 WH-800	✓*	✓	✓	✓	✓	✓	✓
G318 WH-1100		✓		✓*		✓	

### Schnellwechsler mit Bolzengreifer

Fahrwerk	Abstützpratzen vorn und hinten				Vordere Schar; Hintere Abstützpratzen			
Kontergewicht	3,5 t		4,7 t		3,5 t		4,7 t	
Auslegertyp	1 PC	VA	1 PC	VA	1 PC	VA	1 PC	VA
Stiellänge	2,50 m (8'2")	2,50 m (8'2")	2,50 m (8'2")	2,50 m (8'2")	2,50 m (8'2")	2,50 m (8'2")	2,50 m (8'2")	2,50 m (8'2")
G317 GC	✓	✓	✓	✓	✓	✓	✓	✓
G318	✓		✓		✓		✓	

### Schnellwechsler mit Bolzengreifer, Fortsetzung

Fahrwerk	Vordere Abstützpratzen; Hintere Schar				Hintere Schar		
Kontergewicht	3,5 t		4,7 t		3,5 t	4,7 t	
Auslegertyp	1 PC	VA	1 PC	VA	VA	1 PC	VA
Stiellänge	2,50 m (8'2")	2,50 m (8'2")	2,50 m (8'2")	2,50 m (8'2")	2,50 m (8'2")	2,50 m (8'2")	2,50 m (8'2")
G317 GC	✓	✓	✓	✓	✓	✓	✓
G318	✓		✓			✓*	

### CW-40s-Spezialkupplung

Fahrwerk	Abstützpratzen vorn und hinten							
Kontergewicht	3,5 t				4,7 t			
Auslegertyp	1 PC		VA		1 PC		VA	
Stiellänge	2,50 m (8'2")	2,90 m (9'6")	2,50 m (8'2")	2,90 m (9'6")	2,50 m (8'2")	2,90 m (9'6")	2,50 m (8'2")	2,90 m (9'6")
G317 GC	✓	✓	✓	✓	✓	✓	✓	✓
G318	✓		✓		✓		✓	
G318 WH-800	✓		✓		✓		✓	

### CW-40s-Spezialkupplung, Fortsetzung

Fahrwerk	Vordere Schar; Hintere Abstützpratzen							
Kontergewicht	3,5 t				4,7 t			
Auslegertyp	1 PC		VA		1 PC		VA	
Stiellänge	2,50 m (8'2")	2,90 m (9'6")	2,50 m (8'2")	2,90 m (9'6")	2,50 m (8'2")	2,90 m (9'6")	2,50 m (8'2")	2,90 m (9'6")
G317 GC	✓	✓	✓	✓	✓	✓	✓	✓
G318	✓		✓		✓		✓	
G318 WH-800	✓		✓		✓		✓	

(Fortsetzung auf nächster Seite)

# Abbruch- und Sortiergreifer für Mobilbagger

## Anpassung – Mobilbagger (Fortsetzung)

 Anpassung

 \* Arbeitsbereich nur vorne

 Ohne Anpassung

### M322F, Fortsetzung

#### CW-40s-Spezialkupplung, Fortsetzung

Fahrwerk	Vordere Abstützpratten; Hintere Schar							
Kontergewicht	3,5 t				4,7 t			
Auslegertyp	1 PC		VA		1 PC		VA	
Stiellänge	2,50 m (8'2")	2,90 m (9'6")	2,50 m (8'2")	2,90 m (9'6")	2,50 m (8'2")	2,90 m (9'6")	2,50 m (8'2")	2,90 m (9'6")
G317 GC	✓	✓	✓	✓	✓	✓	✓	✓
G318	✓		✓		✓		✓	
G318 WH-800	✓		✓		✓		✓	

#### CW-40s-Spezialkupplung, Fortsetzung

Fahrwerk	Hintere Schar					
Kontergewicht	3,5 t			4,7 t		
Auslegertyp	VA		1 PC		VA	
Stiellänge	2,50 m (8'2")	2,90 m (9'6")	2,50 m (8'2")	2,90 m (9'6")	2,50 m (8'2")	2,90 m (9'6")
G317 GC	✓	✓	✓	✓	✓	✓
G318			✓		✓	
G318 WH-800	✓		✓		✓	

#### CW-40-Spezialkupplung

Fahrwerk	Abstützpratten vorn und hinten							
Kontergewicht	3,5 t				4,7 t			
Auslegertyp	1 PC		VA		1 PC		VA	
Stiellänge	2,50 m (8'2")	2,90 m (9'6")	2,50 m (8'2")	2,90 m (9'6")	2,50 m (8'2")	2,90 m (9'6")	2,50 m (8'2")	2,90 m (9'6")
G317 GC	✓	✓	✓		✓	✓	✓	
G317 GC-befestigt CAN	✓	✓	✓	✓	✓	✓	✓	✓
G318	✓		✓		✓		✓	
G318-befestigt CAN	✓		✓		✓		✓	
G318 WH-800	✓		✓		✓		✓	

#### CW-40-Spezialkupplung, Fortsetzung

Fahrwerk	Vordere Schar; Hintere Abstützpratten							
Kontergewicht	3,5 t				4,7 t			
Auslegertyp	1 PC		VA		1 PC		VA	
Stiellänge	2,50 m (8'2")	2,90 m (9'6")	2,50 m (8'2")	2,90 m (9'6")	2,50 m (8'2")	2,90 m (9'6")	2,50 m (8'2")	2,90 m (9'6")
G317 GC	✓	✓	✓		✓	✓	✓	
G317 GC-befestigt CAN	✓	✓	✓	✓	✓	✓	✓	✓
G318	✓		✓		✓		✓	
G318-befestigt CAN	✓		✓		✓		✓	
G318 WH-800	✓		✓		✓		✓	

#### CW-40-Spezialkupplung, Fortsetzung

Fahrwerk	Vordere Abstützpratten; Hintere Schar							
Kontergewicht	3,5 t				4,7 t			
Auslegertyp	1 PC		VA		1 PC		VA	
Stiellänge	2,50 m (8'2")	2,90 m (9'6")	2,50 m (8'2")	2,90 m (9'6")	2,50 m (8'2")	2,90 m (9'6")	2,50 m (8'2")	2,90 m (9'6")
G317 GC	✓	✓	✓		✓	✓	✓	
G317 GC-befestigt CAN	✓	✓	✓	✓	✓	✓	✓	✓
G318	✓		✓		✓		✓	
G318-befestigt CAN	✓		✓		✓		✓	
G318 WH-800	✓		✓		✓		✓	

(Fortsetzung auf nächster Seite)

## Anpassung – Mobilbagger (Fortsetzung)

 Anpassung

 \* Arbeitsbereich nur vorne

 Ohne Anpassung

### M322F, Fortsetzung CW-40-Spezialkupplung, Fortsetzung

Fahrwerk	Hintere Schar						
Kontergewicht	3,5 t			4,7 t			
Auslegertyp	1 PC	VA		1 PC	VA		
Stiellänge	2,50 m (8'2")	2,50 m (8'2")	2,90 m (9'6")	2,50 m (8'2")	2,90 m (9'6")	2,50 m (8'2")	2,90 m (9'6")
G317 GC		✓		✓	✓	✓	
G317 GC-befestigt CAN	✓*	✓	✓	✓	✓	✓	✓
G318				✓		✓	
G318-befestigt CAN				✓		✓	
G318 WH-800		✓		✓		✓	

### S70-Spezialkupplung

Fahrwerk	Abstützpratten vorn und hinten				Vordere Schar; Hintere Abstützpratten			
Kontergewicht	3,5 t		4,7 t		3,5 t		4,7 t	
Auslegertyp	1 PC	VA	1 PC	VA	1 PC	VA	1 PC	VA
Stiellänge	2,50 m (8'2")	2,50 m (8'2")	2,50 m (8'2")	2,50 m (8'2")	2,50 m (8'2")	2,50 m (8'2")	2,50 m (8'2")	2,50 m (8'2")
G317 GC	✓	✓	✓	✓	✓	✓	✓	✓
G318	✓		✓		✓		✓	
G318 WH-800	✓	✓	✓	✓	✓	✓	✓	✓

### S70-Spezialkupplung, Fortsetzung

Fahrwerk	Vordere Abstützpratten; Hintere Schar				Hintere Schar	
Kontergewicht	3,5 t		4,7 t		4,7 t	
Auslegertyp	1 PC	VA	1 PC	VA	1 PC	VA
Stiellänge	2,50 m (8'2")	2,50 m (8'2")	2,50 m (8'2")	2,50 m (8'2")	2,50 m (8'2")	2,50 m (8'2")
G317 GC	✓	✓	✓	✓	✓	✓
G318	✓		✓		✓*	
G318 WH-800	✓	✓	✓	✓	✓	✓*

### TRS18-CW-30s

Fahrwerk	Abstützpratten vorn und hinten				Vordere Schar; Hintere Abstützpratten			
Kontergewicht	3,5 t		4,7 t		3,5 t		4,7 t	
Auslegertyp	1 PC	VA	1 PC	VA	1 PC	VA	1 PC	VA
Stiellänge	2,50 m (8'2")	2,50 m (8'2")	2,50 m (8'2")	2,50 m (8'2")	2,50 m (8'2")	2,50 m (8'2")	2,50 m (8'2")	2,50 m (8'2")
G217 GC	✓	✓	✓	✓	✓	✓	✓	✓

### TRS18-CW-30s, Fortsetzung

Fahrwerk	Vordere Abstützpratten; Hintere Schar				Hintere Schar	
Kontergewicht	3,5 t		4,7 t		4,7 t	
Auslegertyp	1 PC	VA	1 PC	VA	1 PC	VA
Stiellänge	2,50 m (8'2")	2,50 m (8'2")	2,50 m (8'2")	2,50 m (8'2")	2,50 m (8'2")	2,50 m (8'2")
G217 GC	✓	✓	✓	✓	✓	✓

### TRS18-CW-30

Fahrwerk	Abstützpratten vorn und hinten				Vordere Schar; Hintere Abstützpratten			
Kontergewicht	3,5 t		4,7 t		3,5 t		4,7 t	
Auslegertyp	1 PC	VA	1 PC	VA	1 PC	VA	1 PC	VA
Stiellänge	2,50 m (8'2")	2,50 m (8'2")	2,50 m (8'2")	2,50 m (8'2")	2,50 m (8'2")	2,50 m (8'2")	2,50 m (8'2")	2,50 m (8'2")
G217 GC-befestigt CAN	✓	✓	✓	✓	✓	✓	✓	✓

(Fortsetzung auf nächster Seite)

# Abbruch- und Sortiergreifer für Mobilbagger

## Anpassung – Mobilbagger (Fortsetzung)

Anpassung
  \* Arbeitsbereich nur vorne
  Ohne Anpassung

### M322F, Fortsetzung

### TRS18-CW-30, Fortsetzung

Fahrwerk	Vordere Abstützpratten; Hintere Schar				Hintere Schar	
	3,5 t		4,7 t		4,7 t	
Kontergewicht						
Auslegertyp	1 PC	VA	1 PC	VA	1 PC	VA
Stiellänge	2,50 m (8'2")	2,50 m (8'2")	2,50 m (8'2")	2,50 m (8'2")	2,50 m (8'2")	2,50 m (8'2")
G217 GC-befestigt CAN	✓	✓	✓	✓	✓	✓

### TRS18-S70

Fahrwerk	Abstützpratten vorn und hinten		Vordere Schar; Hintere Abstützpratten		Vordere Abstützpratten; Hintere Schar		Hintere Schar
	3,5 t	4,7 t	3,5 t	4,7 t	3,5 t	4,7 t	4,7 t
Auslegertyp	1 PC	1 PC	1 PC	1 PC	1 PC	1 PC	1 PC
Stiellänge	2,50 m (8'2")	2,50 m (8'2")	2,50 m (8'2")	2,50 m (8'2")	2,50 m (8'2")	2,50 m (8'2")	2,50 m (8'2")
G217 GC	✓	✓	✓	✓	✓	✓	✓*



Mit unseren rund 40 Niederlassungen in Deutschland und Österreich sind wir immer in der Nähe Ihres Standortes oder Ihrer Baustelle. Der Zeppelin Service steht Ihnen rund um die Uhr zur Verfügung. Wir liefern 98 % aller Ersatzteile innerhalb von 24 Stunden.

### Zeppelin Baumaschinen GmbH

Graf-Zeppelin-Platz 1  
85748 Garching bei München  
Telefon: 089 32000-0  
Telefax: 089 32000-111  
zeppelin-cat@zeppelin.com  
**zeppelin-cat.de**

### Zeppelin Österreich GmbH

Zeppelinstraße 2  
A-2401 Fischamend  
Telefon: 02232 790-0  
Telefax: 02232 790-262  
info.at@zeppelin-cat.at  
**zeppelin-cat.at**

Weitere Informationen zu Cat-Produkten, Händlerdienstleistungen und Branchenlösungen finden Sie im Internet unter **www.cat.com**.

© 2020 Caterpillar  
Alle Rechte vorbehalten

Änderungen der Werkstoffe und technischen Daten ohne vorherige Ankündigung vorbehalten. Abgebildete Maschinen können Sonderausrüstung aufweisen. Ihr Cat-Händler informiert Sie gern über lieferbare Sonderausrüstung.

CAT, CATERPILLAR, LET'S DO THE WORK, die entsprechenden Logos, „Caterpillar Corporate Yellow“, „Power Edge“ und das Cat „Modern Hex“-Handelszeichen sowie die hierin verwendeten Unternehmens- und Produktidentitäten sind Markenzeichen von Caterpillar und dürfen nicht ohne Genehmigung verwendet werden.

GGJQ9394-00 (05-2020)  
Ersetzt GGJH0293-01  
(AME, ANZ, GUS, EU,  
Nordamerika, Pazifik,  
Südamerika, Türkei)