



STARKE PARTNER. ROBUSTE STAPLER.

Handgabelhubwagen der Premium Line PLPM 2.5



Handgabelhubwagen - Grundabmessungen

Kennzeichen	1.1	Hersteller	
	1.2	Typzeichen des Herstellers	
	1.3	Antrieb: Elektro, Diesel, Benzin, Treibgas, Netzelektro	
	1.4	Bedienung: Hand, Geh, Stand, Sitz, Kommissionierer	
	1.5	Tragfähigkeit / Last	Q (kg)
	1.6	Lastschwerpunktstand	c (mm)
	1.8	Lastabstand	x (mm)
	1.9	Radstand	y (mm)

Hyster	
PLPM 2.5	
Hand	
Hand / Deichsel	
2500	
600	
985	
1215	

	2.1	Eigengewicht	(kg)
--	-----	--------------	------

76

Räder und Fahrwerk	3.1	Bereifung: Vollgummi, Polyurethan, Vulkolan, vorn / hinten	
	3.2	Reifengröße, vorn	
	3.3	Reifengröße, hinten	
	3.5	Räder, Anzahl vorn / hinten	
	3.6	Spurweite, vorne	b_{10} (mm)
	3.7	Spurweite, hinten	b_{11} (mm)

Gummi / PU / Nylon	
Ø 200 x 50	
Ø 80 x 93	Ø 80 x 70
2/2	2/4
180	
440	430

Grundabmessungen	4.4	Hubhöhe	h_3 (mm)
	4.9	Höhe Deichsel in Fahrstellung	h_{14} (mm)
	4.15	Höhe, gesenkt	h_{13} (mm)
	4.19	Gesamtlänge	l_1 (mm)
	4.20	Länge einschl. Gabelrücken	l_2 (mm)
	4.21	Gesamtbreite	b_1/b_2 (mm)
	4.22	Gabelzinkenmaße	s/e/l (mm)
	4.25	Gabelaußenabstand	b_5 (mm)
	4.32	Bodenfreiheit Mitte Radstand	m_2 (mm)
	4.33	Arbeitsgangbreite bei Palette 1000 x 1200 mm quer	Ast (mm)
	4.34	Arbeitsgangbreite bei Palette 800 x 1200 mm quer	Ast (mm)
	4.35	Wenderadius	W_a (mm)

200		
1225		
85		
1560		
410		
520	685	
50	160	1150
520	685	
30		
1548		
1748		
210		

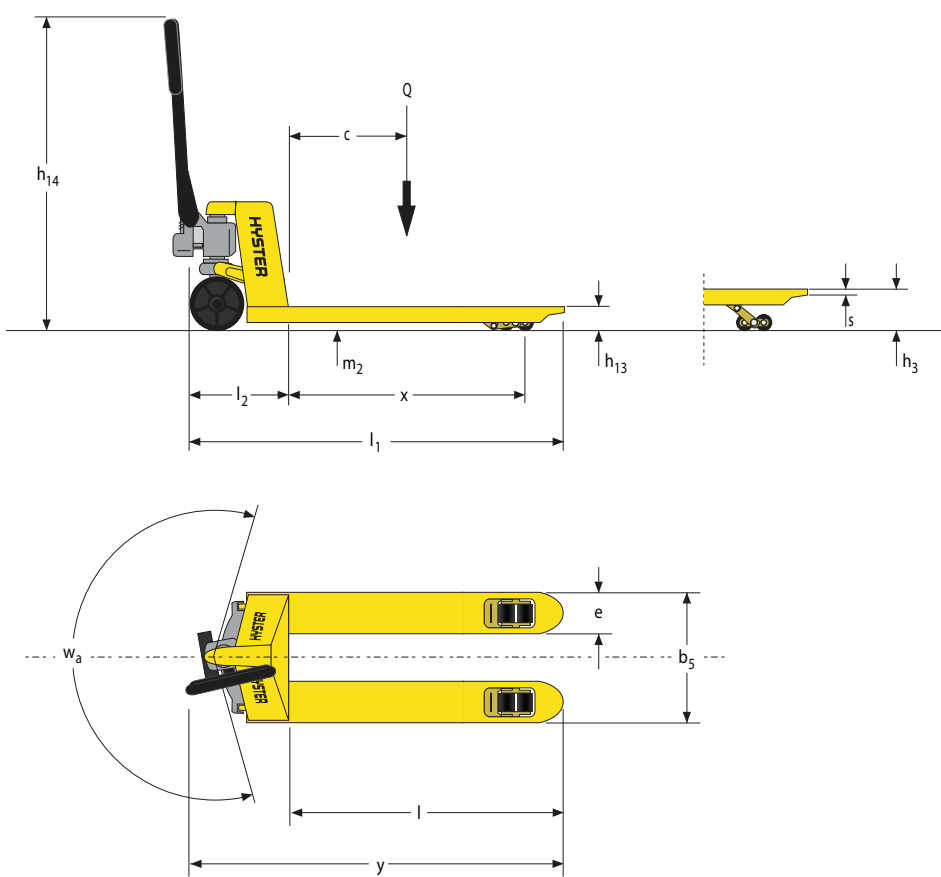



Produktmerkmale

Chassis

- Robustes Chassis für schwere Einsätze, aus U-Stahl in einem Stück geformt und mit kräftigen Verstärkungen versehen, bietet Stärke bei geringem Gewicht.
- Mit Schweißroboter gefertigte Nähte.

Gabeln

- Verstärkt für erhöhte Beanspruchbarkeit.
- Glatte, abgerundete Gabelspitzen, ausgestattet mit Rollen zur Unterstützung beim Aufnehmen / Absetzen.

Lack

- Hochwertige Pulverlackbeschichtung.

Hydraulikpumpe

- Hochwertige *Quick Lift* Pumpenkonstruktion mit einem speziellen Senkventil für eine kontrollierte Senkgeschwindigkeit sowie einem Überlastventil.

Pumpenhub

- Von oben nach unten durchgehender Pumpenhub von 90 Grad.
- Erreicht insgesamt eine Hubhöhe von 190 mm mit nur 5 Pumphüben mit Lasten von bis zu 200 kg, und 10 Pumphüben mit Lasten von 200-2500 kg.

Griff

- Leicht zu montierender, mit einer Federautomatik versehener Griff, der automatisch wieder in die aufrechte Position zurückkehrt.

Bedienhebel

- Der Bedienhebel besitzt drei mit den Fingerspitzen einstellbare Stellungen (Heben/ Neutral / Senken).

Lenkung

- Lenkeinschlag von 210 Grad, mit Lenkrädern mit einem Durchmesser von 180 mm, versiegelten Lagern und "Kugeldruck"-Lenkung.
- Die Gelenkachse gewährleistet einen gleichmäßigen Transport von Lasten im Fall von Bodenunebenheiten.

Lastenrollen

- 74 mm große Rollen mit versiegelten Lagern.

Druckstangen

- Die einstellbaren Druckstangen ermöglichen eine individuelle Höhenregulierbarkeit der Gabeln.

Aufhängungen

- Die einteiligen Aufhängungen sind für eine erhöhte Beanspruchbarkeit und Langlebigkeit aus Eisenguss hergestellt.

Drehpunkte

- Schmiernippel und geschmierte Lagerbuchsen an allen Drehpunkten für eine einfache Wartung.

Garantie

- 2-Jahres-Garantie auf die Pumpe.



TM

Hyster Europe, Aftermarket Marketing

P.O. Box 136, 6500 AC Nijmegen, the Netherlands

Tel: +31 (0)24 3742433 Fax: +31 (0)24 3742551

E-mail: hpt@nmhg.com www.hysterdealer.com